

AGJENCIA KOSOVARE E PRIVATIZIMIT  
KOSOVSKA AGENCIJA ZA PRIVATIZACIJU  
PRIVATISATION AGENCY OF KOSOVO

# **GODIŠNJI IZVEŠTAJ**

# **2017**

**KOSOVSKA AGENCIJE ZA PRIVATIZACIJU  
ZA SKUPŠTINU REPUBLIKE KOSOVO**



## SADRŽAJ

### UVODNA REČ PREDSEDAVAJUĆEG ODBORA DIREKTORA

1. REZIME .....	9
1.1. GLAVNA DOSTIGNUĆA .....	9
1.2. IZAZOVI I PREPREKE.....	9
2. ZAKONSKI OKVIR .....	10
2.1. UREDBE I PROCEDURE ODOBRENE OD STRANE AGENCIJE U TOKU 2017 .....	11
3. OPIS INSTITUCIJE .....	11
3.1. MISIJA I VIZIJA .....	11
3.1.1. MISIJA.....	11
3.1.2. VIZIJA.....	12
3.2 NADLEŽNOST AGENCIJE U SKLADU SA ZAKONOM.....	12
4. DELOKRUG RADA KOJI POKRIVA AGENCIJA .....	12
4.1. UPRAVNI ODBOR .....	13
5. ODELJENJE PRODAJE.....	13
6. JEDINICA ZA NADGLEDANJE, KONTROLU I DIREKTNO UPRAVLJANJE.....	15
6.1. POSEBNI SPIN OFF-ovi .....	15
6.2. SPIN OFF-ovi SA POSEBNIM USLOVIMA .....	18
6.3. DIREKTNO UPRAVLJANJE .....	20
6.4. FINANSIJSKE KAZNE .....	23
7. ODELJENJE LIKVIDACIJE .....	24
7.1. LIKVIDACIJA DRUŠTVENIH PREDUZEĆA .....	24
7.2. PRUŽALAC PROFESIONALNIH USLUGA .....	26
7.3 RASPODELA SREDSTAVA POVERIOCIMA .....	26
7.4. LIKVIDACIJA DRUŠTVENIH PREDUZEĆA BEZ IMOVINE I/ILI BEZ POVERILAČKIH POTRAŽIVANJA .....	27
7.5. JEDINICA ZA TRANZICIJU TREPČE .....	28
8. ODELJENJE REGIONALNE KOORDINACIJE .....	29
8.1. PRODAJA I UPRAVLJANJE IMOVINOM .....	29

8.2. IMOVINA IZDATA POD ZAKUP.....	30
8.3. TRETIRANJE UZURPIRANE IMOVINE .....	32
9. PRAVNO ODELJENJE .....	33
9.1. PRIVREMENE MERE POSEBNE KOMORE VRHOVNOG SUDA .....	33
10. ODELJENJE ZA MARKETING, ODOSE SA JAVNOŠĆU I INVESTITORE .....	33
10.1. JEDINICA ZA ODOSE INVESTITORIMA I MARKETING .....	33
10.2. JEDINICA ZA ODOSE SA JAVNOŠĆU .....	34
11. ODELJENJE LJUDSKIH RESURSA .....	35
11.1. PLATE .....	35
11.2. REGRUTOVANJE I KRETANJE OSOBLJA .....	35
12. ODELJENJE ADMINISTRACIJE .....	36
13. ODELJENJE ZA FINANSIJE I BUDŽET .....	37
13.1. FINANSIRANJE OPERATIVNIH I ADMINISTRATIVNIH AKTIVNOSTI KAP-a .....	37
13.2. PROCES POVERENIČKIH FONDOVA – DRUŠTVENA PREDUZEĆA .....	38
14. ODELJENJE NABAVKE.....	39
15. ODELJENJE PROFESIONALNIH KOMISIJA .....	39
15.1. KOMISIJA ZA PRODAJU STANOVA U DRUŠTVENOM VLASNIŠTVU .....	39
15.2. KOMISIJA ZA RAZMATRANJE IMOVINE SA SPECIFIČNIM KARAKTEROM .....	39
15.3. KOMISIJA ZA ODREĐIVANJE STATUSA PREDUZEĆA - ZOS .....	40
15.4. KOMISIJA ZA RAZMATRANJE 20% SPISKOVE RADNIKA .....	40
15.5. KOMISIJA ZA RAZMATRANJE ŽALBI NA 20% SPISKOVE RADNIKA .....	41
16. JEDINICA UNUTRAŠNJE REVIZIJE .....	42
17. REZIME BUDUĆIH PREPORUKA .....	42
18. IZVEŠTAJ TRETIRANJA PREPORUKA KANCELARIJE NACIONALNOG REVIZORA .....	43
19. ORGANIZACIONA STRUKTURA KOSOVSKE AGENCIJE ZA PRIVATIZACIJU .....	44
20. SANEKSI GODIŠNJEM IZVEŠTAJU KAP-a .....	45

## PREDGOVOR

Godina 2017. bila je uspešna za Kosovsku agenciju za privatizaciju od njenog postojanja, uključujući i period pre proglašenja nezavisnosti države. Rezultati su impresivni za gotovo sve procese koje pokriva Agencija. Prodato je preko 200 imovina društvenih preduzeća, što čini 14% ukupnog broja prodaja od prve prodaje izvršene 2003. godine. Za ove imovine podnete su ponude od strane 1,800 ponuđača, zalažući iznos od preko €50 miliona. Ova povećana konkurencija je učinila da cene imovine značajno porastu. S druge strane, postupak likvidacije društvenih preduzeća je takođe premašio rezultate iz prošlih godina. Likvidirano je par društvenih preduzeća. Razmotrena su skoro sva poverilačka potraživanja u postupku likvidacije. Tokom godine izvršena je isplata od €8 miliona za poverioce 41 društvenog preduzeća. Što se tiče ostalih procesa u Agenciji, izdavanje pod zakup se povećalo za 25% u odnosu na prethodnu godinu, a 33% u odnosu na 2015. godinu. Isplata 20% je bila u iznosu od preko €9 miliona, od čega je imalo koristi 10,000 radnika. Identifikovan je određeni broj imovine, dok je skoro sva uzurpirana imovina oslobođena. Transparentnost se povećala!

Agencija je naporno radila i u unapređenju osnovnog i sekundarnog zakonodavstva. Zakon o Agenciji, koji se očekuje biti odobren od Skupštine Kosova na početku 2018. godine, osim što će unaprediti mnogo procesa, otvoriće put deblokiranju fondova privatizacije, koji je dugogodišnji zahtev.

U oblasti društvene odgovornosti, tokom 2017. godine Agenciji se pridružilo 9 kolega sa posebnim potrebama. Pokazali su se vrlo revnosnim! Svi smo im zahvalni na nenadmašnom radu.

Sva ova dostignuća uticala su i na percepciju javnosti i investitora prema Agenciji. Merenje javnog mnjenja ukazuje na povećano poverenje u rad Agencije.

Ovi rezultati su proizvod zdrave saradnje sa mnogo institucija i ostalih aktera javnog života. Svima smo zahvalni!

Uprkos ovim rezultatima, svesni smo brojnih poslova i izazova koji nas očekuju u 2018. godini. Agencija se zalaže da će nastaviti sa istom energijom i revnošću i u ovoj godini. Dok centralnim institucijama preostaje da nam osiguraju funkcionalnu nezavisnost kao jedini mehanizam u zemlji zadužen za upravljanje društvenom imovinom na Kosovu.

Iskreno,

**Petrit Gashi**

Predsedavajući i direktor

Odbor direktora

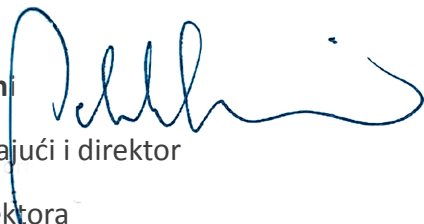



## **ZA SKUPŠTINU REPUBLIKE KOSOVO:**

Godišnji izveštaj Kosovske agencije za privatizaciju zadovoljava zakonske zahteve o izveštavanju predviđene u Članu 20.1 zakona o KAPu.

Izveštaj je odobren od strane Upravnog odbora KAPa i podnet je Skupštini Republike Kosovo u saglasnosti sa Članom 20.1 zakona o KAPu.





## 1. REZIME

U ovom poglavlju je predstavljen kratak rezime za period koji se završio 31 decembra 2017 u sledećim oblastima:

- Glavna dostignuća;
- Upravljanje i prodaja imovine društvenih preduzeća;
- Naknada radnicima društvenih preduzeća (20%);
- Likvidacija društvenih preduzeća;
- Trepča;
- Operativne i administrativne aktivnosti KAPa;
- Rezime finansija.

### 1.1. GLAVNA DOSTIGNUĆA

- Prodaja imovine je ponovo počela nakon skoro dve godine. Strategija je suočena sa mnogim izazovima, i zbog toga je planirana prodaja imovine na mesečnoj osnovi;
- Odobrenje izveštaja o raspodeli sredstava poveriocima 41 društvenog preduzeća. Ukupan irnos sredstava koja su distribuirana poveriocima do dana 31 decembra 2017 je 8,105,856 Evra (uključujući sredstva distribuirana u saglasnosti sa odlukama odobrenim u 2016 u iznosu od 1,537,403 Evra);
- Raspodela 20% za 10,231 radnika društvenih preduzeća u irnosu od 9, 283,737 Evra;
- Povećanje efikasnosti u upravljanju, kontroli i nadgledanju DPa, posebnih spin ofrova i privatizacije pod uslovima;
- Tretman uzurpirane imovine ili sredstava koja je nelegalno korišćena od strane treće strane;
- Značajno povećanje u prikupljanju prihoda od zakupa od 6.00% u poredjenju sa 2016 i 36% više u odnosu na 2015. Iznos prihoda prikupljenih od zakupa samo za period od januara do decembra 2017 je 6,528,207 Evra;
- Saradnja sa centralnim i institucijama na lokalnom nivou.

### 1.2. IZAZOVI I PREPREKE

U vezi sa izazovima i preprekama, u tekstu koji sledi smo predstavili spoljne faktore, koji imaju ključnu ulogu u obezbeđivanju boljeg upravljanja imovinom, prodajom, likvidacijom i dobrim operativnim i administrativnim aktivnostima. Faktori koji utiču i koji će nastaviti da utiču u periodu koji predstoji jesu sledeći:

- **Skupština Kosova – Igra ključnu ulogu u procesima KAPa.**
  - Skupština Kosova imenuje planove Odbora. Mandat trenutnih članova Odbora ističe u decembru 2017, osim mandata Predsednika i Zamenika predsednika čiji mandat ističe u decembru 2018. Sva eventualna odlaganja imenovanja planova Odbora uzrokuje odlaganja i u procesu prodaje, raspodele 20% radnicima kao i odlaganja u procesu likvidacije DPa;
  - Tretiranje poljoprivrednog zemljišta ili strategija za tretiranje imovine u interesu Republike Kosovo;
  - Menjanje finansija koje se odnose na aktivnosti KAPa. Počevši od druge polovine ove godine pa nadalje, prema sredstvima koja su bila na raspolaganju u budžetu za 2018 KAP neće biti u mogućnosti da pokrije troškove obavljanja operativnih aktivnosti u iznosu od 5% kako je predviđeno u Članu 21 zakona o KAPu.
- **Sudovi** - Posebna komora vrhovnog Suda i Osnovni Sudovi imaju ograničene kapacitete u razmatranju slučajeva koji su u vezi sa Kosovskom agencijom za privatizaciju. U zavisnosti od kompleksnosti slučajeva, razmatranje i donošenje konačnih odluka za slučajeve mogu oduzeti mnogo vremena (godine). Na primer Posebna komora vrhovnog Suda uvede privremenu zabranu protiv imovine koja je stavljena na prodaju u krugu 37, 2009godine. Pravni spor još uvek nije rešen još od 2009 godine. Sve procedure (upravljanje, prodaja i likvidacija) razmatraju se od strane Suda. Postoji preko 30.000 Sudskih slučajeva koji čekaju da budu rešeni na raznim Sudskim instancama i oko 23.000 od njih je pred Posebnom komorom vrhovnog Suda Kosova, dok je oko 7.000 slučajeva predato redovnim Sudovima širom Republike Kosovo;
- **Opštine** - su relevantan faktor u ubrzanju i priremi imovine za prodaju. NA primer odlaganja u pristupu katastarskoj dokumentaciji ili na primer opština, u svoje ime, jednostrano promeni ime nosioca titule vlasnika;

- **Opštine na severu Republike Kosovo** - postoji značajan broj sredstava koji se nalazi u ovim opštinama. Postoji nedostatak saradnje sa opštinama u ovoj oblasti, koji može rezultirati odlaganjem izvršenja prodaje imovine;
- **PUK** – Odlaganja u pružanju informacija o poreskim opterećenjima i uklanjanje poreskih opterećenja. Saradnja između dve institucije je poboljšana;
- **Vlada** – Plaćanje imovine eksproprisane od strane Vlade. Postoji 1017 eksproprisanih sredstava koja trebaju da budu plaćena iz sredstava Vlade
- **Zakupi od Vlade i odgovarajućih institucija** – imovina data u zakup lokalnim i međunarodnim institucijama. N.p.r. nije nadjeno nikakvo rešenje za preseljenje kancelarija KAPa već dve godine. Postoji oblast od oko 90 sredstava koja se koriste od strane Vlade i međunarodnih institucija;
- **Nelegalna gradnja i uzurpatori** – Do sada postoji oko 2.500 poznatih slučajeva. Ovi slučajevi su predati na razmatranje Posebnoj komori vrhovnog Suda Kosova (videti iznad);
- **Ponude** – Postoje sredstva koja nisu dovoljno atraktivna da bi privukla investitore/kupce. Ovo je faktor koji uzrokuje ponavljanje tendera za imovinu stavljenju na prodaju jer nije bilo dovoljno ponuda za istu;
- **Ostalo** – Nedostatak dokumentacije za određivanje statusa DPa i za tretiranje prodaje njihove imovine.

Sve gorenavedene činjenice postoje godinama i još uvek predstavljaju izazov i prepreku u procesu privatizacije i likvidacije društvenih preduzeća. Ovi izazovi, međutim, iz godine u godinu postaju lakši za rukovanje njima zbog povećanja međuinstitucionalnih kapaciteta, ali se još uvek mora raditi na centralnom i lokalnom nivou, naročito u razmatranju slučajeva od strane Posebne komore vrhovnog Suda Kosova i opština, za koje se inače, opravdano smatra da su ključni faktori u ubrzanju procesa.

## 2. ZAKONSKI OKVIR

1. Zakon o KAPu br. 04/L-034 izmenjen zakonom br. 080 od 24 decembra 2015;
2. Statut KAPa;
3. Statut Upravnog odbora KAPa;
4. Operativna politika i aneksi KAPa:
  - 4.1. Pravilnik o tenderu privatizacije;
  - 4.2. Pravilnik o tenderu likvidacije;
  - 4.3. Pravilnik o postupku za Komisiju za

- razmatranje žalbi na liste radnika;
5. Finansijske procedure KAPa;
6. Uputstvo za likvidaciju i njegovi aneksi:
  - 6.1. Lista likvidacionih obrazaca;
  - 6.2. Uputstvo za razmatranje odredjenih zahteva za zapošljavanje (radni odnos zaposlenih);
  - 6.3. Uputstvo za razmatranje vlasničkih potraživanja (DPa) u toku perioda transformacije;
  - 6.4. Aneks likvidacionog uputstva za procesuiranje kolektivnih potraživanja u likvidacionom postupku.
7. Uredba o naknadi članovima Odbora;
8. Uputstvo sa procedurama za raspodelu prihoda od 20%;
9. Uputstvo o procedurama nabavki za korišćenje od strane društvenih preduzeća;
10. Uputstvo o procedurama nabavki za korišćenje od strane društvenih preduzeća u likvidaciji;
11. Interne procedure Izvršnog sekretarijata Upravnog odbora;
12. Bankovne procedure KAPa;
13. Uredba br. 01/2012 o zaštiti integriteta KAPa;
14. Uredba o korišćenju zvaničnih pečata Agencije i ovlašćenja koja dozvoljavaju Likvidacionom organu da koristi zvanične pečate Agencije;
15. Statut interne jedinice za reviziju (IJR);
16. Uredba za određivanje metode nadoknade menadžerima i ostalim radnicima DPa koja su pod mandatom Jedinice za direktno upravljanje;
17. Uredba o postupku regrutovanja Upravnog direktora, dva Zamenika upravnog direktora i Direktora Izvršnog sekretarijata upravnog odbora;
18. Uredba o razvoju osoblja i izgradnji kapaciteta;
19. Uredba o postupcima i aktivnostima koje treba preduzeti da bi se zaštitila lica koja ulaze i izlaze iz prostorija KAPa;
20. Unutrašnja ureba Agencije o upravljanju procene učinka;
21. Interna politika plaćanja radnicima;
22. Uputstvo o nabavkama za preduzeće Trepča pod administracijom KAPa;

23. Uredba o prodaji preduzeća Trepča pod administracijom Kosovske agencije za privatizaciju;
  24. Uredba o platama zaposlenih u Agenciji;
  25. Uredba o kadrovima za zaposlene u Agenciji;
  26. Uredba o korišćenju službenih vozila Agencije;
  27. Pravilnik o radu Komisije za prodaju stanova DPa;
  28. Pravilnik o radu Komisije za nelegalnu gradnju na imovini društvenih preduzeća;
  29. Uredba o zakupu imovine društvenih preduzeća;
  30. Uredba o zakupu sredstava društvenih preduzeća u likvidaciji;
  31. Pravilnik o radu Komisije za razmatranje početnih lista radnika (KRPLR);
  32. Odluka o oslobadjanju uzurpirane imovine DPa i uputstvo o oslobadjanju imovine od uzurpatora;
  33. Uredba o procedurama Jedinice za kontrolu i nadgledanje u toku nadgledanja preduzeća privatizovanih metodom posebnog spin offa i privatizovanih pod uslovima;
  34. Uredba o postupcima tretiranja naplativih računa;
  35. Uputstvo za upravljanje procenom učinka osoblja;
  36. Uputstvo za informacionu tehnologiju;
  37. Statut komisije za reviziju;
  38. Uredba o radu Jedinice za direktno upravljanje;
  39. Nova uredba o zakupu imovine DPa;
  40. Uputstvo za oslobadjanje imovine Društvenih preduzeća od nelegitimnih uzurpatora;
  41. Uredba o nadgledanju Trepče;
  42. Prodajni postupak i Opšti pravilnik o tenderu.
2. Uredba za pristup zvaničnoj dokumentaciji i klasifikaciji informacija - 14 februar 2017.
  3. Uputstvo za službenike na slučajevima u vezi sa plaćanjem faktura za porez na imovinu od dana početka likvidacije društvenih preduzeća u likvidaciji – 30/31 mart 2017.
  4. Administrativno uputstvo o početku plaćanja iz budžeta KAPa - 30/31 mart 2017.
  5. Uredba o razmatranju imovine sa specifičnim karakterom i prodaja takve imovine putem direktnih pregovora – 27 april 2017
  6. Uredba o internoj organizaciji i sistematizaciji radnih mesta u okviru Agencije - 01 jun 2017.
  7. Izmena/dopuna osnivačkog akta KAPa – 30 jun 2017.
  8. Uputstvo za upravljanje i funkcionisanje specijalne telefonske linije – 13/17 jul 2017.
  9. Izmene i dopune prodajnog postupka i pravilnika o tenderu – 21/22 avgust 2017.
  10. Strategija za medije– 21/22 avgust 2017.
  11. Izmena I dopuna pravilnika o tenderu - 21/25 septembar 2017.
  12. Izmena/dopuna paragrafa 10.2.2. Člana 10 uredbe o razvoju osoblja i izgradnji kapaciteta – 30 oktobar/01 novembar 2017.
  13. Izmena/dopuna pravilnika o radu Komisije za razmatranje početnih lista radnika (KRPLR) – 30 oktobar/01 novembar 2017.
  14. Izmena/dopuna uredbe o platama zaposlenih u Kosovskoj agenciji za privatizaciju – 30 novembar i 01\_06 decembar 2017.

## 2.1. UREDBE I PROCEDURE ODOBRENE OD STRANE AGENCIJE U TOKU 2017

Uredbe i procedure odobrene u toku perioda izveštavanja:

1. Uredba Izvršnog sekretarijata odbora – 30 januar/14 februar 2017.

## 3. OPIS INSTITUCIJE

### 3.1. MISIJA I VIZIJA

#### 3.1.1 MISIJA

Agencija ima ovlašćenja da upravlja, uključujući i ovlašćenje da proda, prenese i/ili likvidira preduzeća i imovinu društvenih preduzeća.

Da bi ispunila ovaj cilj, Agencija drži i administrira svakim preduzećem (pod svojim mandatom) u poverenju i u korist njegovih vlasnika i poverilaca i prodaje ili vrši likvidaciju preduzeća i imovine u skladu sa zakonom.

### 3.1.2. VIZIJA

Agencija je odlučila da brzo otkrije pozitivne ekonomske efekte i da promoviše investiranje u pomenuta društvena preduzeća putem širokih javnih administrativnih ovlašćenja nad tim preduzećima i njihovom imovinom, uključujući i mandat i ovlašćenje da proda ili na drugi način prenese takvo preduzeće i/ili njegovu imovinu na privatne investitore ili da isto likvidira, kroz otvoren, transparentan i konkurentan proces i bez odlaganja.

### 3.2. NADLEŽNOST AGENCIJE PREMA ZAKONU

Kosovska agencija za privatizaciju je nezavisni javni organ koji obavlja svoje funkcije i odgovornosti sa potpunom autonomijom. Agencija poseduje punu pravnu osobenost, naročito u svojstvu sklapanja ugovora, sticanja, držanja ili raspolaganja imovinom i ima sva implicitna ovlašćenja da u potpunosti obavlja zadatke i ovlašćenja koji su joj povereni zakonom br. 04/L-034, i da tuži i bude tužena u svoje ime.

Kosovska agencija za privatizaciju je osnovana od strane Skupštine Kosova u julu 2008 godine kao naslednik Kosovske povereničke agencije (KTA), koja je osnovana i uređena uredbom UNMIKa 2002/12 „O osnivanju Kosovske povereničke agencije“ i sva njena imovina i njene obaveze biće imovina i obaveze Agencije.

Kosovska agencija za privatizaciju izveštava Skupštinu Kosova na godišnjem osnovu.

U toku perioda izveštavanja, opštim aktivnostima Agencije upravljaju Upravni direktor, Zamenik upravnog direktora – prodaj i Zamenik upravnog direktora – likvidacija.

Kosovsku agenciju za privatizaciju čine sledeća odeljenja:

- Odeljenje za prodaju;
- Odeljenje za likvidaciju;
- Odeljenje za regionalnu koordinaciju;
- Pravno odeljenje;
- Odeljenje za marketing i odnose sa javnošću i investitorima;
- Odeljenje kadrovske službe;
- Odeljenje administracije;
- Odeljenje za finansije i budžet;
- Odeljenje za nabavke; i
- Odeljenje profesionalnih komisija.

## 4. DELOKRUG RADA POKRIVEN OD STRANE AGENCIJE

Društvena preduzeća rade u različitim sektorima uključujući i preradu metala, plastike, hartije, ugostiteljstvo, rudarstvo, agro-industriju, poljoprivredu, šumarstvo, građevinski materijal, građevinarstvo, tekstilnu industriju, vino i vinogradarstvo, proizvodnju piva, duvana, veleprodaju i maloprodaju.

DPa predstavljaju oko 90% Kosovske industrije i rudarskog sektora, 50% ide na maloprodaju i manje od 20% na poljoprivredno zemljište uključujući i kompletno komercijalno poljoprivredno zemljište i većinu šumskog zemljišta na Kosovu.

Većina industrijske imovine, poljoprivrednog zemljišta, šuma, gradskog građevinskog zemljišta i komercijalne imovine je imovina DPa. Privatizacija ove imovine i privlačenje stranih investitora i investitora iz dijaspore, regiona i sa Kosova očekivano bi trebalo da ima pozitivan uticaj na ekonomiju i na otvaranje novih radnih mesta.

KAP je do izveštajnog datuma upravljala brojem od 576 društvenih preduzeća. Dok, u različitim periodima odlukom Odbora direktora uklonjeno je ukupno 36 preduzeća iz mandata KAP-a. Preduzeća koja nisu u nadležnosti KAP-a su sledeća:

OPIS	BROJ
Trepča	20
Šumsko gazdinstvo	13
Kosovatrans	13
DPa uklonjena iz mandata KAPa u saglasnosti sa odlukama Odbora	36
<b>UKUPNO</b>	<b>92</b>

#### 4.1. UPRAVNI ODBOR

Upravni odbor Agencije ima puna ovlašćenja nad Agencijom. Upravni odbor KAPa se sastaje jedanput mesečno u cilju obavljanja svojih funkcija i odgovornosti u skladu sa zakonom. Upravni odbor čini osam (8) lokalnih članova uključujući i predstavnika nemanjinske zajednice i predstavnika unije nezavisnih sindikata koje postavlja Skupština Kosova.

Članovi Upravnog odbora se postavljaju sa dvogodišnjim (2) mandatom (do decembra 2017), dok su Predsedavajući i Zamenik predsedavajućeg postavljeni uz mandat od tri (3) godine (do decembra 2018).

Do septembra 2017, Odbor je održao 17 sastanaka i doneo je 234 formalne odluke i mnogo akcionih planova upućenih Upravi. U narednom delu je prikazan rezime aktivnosti Upravnog odbora u ovom periodu:

- Odobrava krugove likvidacione prodaje imovine;
- Objavljuje likvidacione prodaje imovine (LPI30-LPI38) putem otvorenog tendera;
- Društvena preduzeća stavlja u likvidacioni postupak u cilju kompletiranja likvidacije na najbrži mogući način;
- Vršiti privremenu raspodelu sredstava poveriocima društvenih preduzeća;
- Vršenje raspodele 20% od prihoda od prodaje bivšim radnicima društvenih preduzeća;
- Odobrava izveštaje komisije za prodaju stanova u društvenom vlasništvu;
- Odobrava izveštaje komisije za razmatranje imovine sa specifičnim karakterom;
- Odobrava zakup imovine društvenih preduzeća u likvidaciji i pod likvidacionim postupkom;
- Odobrava i/ili menja podzakonska akta Agencije kao što je: Uredba Izvršnog sekretarijata

o Odboru; uredba o pristupu zvaničnoj dokumentaciji i klasifikaciji informacija; Uredba o razmatranju imovine sa specifičnim karakterom i njena prodaja putem direktnih pregovora, Uredba o internoj organizaciji i sistematizaciji radnih mesta; izmena akta o osnivanju Kosovske agencije za privatizaciju; uputstvo za upravljanje i funkcionisanje specijalnih telefonskih linija; Izmjena prodajnih postupaka i generičkih pravila tendera; i druga interna uputstva;

- U vezi sa Trepčom Agencija je finalizirala projekat „Studija izvodljivosti za Trepču sa strateškom orijentacijom ka njenom razvoju“ uz angažovanje stranih eksperata za analizu ove studije i gomile ovih uzveštaja su podnete Skupštini i Vladi Kosova;
- Odobrava izveštaje o određivanju statusa društvenih preduzeća;
- Oslobodio je par preduzeća privatizovanih pod uslovima od uslova iz ugovornih obaveza;
- Odobrava budžet i godišnji plan za 2018 i druge izveštaje koji su prosledjeni centralnim institucijama kako je predviđeno zakonom.

#### 5. ODELJENJE ZA PRODAJU

U skladu sa ciljevima predstavljenim u izveštaju plana rada za 2017 godinu, Kosovska agencija za privatizaciju je uspela da ih ispuni sa velikim uspehom počevši od ubrzanja i poboljšanja prodaje. 2017 godina je bila godina rekorda kada se radi o prodaji tokom jedne godine, broju pružanih imovina u jednoj godini, broju primljenih ponuda, broju ponuda za jedan dan prodaje, broju ugovora ostvarenih unutar jedne godine kao i inkasirane iznose od prodaje.

Sledeći grafikon predstavlja broj imovina tenderisanih prema mesečnim periodima. Grafikon dole predstavlja rezultate za period do 31 decembra 2017. Ovi rezultati se mogu promeniti u sledećim periodima, jer može imati povlačenja ili poništenja tendera od strane odbora direktora ili drugih faktora koji su van kontrole KAP-a.



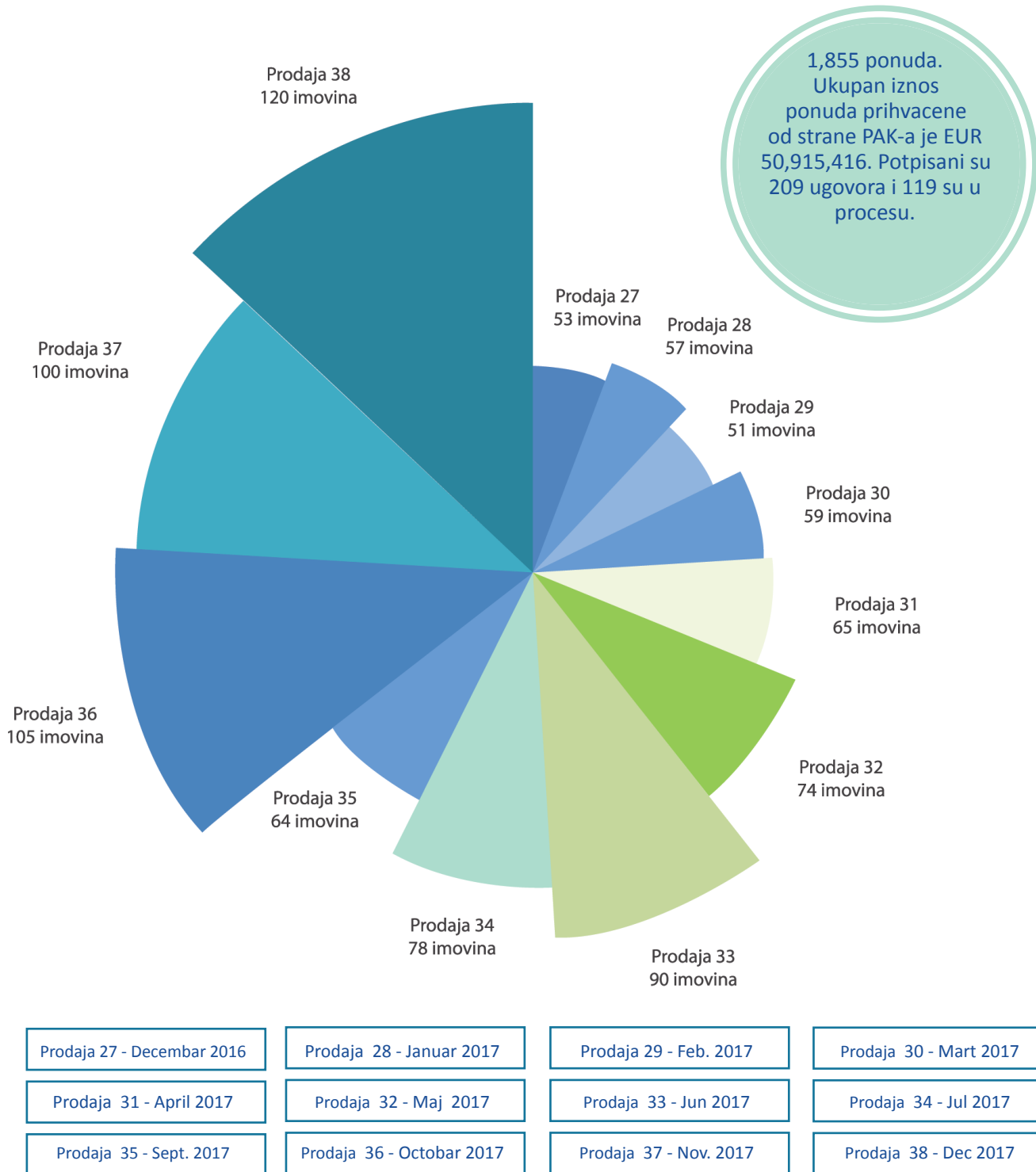

Vredi istaknuti da je dan prodaje za Krug 27 održan u decembru 2016 ali su sve druge procedure za ovu prodaju održane u 2017 godini.

Vredi naglasiti da smo u istoj godini ostvarili najuspešniji krug privatizacije od početka ovog procesa. U likvidacionoj prodaji imovine br. 38, za 120 tenderisane jedinice smo primili rekordni broj ponuda, 371 ponuda sa iznosom od preko 13.5 miliona evra.

Takođe, prema godišnjem planu 2017 odobrena je i

alternativna prodaja 38A i završene su sve procedure i pripreme za ostvarenje prodaje, ali je prodaja suspendovana zbog odluke Vlade Republike Kosova za privremeno suspendovanje prodaje poljoprivrednog zemljišta.

Uspeh smo obeležili i u pripremi i izradi prodajnih ugovora. Samo ove godine kupcima smo predali 209 ugovora privatizacije što predstavlja najuspešnju godinu do sada kada se radi o okončanju ugovora sa kupcima. Najveći broj ugovora je bio u 2012 godini kada su predana 162 prodajna ugovora.

Tokom 2017 godine smo potpisali dva ugovora za prodaje gde je bilo privremene mere PKVS, kao što su: Novo preduzeće "PK Shtime – Administrativna Kancelarija DOO" u Štime, ova prodaja je bila tenderisana u 2010 godini metodom redovnog spin ofa u prodajnom krugu 42 i Novo preduzeće "Jugobanka Kancelarija u Skenderaju DOO", ova prodaja je bila tenderisana u 2013 godini metodom redovnog spin ofa u prodajnom krugu 58. S druge strane, vredi

istaknuti da je samo u 2017 godini tenderisano za prodaju 438 imovina ili 23% od ukupnog broja imovina identifikovanih za prodaju od 2,243.

Sledeći grafikon takođe predstavlja celokupan proces identifikovanja i prodaje imovine od 2003 godine do 31 decembra 2017.

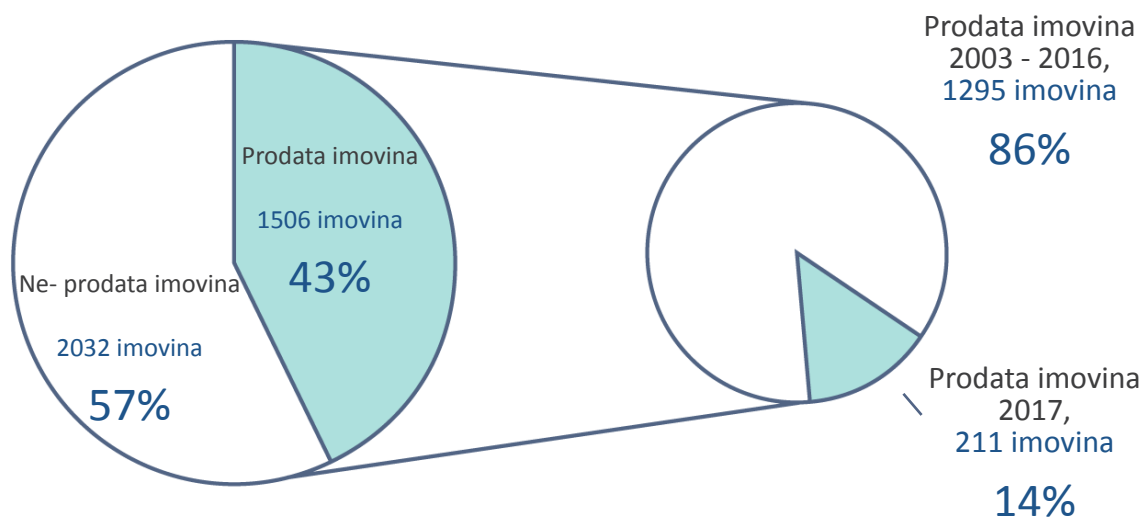

Kao što je gore navedeno, KAP je uspešno ispunilo strategiju za objavljivanje prodaje imovine u mesečnim periodima i istovremeno ostvarilo prodaje (potpisivanje ugovora).

Jedno od glavnih ciljeva KAP-a je povećanje i očuvanje vrednosti imovine DP i KAP se sačuvati nivo ostvarenja prodaja sa ciljnim iznosom. Prema tome, strategija je izazovna koja zahteva očuvanje ove ravnoteže i koja uglavnom zavisi od spoljnih faktora i sledećih situacija:

- Kupovna moć – apsorpcija ponuda prema obimu prodaje;
- Efektivno i efikasno upravljanje imovinom – npr. određivanje krajnjih rokova za ugovore o zakupu stavljanje imovine kupcima na raspolaganje za kupovinu;

- Koordinacija sa odgovarajućim institucijama kao što su: zgrade korišćenje od strane institucija, povećanje kapaciteta Posebne komore vrhovnog Suda, opštine, saradnja sa PUKom u vezi sa poreskim opterećenjima itd;
- Oslobođanje imovine od uzurpatora;
- Tretiranje nelegalne gradnje na imovini DPa;
- Kompletiranje dokumentacije (Katastarski dosije).

## 6. JEDINICA ZA NADGLEĐANJE, KONTROLU I DIREKTNO UPRAVLJANJE

### 6.1. POSEBNI SPIN OFFOVI

Do sada je 26 preduzeća privatizovano putem metode "posebnog spin offa", od početka procesa privatizacije. Dvadeset od njih je oslobođeno ugovornih obaveza, 4 preduzeća su predmet opcije opozita u saglasnosti sa odlukom Upravnog odbora zbog neispunjavanja investicionih i obaveza o zapošljavanju, dok su dva (2) preduzeća "IDGJ Tobacco" iz Gnjilana i "NBI Suva Reka" (Agrokosova Holding) iz Suve Reke privatizovani metodom „posebnog spin offa“ i pod nadzorom su Jedinice za nadgledanje i kontrolu u toku perioda

izveštavanja. Više detalja o aktivnostima ova dva nova preduzeća je predstavljeno u delu koji sledi.

U tabeli dole su predstavljene prodajne cene, investirani iznosi, broj radnika i ispunjavanje/ neispunjavanje obaveza za sva nova preduzeća prodana putem metode „posebnog spin offa“.

TTABELA NOVIH PREDUZEĆA PRODATIH PUTEEM METODE „POSEBNOG SPIN OFFA“

Br.	Naziv preduzeća	Datum potpisivanja	Iznos ugovornih obaveza o investiranju	Iznos izveštenih investicija	Iznos nerevidiranih investicija	Ukupno	Br. Radnika prema ugovoru	Br. Radnika prema izveštaju
1	Perparimi	23/03/2005	2,000,000.00	2,001,530.75		2,001,530.75	150	154
2	Suncokretovo ulje	26/06/2006	0.00	0.00		0.00	169	169
	<b>Oslobodjeno od KTA</b>	Sub total	2,000,000.00	2,001,530.75		2,001,530.75	319	323
3	Larkos čelik D.O.O.	21/07/2005	15,000,000.00	1,666,264.86		1,666,264.86	500	500
4	Xim Strezovci (XIM)	13/12/2007	14,300,000.00	138,073.41		138,073.41	238	11
5	Grand Hotel	13/10/2006	20,200,000.00	1,987,060.15		1,987,060.15	540	540
6	Rudnik magnezita Goleshi DOO (MIIM)	11/12/2007	16,200,000.00	326,978.00		326,978.00	355	58
	<b>Opcija opoziva od KAPA dana 14 avg. 2009</b>	Sub total	65,700,000.00	4,118,376.42		4,118,376.42	1,633	1,109
7	Klokot banja	24/11/2005	3,100,000.00	3,252,000.84		3,252,000.84	201	201
8	Pečka pivara	29/06/2006	15,206,000.00	15,234,098.28		15,234,098.28	612	612
9	IMN Fabrika cigli	28/07/2006	0.00	0.00		0.00	666	667
10	Feronikeli		20,000,000.00	59,677,464.00		59,677,464.00	1,000	1,043
11	Vinarija Orahovac	31/07/2006	5,000,000.00	4,772,692.00		4,772,692.00	250	252
12	Ballkan D.O.O.	21/07/2005	6,000,000.00	6,115,784.03		6,115,784.03	375	375
13	7 Korriku	11/06/2006	n/a	n/a		#VALUE!	n/a	n/a
14	Mulliri Fabrika hleba	28/04/2008	5,000,000.00	5,554,287.97		5,554,287.97	80	83
15	Tullorja Kamenice	04/06/2008	n/a	n/a			81	84
16	IMK Fabrika cevi	20/11/2007	13,200,000.00	13,400,316.04		13,400,316.04	360	365
17	Shpk "M&SILLOSI"	11/05/2005	19,887,564.00	19,328,797.00		19,328,797.00	358	370
18	Modeli	13/04/2007	2,200,000.00	2,224,142.44		2,224,142.44	170	171
19	Mlin za brašno Kosovo Polje	10/07/2007	15,000,000.00	14,362,698.00		14,362,698.00	260	260
20	KosovaTex	31/08/2006	4,000,000.00	4,341,099.68		4,341,099.68	200	260
21	FAN	23/03/2006	2,800,000.00	1,789,565.31		1,789,565.31	236	236
22	Hotel Iliria	31/07/2006	3,000,000.00	5,761,196.56		5,761,196.56	250	256
23	Minex	12/07/2010	n/a	n/a			145	145
24	Jugoterm	17/04/2012	2,760,000	2,478,860.22		2,478,860.22	282	282
25	IDGJ Tabacco	14/08/2006	5,057,876.00	5,152,516.70		5,152,516.70	90	81
	<b>Oslobodjeni od KAPA</b>	Sub total	122,211,440.00	163,445,519.07		163,445,519.07	5,616	5,743
26	NBI Suva Reka/Agrokosova Holding	27/08/2007	8,600,000.00	7,045,713.00	3,278,833.00	10,324,546.00	345	76
	<b>Aktivni PSO</b>	Sub Total	8,600,000.00	7,045,713.00	3,278,833.00	10,324,546.00	345	76
	<b>Ukupno</b>		198,511,440.00	176,611,139.24	3,278,833.00	179,889,972.24	7,913	7,251



## Novo preduzeće “Agrokosova Holding”

### Suva Reka

Izvršeno je nekoliko poseta ovom preduzeću radi nadgledanja. Preduzeće obavlja svoje aktivnosti u proizvodnji vina od grozdja koje je na raspolaganju za proizvodnju. Kupac je izjavio da je obavljao marketinške aktivnosti da bi plasirao svoj proizvod na inostrano tržište. Takođe je izjavio da je sklopio neke ugovore o prodaji vina u Italiji i u Švajcarskoj.

Broj unajmljenih radnika u ovom preduzeću varira od 20 u toku zimske sezone do 90 u aktivnim periodima. Posadjene su nove plantave na kojima se obavljaju poljoprivredne aktivnosti kao što su sadjenje žita, kukuruza, belog fasulja, paradajza različitih vrsta, pafrika, drva trešnje, bresave, lubenice, međutim veći deo plantave je korišćen za sadjenje novih vinograda.

JKN je nabavila posedni list novog preduzeća “Agrokosova Holding” od odeljenja za katastar opštine Suva Reka. U poredjenju između ove liste i liste koja je prikazana u prodajnom ugovoru ovog preduzeća, izgleda da nema promena ili prenosa imovine u ovom preduzeću.

Pored toga, dobili smo informaciju iz Osnovnog Suda Priština u vezi sa pitanjem između deoničara Agrokosova Holding. Oni su nas obavestili da je slučaj pod ekspertizom od strane eksperata iz oblasti vinogradarstva, gradjevine i mašinstva.

Dobili smo pismo od ekonomske banke u kojem nam odgovarajau na naš zahtev od 20/04/2017, kojim zahtevamo informacije o deoničaru koji je obećao svoje akcize kao kolateral u novom preduzeću “Agrokosova Holding”. Prema njihovom odgovoru, samo parcela broj 2681/1 sa brojem ugovora 429/Pr od 22.03.2010 je ostavljena kao kolateral u vidu zaloga i prema njima banke su uspele da primete zalog ranije i banka nema nikakvih potraživanja protiv ove imovine.

Podneti odgovori na pisma dati od strane “Grupoo Vinicolo Fantinel” kao deoničara novog preduzeća “Agrokosova Holding”, kao i odgovori na nismo koje je poslala Shpresa Berisha Rexhepi – avokat koji deluje u svojstvu predstavnika deoničara “QMI”. Takođe smo primili pismo od “QMI” kao deoničara “Agrokosova Holding” koje je upućeno Upravnom odboru sa zahtevom da se izvrši revizija počevši od obavezujućeg perioda u 2012 do danas i da se donese odluka o oslobadjanju preduzeća od ugovornih obaveza. “QMI” navodi da su ugovorne obaveze ispunjene.

Održali smo sastanak sa istražiteljima iz kosovske policije, koji su nas obavestili da je stavljen zalog na neke parcele novog preduzeća “Agrokosova Holding” od strane deoničara “QMI” u ekonomskoj banci. Kasnije smo primili neku dokumentaciju u vezi sa zalogom i prodajom nekih materijala napravljenim u Inoxu.

Izvršena verifikacija prenete imovine prema kupoprodajnom ugovoru novog preduzeća “Agrokosova Holding” u Suvoj Reci. Komisija je verifikovala imovinu preduzeća prenetu prema listi, koja uključuje i kupoprodajni ugovor. Prema listi, postoji veliki broj sredstava koja nedostaju.

Izvršena je poseta ovom preduzeću sa nekim članovima Upravnog odbora i Zamenikom upravnog direktora KAPa – prodaja, da bi Uprava i Odbor bliže sagledali uslove u preduzeću. Deoničar “QMI” je obavestio učesnike o aktivnostima preduzeća u toku sadašnjeg perioda kao i nekoliko pratećih aktivnosti koje trebaju biti preduzete u budućnosti.

Kupac je podneo izveštaj o realizovanim investicijama od 01.01.2017 do 31.08.2017. Kupac je izvestio da je investirao 1,473,333.00 Evra. Kupac je takođe podneo drugi izveštaj o investicijama realizovanim u periodu od 01.09.2017 do 30.11.2017 u iznosu od 392,503.00 Evra. Prema izveštaju, prosečan broj unajmljenih radnika u ovom preduzeću je 108. Ovi izveštaji, međutim, nisu bili revidirani.

Uprava je pripremila memorandum za Upravni odbor u vezi sa zahtevom kupca o produženju roka za ispunjenje ugovornih obaveza. Upravni odbor je na sasatanku održanom 14 i 15 decembra odobrio zahtev kupca za produženjem roka za ispunjavanje ugovornih obaveza za dodatnih 4 meseca, od 01.01.2015 do 30.04.2015, i da će se u tom periodu obaviti revizija ispunjenih investicionih i obaveza o zapošljavanju.

## Novo preduzeće “IDGJ Tobacco” Gnjilane

Izvršeno je nekoliko poseta novom preduzeću “IDGJ Tobacco” radi nadgledanja, u cilju bližeg sagledavanja aktuelnog stanja u preduzeću. Ovaj izveštaj pokazuje da je kupac isplatio plate za oko 91 radnika, ali da smo mi prilikom posete preduzeću videli svega 20 – 30 radnika prisutnih u preduzeću.

Takođe je obavljena poseta sa nekoliko članova Upravnog odbora KAPa i sa Upravom, u cilju bližeg sagledavanja trenutnih aktivnosti preduzeća. Predstavnik kupca nas je informisao o do sada realizovanim investicijama u ovo preduzeće, zaposlenima, kao i o poteškoćama koje su imali pri početku proizvodnih aktivnosti, jer, kako on reče, čekanje na dobijanje licence za rad je oduzelo previše vremena do kraja 2016. Izjavio je da su investicione i obaveze o zapošljavanju propisno ispunjene i da preduzeće čini pokušaje da ponovo pokrene proizvodnju. Preduzeće je imalo proizvodnju samo u septembru i oktobru mesecu, jer nije bilo moguće naći tržište na kojem bi plasirali svoje proizvode, kao i da su kontaktirali neke od kupaca, uglavnom iz Azije, da bi im prodali svoje proizvode. Izjavio je da su trenutno potpisali neki predugovor, ali da još uvek nemaju konkretan sporazum za početak proizvodnje. Predstavnici preduzeća se nadaju da će proizvodnja početi u roku od jednog meseca i da je, prema njima,

čitava mašinerija spremna za početak proizvodnje.

Tokom posete izvršene u prvoj polovini 2017, mi smo zaključili da preduzeće još uvek nije pokrenulo svoje proizvodne aktivnosti.

Primili smo informacije iz Kancelarije specijalnog tužioca EULEXa o zaključivanju istrage protiv "IDGJ Tobacco", i između ostalog je primećeno da kancelarija tužioca nije imala nikakvu osnovanu sumnju da je počinjen bilo kakav krivični prekršaj i organizovani kriminal.

Upravni odbor KAPa je na svom sastanku održanom 13 i 17 jula 2017 doneo odluku redf. br. BD-95/10 o produženju perioda za ispunjenje ugovornih obaveza od 10 septembra 2014 do 28 februara 2015 i da se izvrši revizija realizovanih investicija u ovo produženom periodu za ispunjavanje ugovornih obaveza.

Pripremljen je i podnet nacrt ugovora u saglasnosti sa odlukom Upravnog odbora i angažovana je revizorska kompanija koja će izvršiti reviziju investicionih obaveza u produženom periodu.

KAP je angažovao revizorsku kompaniju "Grant Thornton" da izvrši reviziju investicionih obaveza u toku produženog perioda, a to je od 10 septembra 2014 do 28 februara 2015. Dana 30 novembra, KAP je primio izveštaj revizije i prema tom izveštaju, iznos sredstava investiranih od strane kupca je 847,395.00 Evra i unajmljenih 546 radnika. Zbog toga, na osnovu prvog i drugog izveštaja revizije, iznos kapitalnih investicija realizovanih od strane kupca je 4,101,633.00 Evra od 4,000,000.00 Evra, ili 102.54% investicionih obaveza.

U vezi sa izveštajem revizije, kupac je unajmio 2,507 radnika od 2,625 radnika kao obavezu i time je realizovao obavezu sa 95.6%.

Uprava je pripremila memorandum za Upravni odbor na osnovu izveštaja revizije. Upravni odbor je na svom sastanku održanom 14 i 15 decembra 2017 odlučio da nematene kazne protiv preduzeća u iznosu od 29,500.00 Evra zbog neispunjavanja obaveza o zapošljavanju i takođe je odlučio da oslobodi preduzeće uz kauciju od ugovornih obaveza, ukoliko plati 29,500.00 Evra.

## 6.2. SPIN OFFovi SA POSEBNIM USLOVIMA

### Novo preduzeće "Emin Duraku KI" Djakovica

Izvršeno je nekoliko poseta novom preduzeću "Emin Duraku Industrial Complex" u Djakovici radi nadgledanja. Prilikom posete je primećeno da je 8 radnika radilo u proizvodnoj jedinici i 6 radnika je radilo kao obezbedjenje. Kasnije se broj radnika u proizvodnoj jedinici povećao na 12, a broj radnika obezbedjenja je bio povećan na 12.

U avgustu 2017, započeta je proizvodnja u novoj zgradi i očekuje se da bude unajmljeno 200 radnika.

Pored toga, kompanije kao što su: "INTEREX", "Blue Chip", i "Comodita Home" obavljaju svoje aktivnosti u krugu ovog preduzeća. Ove kompanije proizvode radnu odeću za različite kompanije, pokrivke za automobile "Volvo", i kožne torbe za kompaniju "The Brige" iz Italije.

Prema odluci Upravnih odbora o revidiranju ispunjenih obaveza, kompanija za reviziju "Grand Thorton" izvršila je reviziju ovog preduzeća. Prema izveštaju kompanije za reviziju, kupac je ispunio uslove iz ugovornih obaveza.

Uprava KAPa je poslala memorandum Upravnom odboru KAPai Upravni odbor KAPa je na svom sastanku održanom 14 i 15 decembra 2017 odlučio da oslobodi ugovornih obaveza.

### Novo preduzeće "Emin Duraku Edico" Djakovica

Izvršeno je nekoliko poseta novom preduzeću "Emin Duraku Edico" radi nadgledanja. U toku posete ovom preduzeću smo primetili da je broj radnika angažovanih u proizvodnji varirao od 20 do 23 radnika. Kupac plaća plate i penzijske doprinose za radnike i takođe je obezbedio i topli obrok za njih. Ovo preduzeće uglavnom proizvodi sportsku odeću za muškarce i žene različitog životnog doba.

U vezi sa investicionim obavezama, kupac je instalirao keramičke plačice na podu jednog dela preduzeća na površini od oko 700 m<sup>2</sup>. Kupac održava aktivnosti u saglasnosti sa ugovorom koji ističe 01 marta 2018.

### Novo preduzeća "Dubrava Farma stoke I mlekar" Istok

Izvršena je poseta radi nadgledanja novom preduzeću "Dubrava farma stoke I mlekar" u cilju bližeg sagledavanja da li je kupac preduzeća održao aktivnosti preduzeća navedene u ugovoru, pored toga ugovor je istekao 19 decembra 2016. U toku posete, tim JKN je uočio da preduzeće ima 253 grla stoke I da je broj radnika 17 kako je I zahtevano ugovorom. Kupac tvrdi da je posadio 90 hektara alfalfa, kukuruza I švedske trave za prolećnu sezonu. Kupac je takođe izjavio da je preduzeće dobilo grant od Evropske unije za instaliranje sistema za navodnjavanje "kap po kap" I sistema prskalica u iznosu od 500000 Evra za 150 hektara zemlje.

Primili smo konačan izveštaj revizije Novog preduzeća "dubrava farma stoke i mlekar" koji je podnela revizorska kompanija "Audit & Konto". Prema izveštaju revizije, kupac preduzeća je ispunio uslove iz ugovornih obaveza.

Dana 25.05.2017, Upravni odbor KAPa je odobrio odluku o oslobadjanju kupca preduzeća od ugovornih

obaveza i odluka je dostavljena kupcu novog preduzeća.

### Novo preduzeće “Famipa” Prizren

Pošto je preduzeću istekao sporazum obaveza, mi smo pripremili izveštaj za razmatranje za Upravni odbor KAP-a. Takođe smo kontaktirali gđina Lutfi Susuri, nadzornika jedinice protiv privrednog kriminala i korupcije u Prizrenu u vezi sa istragom za NP “Famipa” Prizren. U razgovoru, on je naglasio da su istrage prekinute, međutim ne mogu nam dati pismeni dokaz jer nisu pokrenute od KAP-a već od jedinice za kriminal u Prizrenu i da su oni prekinuli istrage.

Posle dobijanja informacije da su objekti NP Famipa demolirani, ekipa JKN je posetila prostore preduzeća gde su i slikali koja pokazuju stanje preduzeća i vidi se da su objekti preduzeća potpuno srušeni.

Pripremljen je i poslat Upravnom odboru memorandum koji još nije razmotren od Upravnog odbora KAP-a.

### Novo preduzeće “Fabrika Amortizera” Priština

Pripremljen je memorandum za NP “Fabrika Amortizera” Priština kao i prateća dokumentacija za upravu i Upravni odbor KAP-a, gde je na sastanku Upravnog odbora 31.01.2017 odlučeno da preduzeće nema ugovornih obaveza prema KAP-u, odluka je poslata kupcu NP “Fabrika Amortizera” Priština.

### Novo preduzeće “Hotel Union” Priština

U ovom periodu su održani sastanci sa predstavnicima SPK i kupcem Hotel Union gde se ustanovilo da SPK angažuje kompaniju za procenu zakupa u objektima hotela Union.

Posle prijema izveštaja procene zakupa za NP “Hotel Union” od Studio “Capital Group”, ovaj izveštaj je predat predstavnicima “Benetton Group”, i zahtevali smo predlog njihove ponude za osiguranje prostora za SPK posle prijema ovog nezavisnog izveštaja procene. Kupac i SPK su se dogovorili za isplatu koju će izvršiti kupac hotela Union za SPK i obeju stranama je predat nacrt ugovora na osnovu njihovog dogovora. U međuvremenu, kupac je ispunio obavezu prema SPK i platio iznos od 260,000.00 na račun SPK. Posle obaveza kupca, Upravni odbor KPA-a je 14 i 15 decembra 2017 doneo odluku za oslobađanje preduzeća od sporazuma obaveza.

### Novo preduzeće

#### “Fabrika industrijskih baterija Trepča” Peć

Pripremljeni su nekoliko dopisa na zahtev kupca NP “Fabrika industrijskih baterija Trepča” Peć gde su zahtevali oslobađanje preduzeća od sporazuma obaveza. Takođe se radilo na memorandumu za ovo preduzeće. Zbog nekih katastarskih problema u vezi sa jednom parcelom koja se još vodi na ime DP, a ne na ime novog preduzeća, još nismo poslali informativni izveštaj odboru direktora za ovo preduzeće.

### Novo preduzeće “Sharr Cem” Elez Han

Pripremljen je dopis na zahtev poslat KAP-u od strane nezavisne kompanije za rudnike u vezi preduzeća “Sharrcem” za period komercijalizacije. Mi smo pripremili i poslali ugovor komercijalizacije preduzeća kao i izveštaj revizije za 10-godišnji period gde se obuhvataju investicije za ovaj period.

Na zahtev uprave ostvarena je poseta NP “Sharrcem” Elez Han. Tokom ove posete, ekipa JKN se sastala sa predstavnicima kupca. Oni su naglasili da preduzeće nastavlja sa njenom redovnom proizvodnom aktivnošću. Na ovom sastanku smo obavestili kupce u vezi sa izveštajem revizije, gde je predstavljena razlika u kapitalnim investicijama. Predstavnici kupca potvrđuju da su tokom 2016 godine ostvarilo kapitalne investicije u iznosu od 5,148,000.00 evra (investiranje u mašineriju, opremu i zemljište). Oni su takođe naglasili činjenicu da od početka godine do sada ostvarene kapitalne investicije u iznosu od 2,141,000.00 evra i da planiraju da investiraju do kraja godine iznos od 4 miliona koja prema njima dostižu iznos razlike u izveštaju revizije. Predstavnici kupca ističu da je u 2016 imalo gubitke u iznosu od 2 miliona evra kao posledica male marže dobitka u cementu.

Odbor direktora KAP-a je 13 i 17 jula 2017 odlučilo da se uradi revizija uslova tržišta i da se posle donese odluka za ovo preduzeće. Pošto je tender zakazao dva puta, KAP je počelo pregovore sa nekim kompanijama za reviziju ali je “BDO Kosova” izrazilo spremnost za ovu reviziju i zaključeni su pregovori gde je kompanija prihvatila da uradi reviziju na osnovu uslova predviđenih tenderom.

## Novo preduzeće “Kualiteti International” Gnjilane

Ostvarena je poseta NP “Kualiteti International” gde je viđeno da su izgrađena tri stambeno-poslovna objekta i prema kupcu celokupna mašinerija mlina je premeštena u selo Bresalc gde će se odvijati aktivnost preduzeća. Takođe je pripremljen informativni izveštaj za Upravni odbor. Imajući u vidu da posebna komora vrhovnog suda još nije primila odluku, Upravni odbor je odlučio da se čeka odluka posebne komore za ovo preduzeće

### 6.3. DIREKTNA ADMINISTRACIJA

#### Novo preduzeće “MIM Golesh” Magure

Članovi komisije određene od strane uprave preduzeća obavili su registraciju inventara i osnovnih sredstava Novog preduzeća “MIM GOLESH” za 2017. godinu.

Dana 26.01.2017, obavljena je poseta u MIM “GOLESH” od strane komisije koju su činili članovi NKRM i Ministarstva za životnu sredinu i prostorno planiranje Republike Kosovo radi inspekcije zone licence magnezita korišćenog od strane bivšeg radnika i utvrđivanja potrebe za ponovnim kultivisanjem te zone. Komisija je utvrdila da zona nije ponovo kultivisana i na osnovu zakona o rudnicima i mineralima treba izvršiti garanciju kompanije osiguranja izdatu na ime bivšeg vlasnika.

Data 13.02.2017. godine zajedno sa članovima Odbora direktora KAP-a posetili smo Novo preduzeće Rudnik i industrija magnezita. Svrha posete ovom preduzeću je bila da se članovi Odbora bliže upoznaju sa pozicijom, imovinom i kapacitetom ovog preduzeća. Takođe se razgovaralo i o pronalaženju eventualnih mogućnosti za funkcionalizaciju Novog preduzeća „MIM Golesh“.

Dostavljen je NKRM-u godišnji radni izveštaj i stanje rezervi preduzeća. Izveštaj takođe sadrži i finansijske podatke. Ovaj izveštaj je primljen od strane NKRM-a.

Učestvovanje na prezentaciji nemačkog GIZ-a za „MIM Golesh“. Na prezentaciji se govorilo o mogućnostima i neophodnosti aktiviranja preduzeća pre privatizacije jer bi tako mogli povećati vrednosti i takođe da bude privlačniji za potencijalne investitore. Takođe je nemački profesor u svojoj studiji zaključio da se sa malo investicija može osnovati jedinica za preradu raznih minerala u okviru „MIM Golesh“. Ovo je zbog opreme koje preduzeće poseduje kojom se mogu preraditi i drugi minerali pored magnezijuma.

Primili smo jedan zahtev od “Bechtel Enka” za povlačenje preostalog materijala po ceni od 0.60 centi, zbog toga što je dobijeni i separirani materijal pomešan sa otpadnim materijalom. JDA im je sugerisala da pošalju pismeni zahtev. Treba navesti

da cena po dogovoru je 5.50 evra po toni. Zahtev je odbijen i Odbor je odobrio prodaju ovog materijala zajedno sa ostalim materijalom spremnim za prodaju koji se nalazi u „MIM Golesh“.

Odobren je zahtev uprave Novog preduzeća “MIM Golesh”, za kupovinu računovodstvenog programa, koji bi pomogao preduzeću za držanje finansijskih podataka i predstavljanje tačnijih i pouzdanijih finansijskih izveštaja.

Novo preduzeće „MIM Golesh“ trenutno ne naplaćuje prihode od svoje primarne aktivnosti ili od prodaje materijala koji je deponovan kao rezerva. Ugovor sa “Bechtel Enka” istekao je u aprilu 2017. godine.

U Novom preduzeću “MIM Golesh” angažovano je 45 radnika i bruto plate mesečno iznose 18,948.00 evra dok neto plate iznose 17,127.00 evra.

Najveći broj radnika angažovan je za čuvanje imovine uzimajući u obzir činjenicu da je prostor preduzeća vrlo velik 267 ha, dok su ostali radnici angažovani u upravljanju i održavanju imovine koja je vrlo važna za preduzeće, kao i u upravi, računovodstvu itd.

Izvršenje isplate za godišnju administrativnu taksu za Novo preduzeće “MIM Golesh” kao posednik licence za korišćenje sa br. 15312/KPMM/2016.

KAP je aplicirala za jedan projekat koji bi se finansirao od strane nemačkog GIZ-a koji bi napravili jedan detaljan biznis plan za preduzeće. Još nismo dobili informaciju od GIZ-a u vezi mogućnosti njihovog angažovanja u ovaj projekat.

#### DP “Boksit Kosova” Klina

Jedinica za direktnu administraciju je radi povećanja prihoda odobrila zahtev uprave preduzeća za izdavanje pod zakup imovine.

Jedinica za direktnu administraciju je u skladu sa Uredbom o zakupu tenderisala separaciju i nekoliko kancelarija objekta uprave. Članovi komisije su procenili ponude primljene od privrednih subjekata i predložili su Odboru direktora KAP-a odobrenje zakupa.

Odbor direktora KAP-a je odobrio zakup separacije i nekoliko kancelarija Uprave u Klini, prema utvrđenim kriterijumima. Ugovori o zakupu za obe imovine DP „Boksit Kosova“ su potpisani i uplaćena je prva zakupnina shodno ugovoru takođe i bankarska garancija za pokrivanje ugovora o zakupu za separaciju u roku od jedne godine.

Dana 13.02.2017. godine zajedno sa članovima Odbora direktora KAP-a posećeno je DP „Boksit Kosova” Klina. Svrha posete ovom preduzeću je bila da se članovi odbora bliže upoznaju sa pozicijom, imovinom i kapacitetom preduzeća.



Jedine prihode koje preduzeće ostvaruje su od zakupa imovine. Trenutno preduzeće ima tri imovine izdate pod zakup. Mesečni prihodi od zakupa imovine iznose 5,204.00 evra.

### DP "Ereniku Industrija" Đakovica

Jedine prihode koje preduzeće ostvaruje su od zakupa imovine. Trenutno preduzeće ima tri imovine izdate pod zakup. Mesečni prihodi od zakupa imovine iznose 1,368.00 evra.

Jedna imovina DP „Ereniku industrija“ je bila uzurpirana i koja imovina nakon odbijanja nezakonitog korisnika imovine DP Ereniku industrija u Piskot, Đakovica za stupanje u odnose zakupa po ceni određenoj od strane komisije i odobrenoj od Odbora direktora, obavljene su procedure shodno uputstvu za izbacivanje uzurpatora.

Dana 24. aprila 2017. godine, JDA je intervenisala sa policijom Kosova za oslobađanje imovine koja je korišćena bez osnova, gde su potom obavljene procedure za izdavanje pod zakup imovine gde je formirana komisija za procenu zakupa i obavljene su sve predviđene procedure i imovina je izdata pod zakup.

### DP "Virxhinia" Djakovica

Upravni odbor KAPa je na sastanku održanom 21 i 25 septembra odlučio da stavi ovo preduzeće pod direktnu upravu. Nakon što je preduzeće povratilo kontrolu, CSUDA je preduzela aktivnosti kojima bi internom uredbom bilo odlučeno da li će ga preuzeti jedinica za DU.

- CSUDA je obavestila predstavnike ovog preduzeća u vezi sa odlukom Upravnog odbora KAPa;
- Uprava KAPa je odobrila predlog CSUDA o naimenovanju članova privremenog upravnog odbora;
- CSUDA je blokirala bankovne račune preduzeća i ovlasila je službenike koji će imati pristup bankovnim računima preduzeća sa jednakim pravima;
- Registracija imovine preduzeća;
- Bilans stanja i prijem finansijskih izveštaja;
- CSUDA je takodje obavestila u vezi sa brojem zaposlenih radnika, ugovorima o zakupu, mogućnošću pokrivanja troškova za plate davanjem finansijske pomoći iz budžetskog programa reorganizacije i namenjenih prihoda DPa za jedinicu za DU.

Jedini prihodi koje preduzeće ostvaruje jesu od zakupa imovine. Trenutno, preduzeće ima osamnaest

(18) ugovora o zakupu. Mesečni prihodi od zakupa imovine iznose € 3,700.00.

### DP "Jatex" Djakovica

Upravni odbor KAPa je na sastanku održanom 21 i 25 septembra 2017 odlučio da stavi preduzeće pod direktno upravljanje. Nakon dobijanja kontrole nad preduzećem, CSUDA je preduzela aktivnosti koje su određene u internoj uredbi jedinice za DU.

- CSUDA je obavestila predstavnike preduzeća u vezi sa odlukom Upravnog odbora KAPa;
- Uprava KAPa je odobrila predlog CSUDA o postavljanju privremenog upravnog odbora u preduzeću;
- CSUDA je blokirala bankovne račune preduzeća i ovlasila je službenike koji će imati pristup bankovnim računima preduzeća sa istim pravima;
- Registracija imovine preduzeća;
- Podela bilansa stanja i prijem finansijskih izveštaja;
- CSUDA je informisana od strane uprave preduzeća u vezi sa brojem zaposlenih radnika, i načinom funkcionisanja preduzeća u pitanju.

### DP "Metaliku" Djakovica

Upravni odbor KAPa je na sastanku održanom 21 i 25 septembra 2017 odlučio da stavi preduzeće pod direktno upravljanje. Nakon dobijanja kontrole nad preduzećem, CSUDA je preduzela aktivnosti koje su određene u internoj uredbi jedinice za DU.

- CSUDA je obavestila predstavnike preduzeća u vezi sa odlukom Upravnog odbora KAPa;
- Uprava KAPa je odobrila predlog CSUDA o postavljanju privremenog upravnog odbora u preduzeću;
- CSUDA je blokirala bankovne račune preduzeća i ovlasila je službenike koji će imati pristup bankovnim računima preduzeća sa istim pravima;
- Registracija imovine preduzeća;
- Podela bilansa stanja i prijem finansijskih izveštaja;
- CSUDA je informisana od strane uprave preduzeća u vezi sa brojem zaposlenih radnika, i načinom funkcionisanja preduzeća u pitanju.
- Preduzeće trenutno ne ubire nikakve prihode.

## DP "Fabrika posudja" Djakovica

Upravni odbor KAPa je na sastanku održanom 21 i 25 septembra 2017 odlučio da stavi preduzeće pod direktno upravljanje. Nakon dobijanja kontrole nad preduzećem, CSUDA je preduzela aktivnosti koje su određene u internoj uredbi jedinice za DU.

- CSUDA je obavestila predstavnike preduzeća u vezi sa odlukom Upravnog odbora KAPa;
- Uprava KAPa je odobrila predlog CSUDA o postavljanju privremenog upravnog odbora u preduzeću;
- CSUDA je blokirala bankovne račune preduzeća i ovlasila je službenike koji će imati pristup bankovnim računima preduzeća sa istim pravima;
- Registracija imovine preduzeća;
- Podela bilansa stanja i prijem finansijskih izveštaja;
- CSUDA je informisana od strane uprave preduzeća u vezi sa brojem zaposlenih radnika, i načinom funkcionisanja preduzeća u pitanju.

Preduzeće trenutno ne ubire nikakve prihode.

## DP "Iliria" Peć

Upravni odbor Kosovske agencije za privatizaciju je na sastanku održanom 30/31 narta 2017 doneo odluku u vezi sa stavljanjem DPa „Lliria“ pod direktno

upravljanje KAPa.

Uprava KAPa, Jedinica za nadgledanje, kontrolu i direktno upravljanje je izvršila odluku Odbora Kosovske agencije za privatizaciju o stavljanju preduzeća pod direktnu kontrolu.

Uprava KAPa je odobrila predlog CSUDA o naimenovanju koordinatora DPa „Lliria“ Peć.

Kancelarijski prostor administracije DPa „Lliria“ je uzurpiran od strane dva fizička lica koja su adaptirala kancelarije u mesto za stanovanje. Slučaj dva nezakonska uzurpatora je pred Osnovnim Sudom u Peći za sprečavanje posedovanja.

Preduzeće ima ugovor o zakupu za prodavnicu/podrum površine od otprilike 105 m2. Bivši direktor ovog preduzeća nije produžio isti ugovor. CSUDA je poslao zahtev korisniku imovine/podruma površine od otprilike 105 m2 i odredila je uslove za stavljanje istog u ugovornu obavezu prema uputstvu za uzurpiranu imovinu. Prostor površine od oko

Prostor površine od oko 110 m2 je uzurpiran od strane fizičkog lica i nalazi se u prostorijama uprave preduzeća. Na osnovu informacija koje mi posedujemo preko Regionalne kancelarije u Peći i na osnovu radnika preduzeća, lice ima mentalnu invalidnost i koristi prostorije preduzeća samo za spavanje. Na ulazu ovog preduzeća je metalna kapija i ona je zaključana.

Preduzeće trenutno ne ubire nikakve prihode.

## 6.4. FINANSIJSKE KAZNE

odlukom Upravnog odbora doneta odluka da se ranije kazne izbrišu na osnovu obnovljenog ugovora.

Finansijske kazne u iznosu od € 29,500.00 su bile primenjene na NPe "IDGJ Tobacco", ali je isto tako

Dole je predstavljena tabela sa finansijskim kaznama.

Ukupan iznos kazni za 5 preduzeća privatizovanih PSO I jedno preduzeće pod likvidacijom

NP	Iznos kazni 01.01.2017	Iznos kazni 31.12.2017
NP "Grand Hotel"	8,822,314.97	8,822,314.97
NP "IDGJ Tobacco"	4,573,649.11	29,500.00
NP "Xim Strezovc"	7,298,170.76	7,298,170.76
NP "MIM Golesh"	8,447,812.27	8,447,812.27
NP. "Agrokosova Holding"	3,579,997.53	3,579,997.53
NP. "Llamkos"	1,715,488.79	1,715,488.79
<b>Ukupno</b>	<b>EUR 34,437,433.43</b>	<b>EUR 29,893,284.32</b>

KAP je angažovao pravnog eksperta u vezi sa finansijskim kaznama i na osnovu toga su mišljenja CSUDA i Uprave KAPa podneli memorandum Upravnom odboru.

U vezi sa finansijskim izveštajima, KAP je angažovao pravnog eksperta i takodje su na osnovu toga Uprava KAPa i CSUDA podneli memorandum Upravnom odboru.

Podnete preporuke za Upravni odbor se odnose na preduzeća kojima je stavljena opcija opoziva ("Grand Hotel", "XIM Strezovc i "MIM" Golesh) i trebaju se preduzeti zakonski koraci u prikupljanju odredjenih finansijskih kazni, dok će za preduzeće "IDGJ Tobacco" finansijski izveštaj biti izvrisan, a za preduzeća "Agrokosova Holding" i "Llamkos Galvasteel" sačekaće se pravne odluke i onda će se preduzeti dalji koraci.

Upravni odbor je na sastanku održanom 14 i 15 decembra 2017 odlučio da finansijske kazne koje su bile nametnute za NP "IDGJ Tobacco" pre obnove ugovora u iznosu od € 4,573,649.11 budu obrisane iz finansijskog izveštaja na osnovu obnovljenog ugovora, dok će se finansijske kazne u iznosu od € 29,500.00 primeniti za isto preduzeće za nepotpuno ispunjavanje obaveza u zapošljavanju.

Upravni odbor je na ovom sastanku odlučio da Uprava treba da obavi dalje analize predloga u vezi sa finansijskim kaznama za preduzeća kojima je izrečena opcija opoziva, dok se u vezi sa preduzećima "Agrokosova Holding" i "Llamkos Galvasteel" očekuju zakonske odluke i biće preduzeti dalji koraci.

## 7. ODELJENJE LIKVIDACIJE

### 7.1. LIKVIDACIJA DRUŠTVENIH PREDUZEĆA

Tokom izveštajnog perioda pokrenuti su postupci likvidacije i imenovani su Likvidacioni organi za 38 društvenih preduzeća odnosno imovina. Prema zakonski predviđenim procedurama objavljena su obaveštenja za poverioce i vlasnike preduzeća

u dve novine na Kosovu, jedne u Srbiji i jedne u Crnoj Gori. U predviđenom zakonskom roku za podnošenje potraživanja za ova preduzeća primljeno je 998 poverilačkih potraživanja u odgovarajućim regionalnim kancelarijama KAP-a.

#### Spisak društvenih preduzeća/imovine prema kojoj je pokrenut postupak likvidacije u periodu januar-december 2017. godine

Br.	Br. ID KAP	Naziv društvenog preduzeća	Region	Datum pokretanja likvidacije i imenovanja LO-a
1	GJI064	FAM- Vitina	Gnjilane	22. februar 2017
2	MIT013	Kristal	Mitrovica	15. februar 2017
3	MIT023	Ivo Lola Ribar Lesak	Mitrovica	15. februar 2017
4	MIT024	Prva Petoletka	Mitrovica	15. februar 2017
5	MIT028	Lola Alati	Mitrovica	15. februar 2017
6	MIT036	Javor	Mitrovica	15. februar 2017
7	MIT048	Simpo	Mitrovica	15. februar 2017
8	MIT050	Žitoprodukt	Mitrovica	15. februar 2017
9	MIT051	Univerzal	Mitrovica	15. februar 2017
10	MIT053	Kosvik	Mitrovica	15. februar 2017
11	MIT055	ZZ Laposavić	Mitrovica	15. februar 2017
12	MIT109	Srbolek	Mitrovica	15. februar 2017
13	MIT124	Radna organizacija za održavanje i korišćenje objekata	Mitrovica	12. januar 2017
14	MIT132	Kosovska Metohijska Banka	Mitrovica	15. februar 2017
15	MIT141	Konfekcioni Rashka	Mitrovica	15. februar 2017
16	MIT142	Progres Skoplje	Mitrovica	12. januar 2017
17	MIT145	Zateks	Mitrovica	12. januar 2017
18	MIT146	Alhos Sarajevo	Mitrovica	12. januar 2017
19	MIT148	Muharrem Bekteshi	Mitrovica	12. januar 2017
20	MIT150	Rubin-Karmin Skoplje	Mitrovica	12. januar 2017
21	PEJ002	Apiko	Peć	22. februar 2017
22	PEJ100	Veterinarska stanica Peć	Peć	22. februar 2017
23	PEJ126	Iliria	Peć	22. februar 2017
24	PEJ190	Preduzeće za prikazivanje filmova RAD	Peć	22. februar 2017
25	PRN071	Zavod Kosova za nastavna sredstva i udžbenike	Priština	22. februar 2017
26	PRN074	Rilindja časopis	Priština	19. januar 2017



27	PRN119	Radna jedinica Kablar, Kraljevo	Priština	15. februar 2017
28	PRN120	Jugo Auto Prishtina	Priština	15. februar 2017
29	PRN133	Ljubljanska banka	Priština	19. januar 2017
30	PRN142	Rilindja novine	Priština	22. februar 2017
31	PRN147	Rekord	Priština	19. januar 2017
32	PRN151	TAN	Priština	22. februar 2017
33	PRN175	IT Proleter	Priština	19. januar 2017
34	PRN176	ZIZ Vrbas Komerc	Priština	19. januar 2017
35	PRN177	ZZ Agrobisernica Rožaje	Priština	19. januar 2017
36	PRZ076	OLTI-Osijek	Prizren	22. februar 2017
37	PRN111	Përparimi	Priština	12. juni 2017
38	MIT113	Preduzeće za građevinsko održavanje Zvečan	Mitrovica	2. oktobar 2017

Od početka čitavog procesa pa do dana izveštavanja ukupno je 501 društveno preduzeće za koja je pokrenut postupak likvidacije.

su Likvidacioni organi (PPU sa KAP-om) za DP koja imaju imovinu shodno prilogu Zakona br. 04/L-034 – Pružalac profesionalnih usluga.

Ovim društvenim preduzećima u likvidaciju upravljali

OPIS	JJANUAR- DECEMBAR 2017. GODINE	ČITAV PROCES (do 31. decembra 2017. godine)
Broj DP-a u likvidaciji	38	501
Broj potraživanja podnetih od strane poverilaca	998	90,808
Broj razmotrenih potraživanja	1,006	90,545
Broj zaključenih DP-a prema rešenjima Posebne komore Vrhovnog suda Kosova (PKVSK) – (DP bez imovine i/ili bez potraživanja)	5	17
Broj izveštaja o privremenoj raspodeli	41	161
Iznos fondova odobrenih od strane Odbora Agencije za raspodelu zakonitim poveriocima	€6,798,803.92	<b>€ 24,282,834</b>

Od 90,808 poverilačkih potraživanja, do dana izveštavanja su za 90,545 izdate odluke podnosiocima poverilačkih potraživanja od strane Likvidacionih organa.

## 7.2. PRUŽALAC PROFESIONALNIH USLUGA

Kako je gore opisano, Pružalac profesionalnih usluga je angažovan kao deo Likvidacionog organa za društvena preduzeća koja imaju imovinu. Ovo je u

skladu sa članom 13 priloga Zakona br. 04/L-034 o Kosovskoj agenciji za privatizaciju.

Opis	A	B	C	C=A-B	D=B/A
	Ugovorena vrednost	Isplate izvršene shodno aneksu 2 ugovora	Izvršene isplate (za period januar-december 2017)	Preostali iznos iz aneksa 2 ugovora	%
10% VREDNOSTI ANEKSA 2 UGOVORA	€1,992,000	1,411.000	996,000	581,000	70.83%
<b>UKUPNO</b>	<b>€1,992,000</b>	1,411.000	996,000	<b>581,000</b>	<b>70.83%</b>

Tokom izveštajnog perioda nastavljeno je sprovođenje aneksa 2 ugovora za Projekat likvidacije portfolija društvenih preduzeća u Republici Kosovo, pri čemu je nastavljen postupak likvidacije za sva ona DP za koja je pokrenut postupak likvidacije.

Na sastancima održanim tokom perioda januar – decembar 2017. godine, odobrena je raspodela za ukupno 41 preduzeće. Iznos fondova za raspodelu shodno izveštajima odobrenim za 41 DP je ukupno EUR 6,798,803.92. Ukupan iznos je **EUR 24,282,834**.

## 7.3. RASPODELA SREDSTAVA ZA POVERIOCE

Likvidacioni organi DP u likvidaciji su sastavili konačne izveštaje o raspodeli i nastavljena je raspodela sredstava zakonitim poveriocima shodno izveštajima odobrenim od strane Odbora Agencije.

Vrste poverilaca	Odobreni iznosi			Isplate 2011 - 2017	Neisplaćeno
	Januar– Decembar 2017	Do 31. Decembra 2016	Ukupno		
Za plate radnika	4,268,362	6,507,567	10,775,929	10,530,898	245,031
PUK	856,282	3,984,328	4,840,610	4,839,527	1,083
Trust	575,079	1,718,988	2,294,067	2,283,218	10,849
Porez na imovinu	320,739	967,402	1,288,141	1,285,348	2,793
Javne usluge	109,882	798,095	907,977	881,023	26,954
Ostali poverioci	692,917	3,483,193	4,176,110	4,157,870	18,240
<b>UKUPNO</b>	<b>6,823,261*</b>	<b>17,459,573</b>	<b>24,282,834</b>	<b>23,977,884</b>	<b>304,950</b>

\* Broj izveštaja odobrenih za raspodelu tokom 2017. godine je za 41 DP. Dok deo ispravljenih izveštaja o odlukama za poverioce tokom 2017. godine koje su odobrene u prethodnoj godini su ukupno za 4 DP.

Isplate za poverioce ovih DP su izvršene 2017. godine, detaljnije je predstavljeno u finansijskim pregledima povereničkih fondova u belešci za razjašnjenje br. 16.

## 7.4. LIKVIDACIJA DRUŠTVENIH PREDUZEĆA BEZ IMOVINE I/ILI BEZ POVERILAČKIH POTRAŽIVANJA

Jedinica za likvidaciju koja likvidira društvena preduzeća koja nemaju imovinu i/ili poverilačka potraživanja.

Od 37 društvenih preduzeća likvidirano je 16 njih (čitav proces) odlukom Posebne komore Vrhovnog suda Kosova, dok tokom izveštajnog perioda likvidirana su 4 DP.

## 1. Spisak likvidiranih preduzeća tokom perioda januar - decembar 2017. godine

Br	Opština	Naziv DP-a	Kategorija	Datum pokretanja postupka likvidacije	Datum predstavljanja konačnog izveštaja na Odboru KAP-a	Datum predstavljanja konačnog izveštaja u PKVSK	Rešenje PKVSK o zaključenju likvidacije
1	Uroševac	Zemljoradnička zadruga "Gaçkë"	Bez imovine / Bez poverilačkih potraživanja	10 Mart 2014	23 Novembar 2016	25 Januar 2017	5 April 2017
2	Uroševac	Zemljoradnička zadruga "Agrokultura"	Bez imovine / Bez poverilačkih potraživanja	10 Mart 2014	30 Mart 2017	11 April 2017	21 Juni 2017
3	Elez Han	DP "16 Nëntori"	Bez imovine / Sa poverilačkim potraživanjima	10 Mart 2014	27 April 2017	2 Maj 2017	21 Juni 2017
4	Prizren	DP "Ndërtimi"	Bez imovine / Sa poverilačkim potraživanjima	9 Decembar 2013	25 Maj 2017	6 Juni 2017	31 Juli 2017

## 2. Spisak likvidiranih preduzeća tokom čitavog procesa

Br	Opština	Naziv DP-a	Kategorija	Datum pokretanja postupka likvidacije	Datum predstavljanja konačnog izveštaja na Odboru KAP-a	Datum predstavljanja konačnog izveštaja u PKVSK	Rešenje PKVSK o zaključenju likvidacije
1	Skenderaj	Zemljoradnička zadruga "Likovci"	Bez imovine / Bez poverilačkih potraživanja	5 Avgust 2010	20 Juli 2012	16 Avgust 2012	11 Januar 2013
2	Skenderaj	Zemljoradnička zadruga "Liria"	Bez imovine / Bez poverilačkih potraživanja	4 Avgust 2010	20 Juli 2012	16 Avgust 2012	31 Januar 2013
3	Skenderaj	DP "Graniti"	Bez imovine / Bez poverilačkih potraživanja	09 Avgust 2010	20 Juli 2012	16 Avgust 2012	10. Decembar 2012
4	Vučitrn	DP SHAM "Ruzhdi Bytyqi"	Bez imovine / Bez poverilačkih potraživanja	19 Juni 2013	31 Januar 2014	04 Februar 2014	19 Mart 2014

5	Mitrovica	DP Hidrotermika"	Bez imovine / Sa poverilačkim potraživanjima	31. decembar 2010	20. juli 2012	16. avgust 2012	15. oktobar 2012
6	Suva Reka	DP "A.M.D. Semafor" Suva Reka	Bez imovine / Bez poverilačkih potraživanja	31. decembar 2010	27. juni 2013	28. juni 2013	17. januar 2014
7	Peć	Zemljoradnička zadruga "Ozdrim"	Bez imovine / Bez poverilačkih potraživanja	27. juni 2013	19. decembar 2013	26. decembar 2013	27. februar 2014
8	Peć	Zemljoradnička zadruga "Vitomirica"	Bez imovine / Sa poverilačkim potraživanjima	27. juni 2013	16. maj 2016	18. juli 2016	1. avgust 2016
9	Prizren	DP "Auto Moto" Društvo	Bez imovine / Bez poverilačkih potraživanja	11. juni 2013	16. maj 2016	18. juli 2016	2. avgust 2016
10	Uroševac	Zemljoradnička zadruga "Bibaj"	Bez imovine / Bez poverilačkih potraživanja	3. mart 2014	16. maj 2016	18. juli 2016	24. avgust 2016
11	Uroševac	Zemljoradnička zadruga "Xhafa"	Bez imovine / Bez poverilačkih potraživanja	23. juni 2014	31. avgust 2016	21. septembar 2016	30. septembar 2016
12	Vitina	Zemljoradnička zadruga "Visoqa"	Bez imovine / Bez poverilačkih potraživanja	3. mart 2014	21. septembar 2016	23. septembar 2016	14. oktobar 2016

## 7.5. JEDINICA ZA TRANZICIJU TREPČE

GjatTokom 2017. godine, Agencija je preko ugovorenih Pružalaca profesionalnih usluga okončala realizaciju Studije izvodljivosti Trepče. Ugovor koji je sklopljen i pokrenut u septembru 2016. godine, nastavljen, ispunjen i završen je u aprilu 2017. godine, kada je izveštaj o studiji predat i usvojen od strane Odbora KAP-a. Realizacija ove studije je praćena značajnim poteškoćama, zbog otpora u saradivanju. Poteškoće su se i dalje pojavljivale, kada zbog institucionalnog vakuuma, isplata za studiju se nije mogla izvršiti na vreme. Ova situacija je trajala do kraja 2017. godine, kada su obaveze Agencije izmirene u potpunosti.

Izveštaj o studiji predat je obema upravama preduzeća Trepča. Predat je i zvanično i svečano predat Kabinetu premijera Kosova, Kabinetu predsednika Skupštine, ministru za ekonomski razvoj, kao i Posebnoj komori, i predat je u pet ambasada država Kuint-a na Kosovu.

Izveštaj o studiji predat je za procenu trojici stručnjaka odgovarajućih oblasti studije, i obezbedilo se razmatranje studije od strane Svetske Banke (SB), sa finansiranjem od strane same SB. Komentari nezavisnih stručnjaka, kao i stručnjaka SB, dostavljeni su Kabinetu premijera Kosova.

KAP treba čekati odluku o podeli imovine Trepče koju prema zakonu 05/L-120 treba doneti Nadzorni odbor Trepče. Odluka koju će ovaj Odbor Trepče doneti, je uslov da bi KAP znala spisak jedinica prema kojim može preduzimati pravne radnje za privatizaciju i likvidaciju. Pošto konstituisanje Nadzornog odbora Trepče nije urađeno tokom 2017. godine, KAP nije mogla da preduzme radnje za njihovu privatizaciju i likvidaciju, pošto ova odluka koja definiše koje su jedinice u nadležnosti KAP-a prema kojim se mogu preduzeti radnje likvidacije/privatizacije, još nije doneta.

Bivša Jedinica za reorganizaciju Trepče je 2017. godine transformisana u Jedinicu za tranziciju Trepče. U nemogućnosti preduzimanja radnji što se tiče imovine Trepče, osoblje JTT je smanjeno na ukupno 2 u prvoj polovini 2017. godine, dok je u drugoj polovini JTT prebacila još jednog službenika u drugo odeljenje Agencije gde je postojala potreba, a JTT je funkcionisala sa jednim službenikom – Šefom JTT-a.

U januaru 2017. godine, Agencija je predala Memorandum o saradnji u MEK-u radi pružanja pomoći u vezi Trepče, predviđajući potrebu za kontrolom i nadzorom koju bi Trepča trebala imati u ovoj fazi. Nakon informisanja da je proizvodnja

u 2017. godini pala za oko 35% u poređenju sa proizvodnjom u 2016. godini (kada je Trepča bila pod upravom KAP-a), Agencija je na kraju 2017. godine ponovo dostavila memorandum za pomoć i saradnju, međutim takva saradnja nije realizovana u 2017. godini.

JTT, pored koordiniranja gorenavedenih poslova u vezi sa Trepčom, tokom 2017. godine je takođe pomogla Agenciji da u saradnji sa GIZ-om, dobije grant od nemačkih institucija, za finansiranje analiziranja uzoraka halozita, magnezita, bentonita, talkum diatomita, radi davanja preporuke za održivo korišćenje ovih resursa za ekonomski razvoj. Grant je dobijen, a analize i izveštaj o gorenavedenim materijama je urađen. Izveštaj gde se ističu mogućnosti pretvaranja MIM Golesh-a u potencijalni

centar za preradu industrijskih metala dostavljen je KAP-u i MER-u. Nakon utvrđivanja da MIM ima ovaj potencijal, JTT je u ime KAP-a u novembru 2017. godine ponovo aplicirala za grant u GIZ-u, za finansiranje projekta Biznis plana od stručnjaka ove industrije, gde bi se opisale konkretne radnje koje treba preduzeti, i gde bi se odredila visina potrebnih investicija za uspešnu transformaciju Golesh-a u centar za preradu industrijskih metala. Ovaj Biznis plan, treba da služi kao uputstvo pri odlučivanju o MIM Golesh-u u budućnosti.

## 8. ODELJENJE REGIONALNE KOORDINACIJE

### 8.1. PRODAJA I UPRAVLJANJE IMOVINOM

Prema njenom mandatu agencija je od 2002 do 31 decembra 2017 upravljala i zahteva upravljati (uključujući imovine van područja Kosova) sa ukupno 3,700 imovina društvenih preduzeća. Ovaj broj predstavlja broj svih prodatih i neprodatih imovina koje je agencija identifikovala unutar Republike Kosovo i van Republike Kosovo. Dole su predstavljena tabela sa imovinom na osnovu područja ili njihove vrste od 2002 – 2017.

Broj preostale imovine (neprodane) kojom KAP upravlja je 2,032, dok su 162 van Kosova. Ovaj broj se može promeniti u sledećim razdobljima u zavisnosti od promene statusa DP ili identifikovanja imovina dotičnih DP.

### REZIME NEPRODATE IMOVINE UNUTAR KOSOVA

	1	2	3	4=sum(1:3)	=4/total
Region	Ostala imovina	Poljoprivredno zemljište	Ostalo zemljište	Ukupno	
Priština	264	183	61	508	25%
Peć	229	229	105	563	28%
Prizren	97	218	10	325	16%
Gnjilane	46	39	131	216	11%
Mitrovica	197	191	32	420	21%
<b>Ukupno</b>	<b>833</b>	<b>860</b>	<b>339</b>	<b>2032</b>	<b>100%</b>

### Imovina van Republike Kosovo:

Region	Ostala imovina	Poljoprivredno zemljište	Ostalo zemljište	Ukupno
Bosna	14	-	1	15
Hrvatska	5	-	-	5
Crna Gora	34	-	1	35
Makedonija	6	-	1	7
Slovenija	1	-	-	1
Srbija	99	-	-	99
<b>Ukupno</b>	<b>159</b>	<b>-</b>	<b>3</b>	<b>162</b>

Br	OPIS	Kosovo		Van Kosova		Ukupno	
		Broj DP-a	Neprodata Imovina	Broj DP-a	Neprodata Imovina	Broj DP-a	Neprodata Imovina
1	U likvidaciji – neprodata imovina	321	1858	38	162	359	2020
2	U tranziciji – neprodata imovina	54	174	1	0	55	174
	<b>GJITHSEJ:</b>	<b>375</b>	<b>2032</b>	<b>39</b>	<b>162</b>	<b>414</b>	<b>2194</b>

Za ove imovine, KAP je tokom ovog perioda uglavnom upravljalo sa zakupom, njihovim tretiranjem kao uzurpirana imovina, u koordinaciji sa institucijama – objavljivanje javnog interesa, sudski sporovi i ostalo.

Osim upravljanja velikim i složenim DP, imajući u vidu ekonomske stanje Kosova i sudski sistem na Kosovu, izvršenje politika za izdavanje imovine pod zakup je predstavilo izazov za KAP.

## 8.2. IMOVINA IZDATA POD ZAKUP

Vezano za upravljanje sa imovinom, i tokom ovog perioda važan deo strategije je bilo izdavanje imovine pod zakup.

U upoređenju sa prethodnim godinama, KAP je ostvarilo 6% više prihoda od 2016 i 36% više od 2015.

KAP upravlja velikim broje, imovina ili DP koja su velika ili složena kao što je DP Grand Hotel, DP Dom Omladine, DP ABC Genci i DP Tregu.

Vredi spomenuti da je KAP tokom 2016 inkasiralo zakup u vrednosti od EUR 915,063 od UNMIK-u za neplaćeni zakup za period 2003 – 2009. Prema tome, imajući u vidu nivo povećanja u 2017 godini u odnosu na 2016 godinu, bez ovog iznosa, onda imamo povećanje od 25%.

DP	Ukupno	2017	2016	2015	2002 - 2014
Dom Omladine	<b>3,989,506</b>	1,572,808	1,049,235	496,908	870,555
Grand	<b>1,238,136</b>	425,509	431,618	381,009	-
ABC Genci	<b>403,034</b>	178,922	116,364	107,748	-
Tregu	<b>2,124,070</b>	845,568	651,978	573,466	53,058
<b>UKUPNO</b>	<b>7,754,746</b>	<b>3,022,807</b>	<b>2,249,195</b>	<b>1,559,131</b>	<b>923,613</b>
<b>OSTALA DP</b>	<b>19,786,586</b>	<b>3,505,400</b>	<b>3,888,375</b>	<b>3,237,410</b>	<b>9,155,401</b>
<b>UKUPNO</b>	<b>27,541,332</b>	<b>6,528,207</b>	<b>6,137,570</b>	<b>4,796,541</b>	<b>10,079,014</b>

Povećanje učinka inkasiranja (posebno tokom 2015 - 2017) je došlo kao rezultat sledeća dva faktora:

Sledeći grafikon predstavlja učinak povećanja zakupa u zadnjih tri godina.

1. Upravljanja DP koja su nastavila sa opštom ekonomskom aktivnošću - DP Grand, DP Tregu, DP ABC Genci i upravljanje (tranzicija/ likvidacija) sa Domom Omladine; i
2. Odluka uprave 21 novembra 2014 za oslobađanje uzurpirane imovine. Ove beleške su predstavljene izdvojeno u pod-poglavlju "Tretiranje Uzurpirane Imovine".

### RAZJAŠNJENJE GRAFIKONA

Za 2016 je predstavljen iznos od EUR 5,222,507 bez inkasiranja zakupa UNMIK-a. UNMIK kao zakupac imovine DP "Jugobanka" je u novembru 2016 platio iznos od EUR 915,063 za obaveze za 2003 – 2009.

## UPOREĐENJE PERIODA INKASIRANJA ZAKUPA

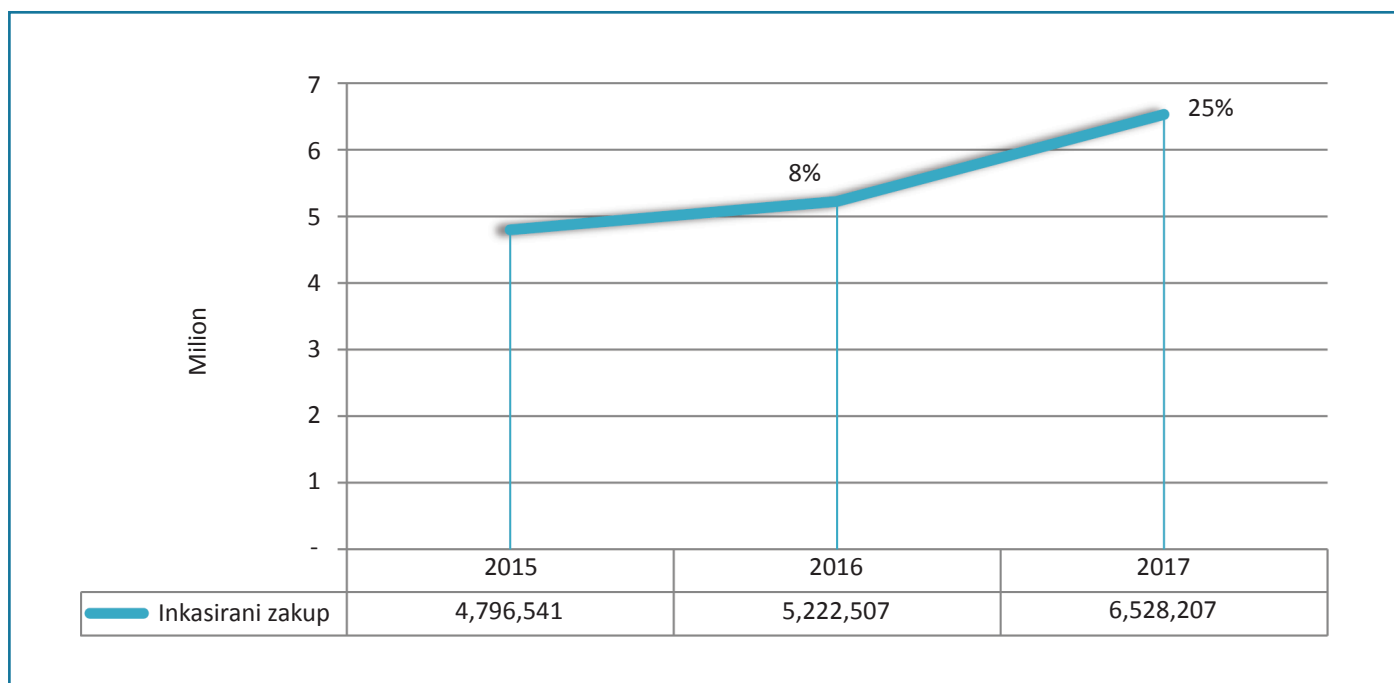

\*Procenat iz ovog grafikona predstavlja nivo povećanja zakupa iz godine u godinu uključujući sve DP.

S druge strane vredi spomenuti da je samo u periodu od tri godine, 2015 – 2017 inkasirano otprilike 64% od ukupnog iznosa zakupa. Drugi deo od 36% je za period 2003 – 2014 odnosno 12 godina. Naravno da, kao što smo gore naglasili, faktor ovog povećanja učinka je inkasiranje zakupa za velika DP koja nastavljaju njihovu ekonomsku aktivnost (uglavnom izdavanje

pod zakup) DP Grand, Tregu, Dom Omladine i ABC Genci. Učešće u ukupan iznos zakupa ovih DP je 25% za 2015-2017 i 3% za 2003 - 2014.

Međutim i za ostala DP koja nisu nastavila ekonomsku aktivnost, učešće u ukupan iznos zakupa je 39% za 2015 – 2017 kao i 33% za 2003 – 2014.

Sledeći grafikon 2 predstavlja učešće u procenat u odnosu na ukupan iznos za periode 2003 – 2014 naspram 2015 – 2017.

## GRAFIKON 2 – UČEŠĆE ZAKUPA ZA ZADNJE TRI GODINE U ODNOSU NA UKUPAN OSTVARENI IZNOS

### NIVO UČEŠĆA U PROCENAT UKUPNOG IZNOSA ZAKUPA 2003 - 2014 vs 2015 - 2017

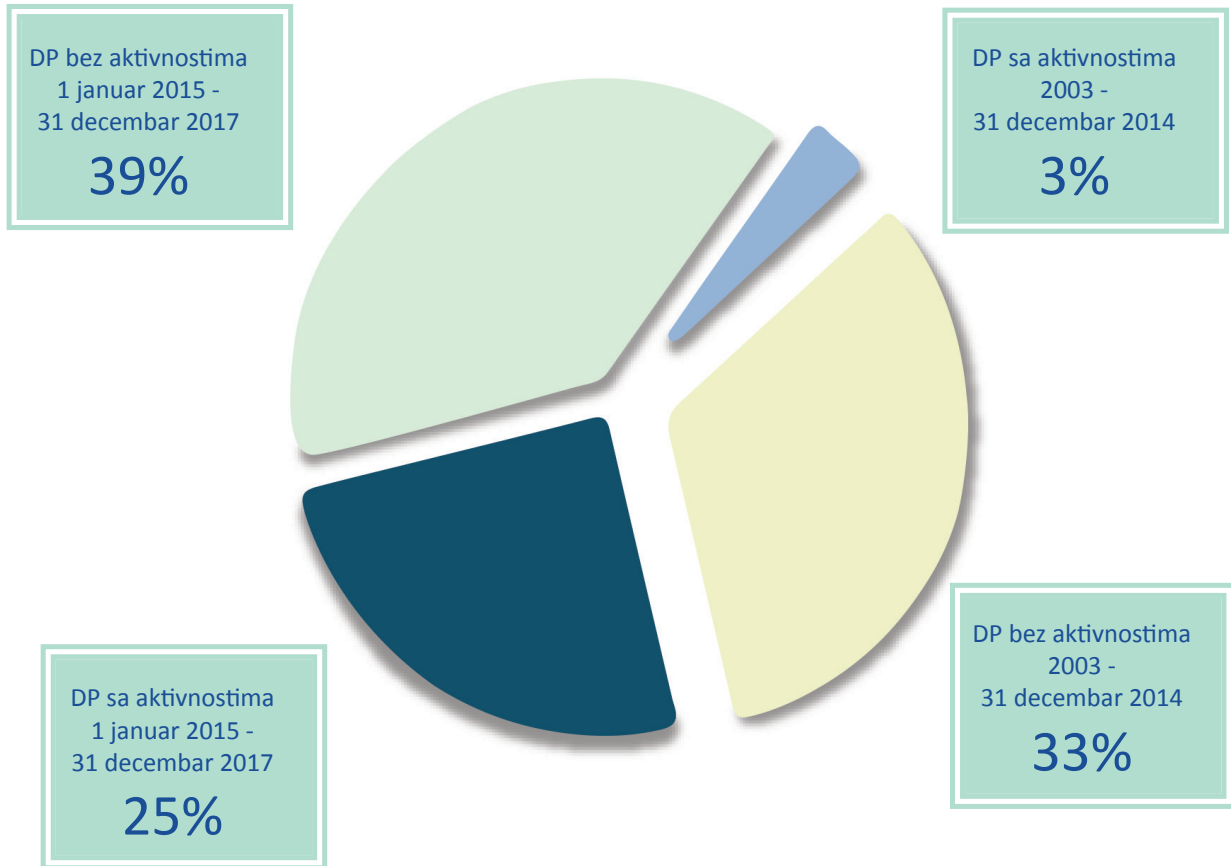

### 8.3. TRETIRANJE UZURPIRANE IMOVINE

Regionalne kancelarije su radile neprestano u oslobađanju uzurpirane imovine gde je od 53 uzurpirane imovine na kraju 2016 godine, na kraju perioda izveštavanja ovaj broj bio 23 koja se nalaze na severu Mitrovice.

Vezano za imovine na severu, KAP je nekoliko puta zahtevalo pomoć u oslobađanju imovine, međutim

Policija Kosova je u zadnjem trenutku zakazala uz obrazloženje da veoma opasno za intervenisanje i prema tome iako je ORK završilo sve pravne i praktične mere na raspolaganju, međutim nastaviće se u oslobađanju ove imovine normalno u punoj koordinaciji sa Policijom Kosova.



## 9. PRAVNO ODELJENJE

Jedinica za pravno mišljenje i razmatranje prodajnih ugovora – pravno mišljenje zahtevano sa zahtevom za delovanje ili od uprave 34; izrada, razmatranje ili analiza raznih dokumenata 59; sastanci gde se zahtevalo učešće pravnih službenika 85; Razmotreni ugovori 219.

Jedinica za sudska pitanja – ukupan broj primljenih predmeta: 723 (proceduralne mere preduzete u predmetu: odbrana na žalbu 532; odgovor na odgovor 62; odgovor na žalbu 71; Podnesak 53; sudska ročišta 167; primljeni nalog 139; žalbe 30; odgovor na nalog 61; odgovor na privremenu meru 42; odluka 143, presuda 85). Proceduralne mere preduzete od jedinice za sudske zastupanje za pitanja vezana za spiskove radnika. Ukupan broj primljenih predmeta: 499. Proceduralne mere preduzete u predmetu: Odgovor na nalog 57; Učešće u sudskim ročištima 32; Presuda 63; Odgovor na žalbu 408; Podnesak 37; Odluka 66.

Jedinica za tretiranje imovine van Kosova – Žalba protiv odluka organa (u sudskom ili administrativnom postupku) drugih država 11; Učešće u sudskom postupku 11; Podnesak 3.

### 9.1. PRIVREMENE MERE OD POSEBNE KOMORE

#### VRHOVNOG SUDA

Za četiri (4) prodaje imali smo zabrane od PKVS i dok se ne uklone ove zabrane ne možemo nastaviti sa prodajom. Zabrane važe za sledeća preduzeća/ imovine:

1. NP "AGROKOSOVA – Kancelarije DOO" – Krug 37;
2. NP "Radionica Iliria DOO" – Krug 43.
3. Imovina u likvidaciji "Farmakos Blue Factory" Prizren;
4. Jedinica br. 12: Zemljoradnja Stočarstvo – Poljoprivredno zemljište Donja Miradija - LPI 20;

Do 31 decembra 2017 registrovana su 915 slučajeva sa predlogom za privremenu meru zabrane podneta kod PKVS protiv mera KAP-a. Sledeći podaci postoje tokom perioda procesa privatizacije i likvidacije od juna 2002 do 31 decembra 2017:

- 110 privremenih mera su još na snagu;
- 302 zahteva za privremenu meru su u razmatranju od suda; i
- 503 zahteva su odbijena od suda.

## 10. ODELJENJE ZA MARKETING, INVESTITOR I ODNOS SA JAVNOŠĆU

### 10.1. JEDINICA ZA ODNOS INVESTITORIMA I

#### MARKETING

- **Puna podrška prilikom objavljivanja prodaje imovine** - Jedinica za marketing je primenjivala dosadašnje prakse informisanja javnosti kroz prateće aktivnosti da bi se objavile prodaje, imajući za cilj implementaciju strategije masovnog marketinga u kombinaciji sa direktnim marketinškim aktivnostima, za svaku prodaju imovine koja je bila oglasena (LPI29, LPI30, LPI31, LPI32, LPI33, LPI34, LPI35, LPI36, LPI37 i LPI38).
- **Povećanje vidljivosti i promocija procesa privatizacije** – Izvodjenje svih marketinških proizvoda koji se ostvaruju u sklopu jedinice, uključujući koncepciju, dizajn i tehničku realizaciju TV reklamiranja, štampano reklamiranje, brošure, prezentacije i sve druge promotivne aktivnosti koje su izvršene kao deo promotivnih aktivnosti.
- Da bi se podržala strategija promocije i privlačenja investitora, Jedinica za marketing je učestvovala u raznim događajima sa ciljem promovisanja procesa privatizacije, uključujući i međunarodni sajam "Expokos 2017", ekonomski forum Kosovo-Grčka, međunarodni sajam "Prishtina 2017" itd.
- **Povećanje transparentnosti i informacionog nivoa kroz ažuriranje i dopunjavanje KAP veb strane sa tačnim i blagovremenim informacijama** – Veb strana KAPa se popunjava sa svim javnim informacijama u vezi sa procesom privatizacije na Kosovu.
- **Funkcionalizacija i pokretanje nove veb strane Agencije** – Pokretanje nove veb strane izvršeno je 12 decembra 2017.
- **U toku su unapredjenja usluga koje se nude potencijalnim investitorima** – Jedinica za marketing i odnose sa investitorima nastavlja da bude ključna tačka u komunikaciji sa potencijalnim lokalnim i međunarodnim investitorima, pri čemu odgovara na njihove zahteve i nudi uputstva i savete u vezi sa procesom privatizacije i učešća na tender, uključujući i predkvalifikaciju, koordinaciju sopstvene istrage i pružanje materijala za ponude (pravilnik o tenderu, informativne memorandume itd).

### 10.2. JEDINICA ZA ODNOS SA JAVNOŠĆU

- U toku ovog perioda Jedinica za odnose sa javnošću i medije izradila je i poslala medijska izdanja u vezi sa 11 likvidacionih prodaja imovine i pripremila je govore za ove ceremonije;

- Jedinica za odnose sa javnošću i medije preduzela je dnevno nadgledanje oboje lokalnih i međunarodnih pisanih ili elektronskih medija u ime KAPa;
- Jedinica za odnose sa javnošću i medije je ove godine odgovorila na više od 71 pitanja postavljenih putem imejla od strane novinara iz različitih medija;
- Jedinica za odnose sa javnošću i medije izradila je i poslala medijima, a preko njih široj javnosti i mišljenju javnosti oko 40 saopštenja za javnost o različitim aktivnostima Agencije;
- JOJM je počela da razvija sponzorisanu stavku o procesu privatizacije u KAPu i važnosti privatizacije za ekonomiju zemlje i u vezi sa ovim JOJM je u toku ovog perioda razvila stavke za objavljivanje u medijima i na portalima;
- Rezimirano predstavljanje rezultata rada i dostignuća i rezime aktivnosti KAPa 2017 na TV portalima i u dnevnim listovima;
- U toku ove godine JOJM je razvila dokument o strategiji KAPa za odnose sa javnošću i medije;
- Pored toga, JOJM je u toku perioda izveštavanja izvršila 100 postova na društvenim mrežama i oko 200 odgovora i tekstova za štampane i elektronske medije i održane su 4 kampanje na FB u cilju povećanja transparentnosti i u cilju poboljšanja imidža.
- Ova jedinica je takodje izradila izveštaje za Ministarstvo za evropske integracije u vezi sa primenom MSA nacionalnog plana, znači godišnjeg izveštaja KAPa za 2017 godinu.
- Redovni (kvartalni) izveštaji su izradjeni i kasnije prosledjeni odgovarajućim jedinicama u vladi Kosova/kancelariji Premijera, koje onda pripremaju sveobuhvatni izveštaj o javnim institucijama u cilju dobijanja pristupa javnoj dokumentaciji.

## Broj primljenih zahteva 2017

Ukupan broj	Dozvoljen pristup	Odbijeno	Ograničeno	Bez odgovora	Drugi razlozi
15	9	4	1	1	

## 11. ODELJENJE LJUDSKIH RESURSA

U toku perioda izveštavanja (od 1 januara do 31 decembra 2017) obavljene su sledeće aktivnosti od strane Odeljenja kadrovske službe:

### 11.1. PLATE

- Platne liste za period januar – decembar 2017 su pripremljene i dostavljene na izvršenje na mesečnom osnovu;
- Budžetsko planiranje plata/zarada, obuke i Sudske odluke za period 2018-2010 je obavljeno (u saradnji sa Odeljenjem za finansije i budžet).

### 11.2. REGRUTOVANJE OSOBLJA I KRETANJA

- U toku ovog perioda, OKS je obavilo proces zapošljavanja za sledeća radna mesta:
  - Katastarski službenik (RK Gnjilane);
  - Katastarski službenik (RK Mitrovica);
  - Pravni ekspert – Mišljenja (SP)
- Sa preporukom Handikos udruženja 6 osoba sa invaliditetom koje su bile unajmljene kao pružaoci usluga (PU);
- Četvoro zaposlenih koji su bili sususpendovani su se vratili na posao;
- Prekid radnog odnosa za troje zaposlenih koji su radili kao zamene;

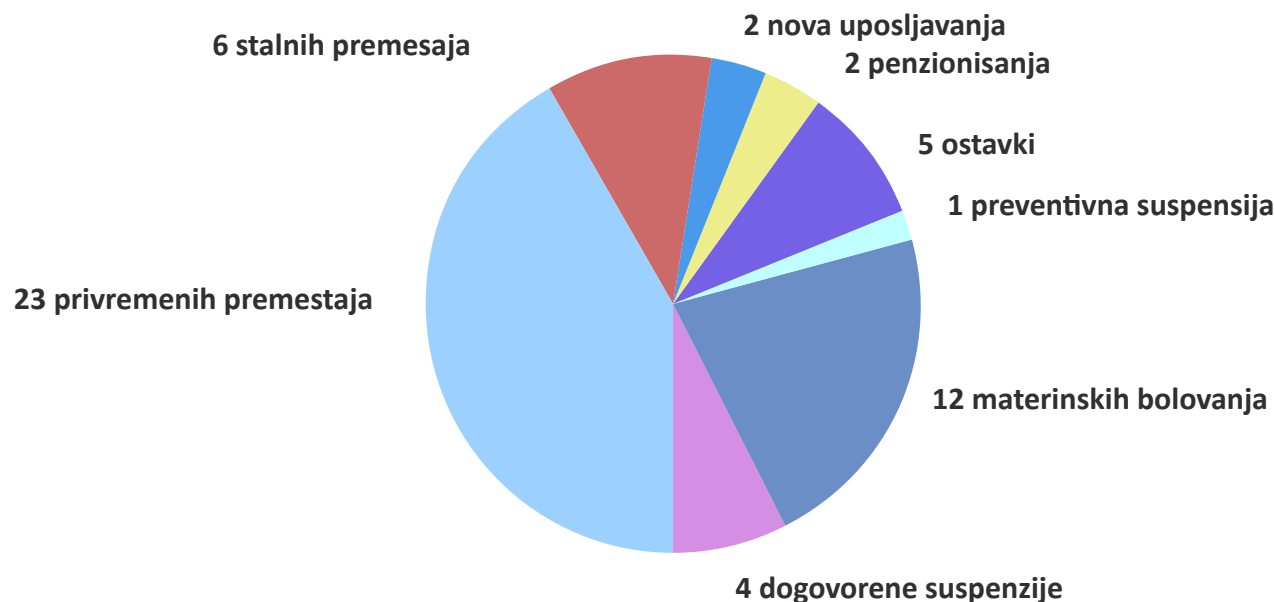

- Komisija za rešavanje žalbi i sporova je razmotrila i rešila 22 žalbe;
- Disciplinska komisija je razmotrila i rešila 1 slučaj KD 01/2017;
- U 2017 smo održali 26 treninga i ukupan broj učesnika je bio 316;
- Upravni odbor je izradio i odobrio uredbu o internoj organizaciji i sistematizaciji radnih mesta u Agenciji i uredbu o platama zaposlenih u KAPu;
- Izrada godišnjeg izveštaja o proceni učinka za 2016;
- Izrada godišnjeg izveštaja sa realizacijom plana treninga za 2016 godinu;
- Izrada godišnjeg izveštaja o obukama za 2017;
- Proces procene učinka je započet za period od januara do decembra 2017, odredjivanje ciljeva za period od januara do decembra 2018 i plan obuke za 2018.

## 12. ODELJENJE ADMINISTRACIJE

Glavne aktivnosti u periodu izveštavanja su se dešavale u sledećim jedinicama: Jedinica opštih usluga, Arhiva, Jedinica za prevodjenje, Jedinica za informacionu tehnologiju, jedinica za protokol i Kancelarija za transport.

- Ukupno je registrovano 3507 podnesaka u ovom periodu, od kojih su 731 nova potraživanja i 2862 dodatnih dokumenata/podnesaka u vezi sa prethodno registrovanim slučajevima;
- Otprilike 32718 strana podnesaka u vezi sa slučajevima je bilo fotokopirano i biće dostavljeno Sudovima;
- Jedinica za prevodjenje je prevela 104 dokumenata sa 7,392 strana i pružila je usluge prevodjenja za 33 sastanka.
- Jedinica za protokol: Ukupno je u ovoj kancelariji registrovano 5019 ulaznih dokumenata i 4998 izlaznih dokumenata;
- Jedinica za informacionu tehnologiju: Instalacija i konfiguracija nove opreme; Instalacija i konfiguracija Firewalla poslednje generacije (treća generacija Firewalla). Arhiviranje i mejlova- (PST);
- Arhiva: Skenirani registratori, registracija i arhiviranje za odeljenja i jedinice KAPA, dostižu ukupan broj od 580;
- Jedinica za opšte usluge: U toku ovog perioda od 9 meseci pružili smo pomoć u oslobadjanju imovine u društvenom vlasništvu u regionu Mitrovice, Peći, Prizrena, Gnjilana i Prištine, gde je broj od ukupno 80 oslobodjenih jedinica u mestima gde je to bilo potrebno; Započeli smo 17 izveštaja o potrebama nakon analize, istraživanja zahteva za raznim potrebama KAPA;
- Jedinica za transport: U toku ovog perioda od 12 meseci bilo 1025 zahteva za redovnim servisom i 1561 zahtev za uslugama koje su takodje bile pokriveno.

### 13. ODELJENJE ZA BUDŽET I FINANSIJE

Tabela dole prikazuje rezime finansijskih izveštaja koji su uzeti iz finansijskih izveštaja o budžetu KAPa i povereničkim sredstvima. Finansijski izveštaji zajedno sa beleškom razjašnjenja bili su poslani Odeljenju trezora Ministarstva finansija. Izveštaji su dostavljeni u zakonski predviđenom roku odredjenim Uredbom o finansijskim izveštajima, donetom od strane Ministarstva finansija.

Finansijski izveštaji su deo ovog izveštaja i priloženi su kao aneks.

#### 13.1. FINANSIJSKO OPERATIVNE I

##### ADMINISTRATIVNE AKTIVNOSTI KAPa

Operativne i administrativne aktivnosti KAPa su finansirane iz namenjenih prihoda koji su realizovani od 5% od prodaje imovine društvenih preduzeća. Za više informacija možete proveriti Član 21 zakona br. 04/L-034 o Kosovskoj agenciji za privatizaciju.

Opis	Br.	Originalni budžet (zakon br. 05/l -125)	Revidirani polugodišnji budžet zakon br. 06/l -002	Budžet do 31 decembra 2017	Plaćanja	Progres u %	Progres u %
		a	b	c	d	e=d/a	f=d/c
<b>Ukupno</b>	<b>1+2</b>	<b>7,020,884.00</b>	<b>7,619,804.00</b>	<b>7,582,788.00</b>	<b>6,876,167</b>	<b>98%</b>	<b>91%</b>
Plate i zarade		4,402,884.00	4,402,884.00	4,402,884.00	4,390,281	100%	100%
Roba i usluge		2,380,000.00	2,948,920.00	2,911,904.00	2,349,683	99%	81%
Komunalije		98,000.00	118,000.00	118,000.00	80,912.93	83%	69%
Subvencije i transferi		40,000.00	50,000.00	50,000.00	41,379.43	103%	83%
Kapitalne Investicije		100,000.00	100,000.00	100,000.00	13,910.00	14%	14%
<b>Opšti grant 2017</b>	<b>1</b>	<b>100,000.00</b>	<b>698,920.00</b>	<b>661,904.00</b>	<b>652,959.90</b>	<b>653%</b>	<b>99%</b>
Roba i usluge		100,000.00	698,920.00	661,904.00	652,959.90	653%	99%
<b>Dedicated revenues 2017</b>	<b>2</b>	<b>6,920,884.00</b>	<b>6,920,884.00</b>	<b>6,920,884.00</b>	<b>6,223,207</b>	<b>90%</b>	<b>90%</b>
Plate i zarade		4,402,884.00	4,402,884.00	4,402,884.00	4,390,281	100%	100%
Roba i usluge		2,280,000.00	2,250,000.00	2,250,000.00	1,696,723	74%	75%
Komunalije		98,000.00	118,000.00	118,000.00	80,912.93	83%	69%
Subvencije i transferi		40,000.00	50,000.00	50,000.00	41,379.43	103%	83%
Subvencije i transferi		100,000.00	100,000.00	100,000.00	13,910.00	14%	14%

## 13.2. PROCES POVERENIČKIH SREDSTAVA– DRUŠTVENA PREDUZEĆA

OPIS	1	2	3=1+2
	DO 31 DECEMBRA 2016	TRANSAKCIJE Ulaz/Izlaz	STATUS DO 31 DECEMBRA 17
<b>PRIMICI NA BANKOVNIM RAČUNIMA</b>			
<u>Prihodi od prodaje</u>	666,082,049	31,087,867	697,169,916
<u>Prihodi od zakupa</u>	26,034,444	6,528,207	32,562,651
<u>Zaradjene kamate</u>	34,844,700	0.00	34,844,700
<u>Takse za učešće na tenderima prodaje I konfiskovani depoziti ponuda</u>	7,577,564	652,400	8,229,964
<u>Depoziti ponudjača</u>	592,320	1,438,500	2,030,820
<u>Ostali prihodi</u>	6,707,317	159,218	6,866,535
<u>Osnivački capital Agencije</u>	1,013,200	0.00	1,013,200
<b>UKUPNO PRIMITAKA</b>	<b>742,851,594</b>	<b>39,866,192</b>	<b>782,717,786</b>
TROŠKOVI /RASPODELA			
<u>20% za zaposlene preneto na UNSK</u>	109,973,567	9,283,737	119,257,304
<u>Profesionalni pružalac usluga (Likvidacioni organ)</u>	14,423,930	996,000	15,419,930
<u>Roba i usluge</u>	12,186,335	2,194,849	14,381,184
<u>javne usluge</u>	1,262,807	731,503	1,994,309
<u>Takse</u>	3,288,605	1,723,361	5,011,966
<u>Sudske odluke/zakonski izvršitelji (depoziti i takse )</u>	1,774,806	33,405	1,808,211
<u>Prenos sredstava 5% za pokrivanje aktivnosti KAPa</u>	32,148,000	6,100,000	38,248,000
<u>Ostalo</u>	715,255	34,286	749,541
<u>Plaćanja poveriocima DPa</u>	15,872,028	8,105,856	23,977,884
<u>Preostala sredstva preneto na vladu</u>	90,244,911	325,664	90,570,575
<b>UKUPNO TROŠKOVA/IZLAZ</b>	<b>281,890,244</b>	<b>29,528,661</b>	<b>311,418,904</b>
	<b>31 Decembar 2016</b>	<b>Prihodi/Rashodi</b>	<b>31 Decembar 2017</b>
<b>BANKOVNO STANJE</b>	<b>460,961,350</b>	<b>10,337,531</b>	<b>471,298,882</b>

Gorepredstavljeni rezultati izvršenih transakcija (primitaka i plaćanja) su do 31 decembra 2017. Na primer u vezi sa prodajom, postoji vrednost postignutih plaćanja, ali ne i potpisanih ugovora. Pored toga, uprkos realizaciji prihoda prema dve metode (spin off i likvidaciona prodaja imovine)

prikazane u pod-poglavlju "Prodaja imovine" realizovani su i drugi prihodi kao što su: preostala sredstva realizovana iz prodaje imovine konfiskovane od strane PUKa, prodaje deonica ili slično, prihoda od prodaje stanova ili drugih slučajeva.

## 14. ODELJENJE ZA NABAVKE

U toku perioda januar- decembar 2017, u odeljenju za nabavke je bilo potpisano 38 ugovora uz korišćenje svih procedura nabavke kao što su:

- Procedure nabavke sa velikom vrednošću;
- Procedure nabavke sa vsrednjom vrednošću;
- Procedure pregovora bez objavljivanja obaveštenja o ugovorima; i
- Procedura kotiranja cena sa malom i minimalnom vrednošću;
- Dole možete videti klasifikaciju ugovora prema kategoriji:
- Ugovori za usluge – ukupno ih je 22 zaključeno;
- Kontratë për furnizime - janë realizuar gjithsej 16.
- Ugovori o snabdevanju – ukupno ih je 16 zaključeno;
- Postoji još 6 slučajeva nabavki koji su u toku i koji će biti preneti u 2018 u cilju nastavljanja postupaka nabavki.

od strane Upravnog odbora od kojih je:

- 46 zahteva odobreno kao pravno osnovano;
- 66 zahteva je bilo odbijeno kao pravno nesonovano;
- 7 zahteva je odbačeno kao neprihvatljivo, zbog nedostatka nadležnosti u ovim slučajevima;
- Razmatranje 26 zahteva je suspendovano zbog Sudskih postupaka i gde se nad njima čeka nadležnost nakon transformacija IMK Trepča u A.D.;
- 1 zahtev je odbačen kao neprihvatljiv zbog neuspeha u ispunjavanju normalnih uslova za razmatranje na osnovu merituma;
- Zaključeno je 50 ugovora o otkupu stanova;
- 146 obaveštenja je dostavljeno stranama u vezi sa odlukama Upravnog odbora;
- Komisija je konstantno obavljala i dodatne verifikacije ex-officio za svaki od zahteva, uz saradnju sa Kosovskom agencijom za imovinom, katastarskim kancelarijama, agencijom za katastar, Javnim stambenim preduzećem i Sudovima;
- Memorandum o razumevanju je potpisan sa Javnim stambenim preduzećem;

## 15. ODELJENJE PROFESIONALNIH KOMISIJE

### 15.2. KOMISIJA ZA PRODAJU STANOVA

- Komisija za prodaju stanova DPa od svog osnivanja je primila ukupno 1492 zahteva za otkup stana, od kojih je 1112 zahteva rešeno od strane Upravnog odbora KAPa.
- U toku perioda izveštavanja od januara do decembra 2017, aktivnosti komisije su bile sledeće:
- Ukupno je razmotreno 146 zahteva i rešeni su

U toku ovog perioda komisija je primila 53 nova zahteva za otkup stanova.

### 15.2. KOMISIJA ZA RAZMATRANJE IMOVINE SA POSEBNIM KARAKTEROM

- U toku peiroda izveštavanja, Komisija je primila 35 novih slučajeva.
- Članovi Komisije su odobrili 36 slučajeva bez ikakvih primedbi.
- Pripremljena su 4 izveštaja sa preporukama i podneti su radi razmatranja na sastanku UO;

Ime	Primljeno	Odobreno	Odbijeno	Otvoreno
Regionalna kancelarija u Gnjilanu	74	41	1	32
Regionalna kancelarija u Prištini	93	65	/	28
Regionalna kancelarija u Mitrovici	35	28	/	07
Regionalna kancelarija u Prizrenu	84	18	/	66
Regionalna kancelarija u Peći	33	18	/	15
<b>UKUPNO</b>	<b>319</b>	<b>170</b>	<b>1</b>	<b>148</b>



## 15.3. KOMISIJA ZA ODREĐIVANJE STATUSA

## PREDUZEĆA - ZOS

U toku perioda izveštavanja Komisija je održala 30 sastanaka i odobrila je 23 rezimirana izveštaja ZOSA koji se odnose na odobrenje UO.

## 15.4. KOMISIJA ZA RAZMATRANJE

## LISTE RADNIKA

U toku perioda izveštavanja započela je raspodela 20% za podobne radnike DP u ukupnom iznosu od EUR 9,283,737, pri čemu je u raspodeli 20% 10,231 radnika 71 društvenog preduzeća imalo koristi.

Bilans plaćanja izvršenog sa računa DPa na račun UNSK za period od 1 januara do 31 decembra 2017 bio je EUR 9,283,737.

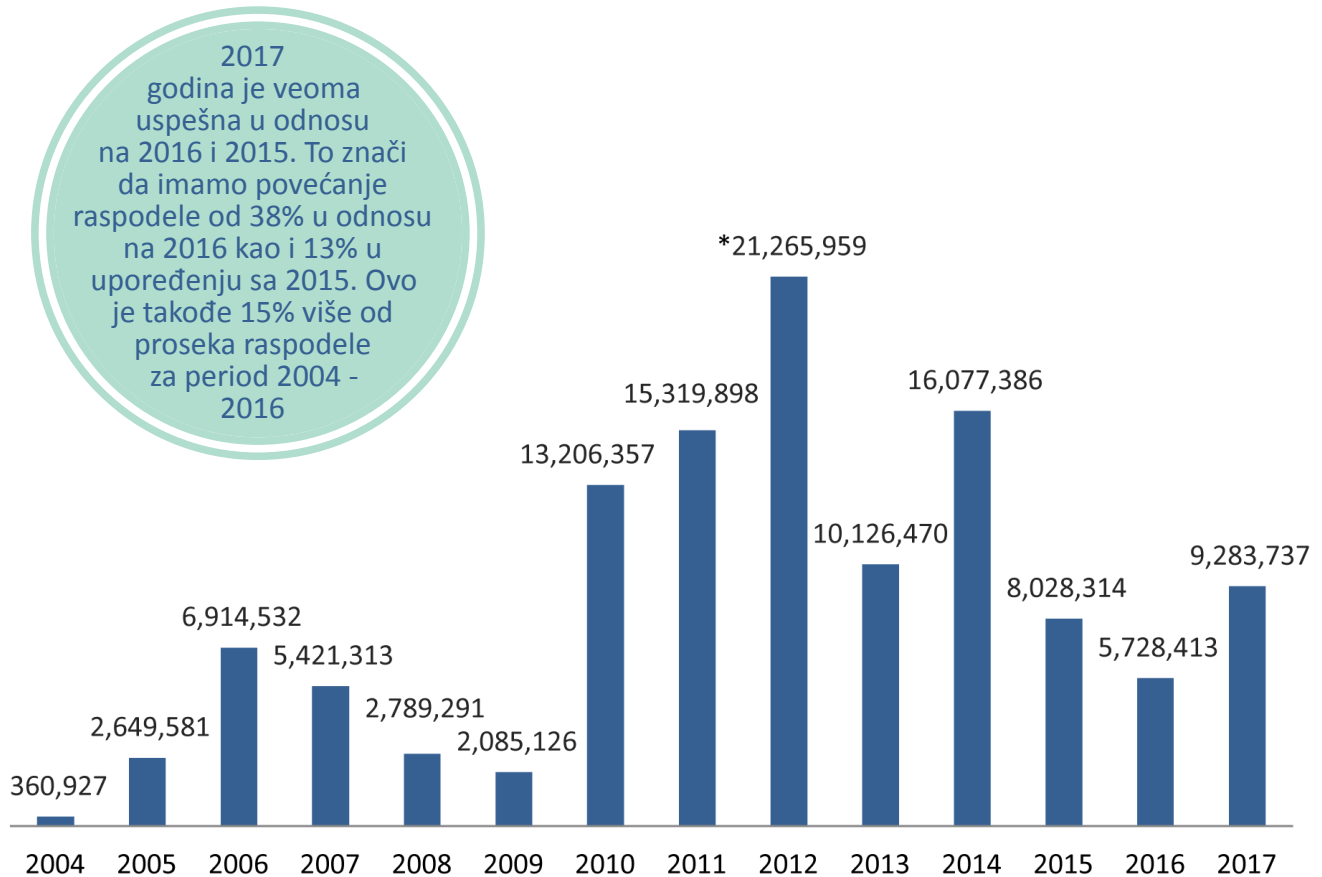

\*Tokom godine 2012 je bilo raspodele 20%-it za radnike DP "Sharrcem" i DP Ratar. Samo za ove dve DP su je plaćeno oko EUR 6 milion.

Tabela 1. Početna lista objavljena za period 1 Januar - 31 Decembar 2017

Br.	Br lk..	Naziv DP	Region	Broj radnika
1	PRN072	"Engineering" u Prištini	Priština	34
2	PEJ197	Farmacvija Djakovica	Peć	14
3	MIT030	"Teuta" u Bare	Mitrovica	0
4	PEJ042	ZZ "Leshani" Leshan	Peć	1
5	GJI052	Veterinarska stanica, u Štrpcu	Gnjilane	3
6	GJI027	ZZ "Živko Vasić" in Ranilugu	Gnjilane	0
7	PRN072	ZZ "Dumnica"	Priština	15
8	MIT016	Betonjerka	Mitrovica	50
9	PRZ018	Unimont	Priština	114



**Tabela 2. Konačne liste objavljene za period od 1 januara do 31 decembra 2017**

Br.	Br LK.	Naziv DPa	Region	Broj radnika
1	GJI152	Veterinarska stanica- Štrpce	Gjilan	3
2	PRN072	EUP Injineriing	Prishtinë	34
3	PEJ197	Farmacija-Djakovica	Pejë	11
4	PEJ042	ZZ Leshan	Pejë	1
5	PRN072	ZZ Dumnica	Prishtinë	15

**Tabela 3. Liste koje su bile primljene od strane UNSK i koje se još uvek razmatraju od strane KRŽLR za period od 1 januara do 31 decembra 2017:**

Br.	Br LK.	Naziv DPa	Region	Broj radnika
1	MIT013	“Kristal”, u Leposaviću	Leposaviq	0
2	MIT051	“Univerzal”, u Leposaviću	Leposaviq	0
3	PEJ106	“Mofast”, u Peći	Pejë	24
4	PRZ018	“Unimont” u Prizrenu	Prizren	94
5	MIT016	“Betonjerka” u Mitrovici	Mitrovicë	63
6	GJI027	KB “Zhivko Vasiq” në Ranilluk	Gjilan	0

#### 15.5. KOMISIJA ZA RAZMATRANJE ŽALBI NA

##### LISTE RADNIKA

- 5 izveštaja o žalbama na liste radnika u vezi sa 20% je pripremljeno, i trebaju biti odobreni od strane komisije i onda da budu preporučeni za odobrenje od strane Upravnog odbora.
- Pripremljena su 2 izveštaja za komisiju za razmatranje sa predlogom da se ponište dva poziva za primenu.
- Priprema obaveštenja o poništenju 2 poziva (prema odluci – uputstvu PKVS pozivi su poništeni).
- Priprema 4 odluke (na Albanskom i Srpskom jeziku), za radnike čije su žalbe odbijene od strane KRŽLR.

## 16. INTERNA JEDINICA ZA REVIZIJU

Jedinica za internu reviziju (JIR) je uspešno uspevala da ispuni svoj plan rada za period od januara do decembra 2017, pritom nudeći konkretne preporuke višoj upravi.

Aktivnosti JIR su se konstantno održavale u toku ovog perioda:

1. Revizija Likvidacionih organa (LO);
2. Revizija Pravnog odeljenja (PO);
3. Revizija Administrativnog odeljenja (AO);
4. Revizija Jedinice za medije i odnose sa javnošću (JMOJ);
5. Revizija Odeljenja za regionalnu koordinaciju (RK Gnjilane i RK Prizren);
6. Revizija Odeljenja za nabavke;
7. Revizija Odeljenja za prodaju;
8. Revizija Odeljenja za budžet i finansije;
9. Sastanci komisije za reviziju: Komisija za reviziju je održala četiri sastanka u toku perioda izveštavanja;
10. Priprema izveštaja o aktivnostima JIR u vezi sa Centralnom jedinicom za uskladjivanje interne revizije (CJUIR): RS' obzirom na zakonske zahteve, JIR je u januaru pripremila i dostavila CJUIR izveštaje o aktivnostima za 2016. U toku perioda izveštavanja, JIR je obavljala svoje redovno kvartalno izveštavanje o obavljenim aktivnostima;
11. Priprema plana rada za jedinicu za internu reviziju za 2018: U toku perioda izveštavanja je pripremljen plan rada JIR za 2018, zajedno sa revidiranom strategijom za period od 2018 do 2020 godine. Prema procedurama, ova dokumentacija bi trebalo da bude odobrena od strane (KDR), komisije za reviziju i Upravnog odbora;
12. Izrada registra rizika za KAP za 2017: U toku perioda izveštavanja ažuriran je registar rizika KAPa i isti je uskladjen sa ciljevima KAPa za 2017;
13. Revizija godišnjih finansijskih izveštaja (GFI) u vezi sa KAPom i povereničkim sredstvima od strane Kancelarije državnog revizora (KDR): U toku perioda izveštavanja, Revizorski tim KDR izvršio je reviziju KAPovih godišnjih finansijskih izveštaja i povereničkih sredstava za 2016. U toku perioda izveštavanja (septembar-novembar), AFS tim za reviziju je izvršio intermedijarne revizije AFS KAPa i povereničkih sredstava za 2017. KDR je na kraju ovih intermedijarnih revizija izdao dva memoranduma revizije u kojima je dao nekoliko saveta u vezi sa odredjenim pitanjima koji se

uglavnom odnose na finansijske izveštaje;

14. Priprema akcionog plana za implementaciju preporuka KDR za 2016: S' obzirom na zakonske zahteve, nakon prijema izveštaja revizije od KDR, u saradnji sa Upravom je izradjen akcioni plan za implementaciju preporuka KDR za 2016. Plan je u saglasnosti sa procedurama poslatim KDR u okviru zakonom predvidjenog roka;

15. Učešće u radionicama organizovanim od strane Agencije protiv korupcije (APK) i OSCEa:

JIR predstavnici su učestvovali u radionicama organizovanim od strane ACA u vezi sa izradom anti korupcijske strategije za period odn 2018 do 2022, kao i u nekoliko radionica organizovanih od strane OSCEa u vezi sa programom „Razvoj kapaciteta Kosovskih agencija i kancelarije za specijalno tužilaštvo za borbu protiv korupcije na višem nivou“.

16. Priprema ciljeva KAPa u vezi sa antikorupcijskom strategijom 2018-2023: DU toku perioda izveštavanja su pripremljeni komentari u vezi sa ciljevima KAPa za antikorupcijsku strategiju 2018-2023, i isti komentari su dostavljeni ACA.

## 17. REZIME PREPORUKA ZA BUDUĆNOST

U vezi sa nadležnostima, KAP je ispunio sve ciljeve prema svom planu za 2017:

- Plan reorganizacije;
- Početak procesa prodaje – oglašavanje prodaje. Strategija primenjuje oglašavanje prodaja za svaki mesec, što je počelo sa implementacijom od prošlog tromesečja 2016;
- Nadgledanje prodaja “Posebnim Spin Offom” i sa posebnim uslovima;
- Raspodela 20% radnicima; i
- Raspodela poveriocima

Za sledeći period, Kosovska agencija za privatizaciju preporučila je Vladi i Skupštini da preduzmu akcije u vezi sa aktivnostima opisanim dole, koje se odnose na kompletiranje misije prema zakonu KAPa. Sledeće stavke preporučene od strane KAPa trebaju biti tretirane sa prioriteto i to na sledeći način:

1. Metoda finansiranja aktivnosti KAPa. KAP se trenutno finansira iz namenjenih prihoda u saglasnosti sa Članom 21 zakona br. 04/L-034. Prema ovom zakonu, 5% od prodaje su namenjeni prihodi. Najkasnije do prvog semestra 2018 KAP će imati sredstva na raspolaganju da pokriva troškove svojih operativnih i administrativnih

aktivnosti. KAP predlaže da se sa prioriteto tretira metod finansiranja aktivnosti KAPa ili da se promeni Član 21 zakon sa 5% na 7/.

2. Povećanje kapaciteta Posebne komore vrhovnog Suda Kosova i osnovnih Sudova. Povećanje kapaciteta koje će uticati na sledeće stavke:
  - 1.1. Prodaja – Sud za vlasničke sporove
  - 1.2. 20% zaposlenima – Realizaciju čitave raspodele 20% radnicima nakon rešavanja Sudskih sporova;
  - 1.3. Raspodela sredstava poveriocima – Rešavanje povereničkih potraživanja. Rešavanje ovih sporova omogućuje zaključivanje procesa likvidacije.
2. Naimenovanje novih ili postojećih članova Upravnog odbora. Mandat članova UO je istekao u decembru 2017, osim za

Predsedavajućeg i Zamenika predsedavajućeg čiji mandati ističu u decembru 2018:

- 2.1. Prodaja imovine – čitav proces prodaje od oglašavanja do potpisivanja ugovora u vezi je sa Upravnim odborom;
  - 2.2. Realizacija plaćanja 20% radnicima;
  - 2.3. Raspodela sredstava poveriocima i zaključivanje procesa likvidacije.
- Premeštanje lokalnih ili medjunarodnih institucija na druga mesta; lokalne i medjunarodne institucije trenutno koriste zakupljenu imovinu društvenih preduzeća;
3. Opštine trebaju biti kooperativnije ili Skupština treba da odobri uredbu kao mehanizam koji može obavezati opštine da budu kooperativnije u pružanju usluga koje su vezane za društvena preduzeća.

## 18. IZVEŠTAJ O UPUĆIVANJU PREPORUKA IZ KANCELARIJE DRŽAVNOG REVIZORA

U sledećem je prikazan samo jedan rezime izveštaja o upućivanju preporuka IZ Kancelarije državnog revizora (KDR) za poslednje tri godine.

	1	2	3	4	5= sum(1:4)	1	2	3	4	5= sum(1:4)
Godina	Pro- duženo	Primen- jeno	Br	Delimič- no	Ukupno	Produže- no	Primen- jeno	Br	Delimič- no	Ukupno
2013	3	19	1	2	<b>25</b>	12%	76%	4%	8%	<b>100%</b>
2014	5	16	1	3	<b>25</b>	20%	64%	4%	12%	<b>100%</b>
2015	2	14	0	6	<b>22</b>	9%	64%	0%	27%	<b>100%</b>
2016	2	7	0	10	<b>19</b>	11%	37%	0%	53%	<b>100%</b>
<b>UKUPNO</b>	<b>12</b>	<b>56</b>	<b>2</b>	<b>21</b>	<b>91</b>	<b>13%</b>	<b>62%</b>	<b>2%</b>	<b>23%</b>	<b>100%</b>

Detalji plana o implementaciji preporuka za 2013, 2014, 2015 i 2016 iz Kancelarije državnog revizora prikazani su u aneksu godišnjeg izveštaja KAPa.

# 19. ORGANIZACIONA STRUKTURA KOSOVSKE AGENCIJE ZA PRIVATIZACIJU

verzija:  
27 aprila 2017

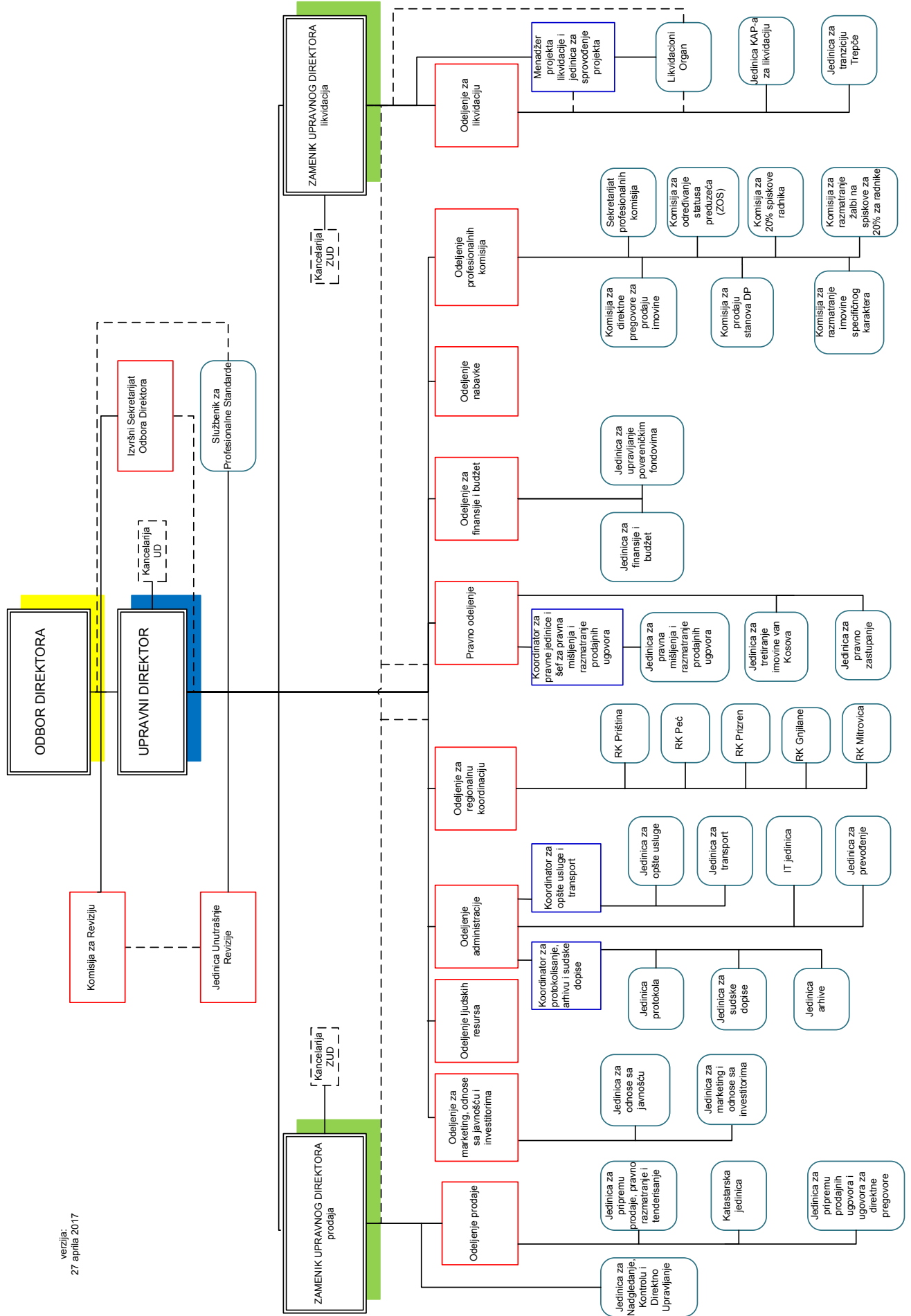

---

## 20. ANEKSI GODIŠNJEG IZVEŠTAJA KAPa

---

- 20.1. Član 6.1 – Lista preduzeća pod direktnim upravljanje
- 20.2. Član 9 – Rezime transakcija prema krugovima prodaja
- 20.3. Lista DPa u procesu reorganizacije
- 20.4. Član 9 – Lista likvidiranih preduzeća
- 20.5. Tekstualni deo finansijskog izveštaja prema formatu Komisije za finansije I budžet Skupštine Kosova (aneks)
- 20.6. Tabela sa sadržajem finansijskog izveštaja prema formatu Komisije za finansije I budžet Skupštine Kosova (aneks)
- 20.7. Finansijski izveštaj o povereničkim sredstvima (aneks) Finansijski izveštaj KAPA o godišnjem budžetu (aneks)
- 20.8. Finansijski izveštaj KAPA o godišnjem budžetu (aneks)
- 20.9. Akcioni plan za implementaciju NAO preporuka za 2014, 2015, 2016 (aneks)

## ANEKS 20.1. ČLAN 6.1- LISTA PREDUZEĆA POD DIREKTNOM ADMINISTRACIJOM

Br.	Naziv DP-a	Mesto	Datum stavljanja pod direktnu administraciju
1	DP "Ereniku- Industria"	Đakovica	22 Jun 2011
2	DP "Boksitet e Kosovës"	Klina	20 Januar 2012
3	MIM Golesh	Lipljan	31 August 2014
4	DP "Izgradnja" - Ilirial	Peć	31 Mart 2017
5	DP "Virxhinia"	Đakovica	25 Septembar 2017
6	DP "Jatex"	Đakovica	25 Septembar 2017
7	DP "Metaliku"	Đakovica	25 Septembar 2017
8	DP "Metaliku – Ena"	Đakovica	25 Septembar 2017

## ANEKS 20.2. ČLAN 9 - PREGLED TRANSAKCIJA PREMA KRUGOVIMA

Prodaja putem likvidacije	Br. imovina	Br. primljenih ponuda	Ukupna vrednost ponuda	Povlačenje, Poništenje	Ukupna vrednost	Br. ponuda poništenih od OD-a, povlačenje	Ostvarene prodaje	Neostvarene prodaje – u toku
27	53	216	5,840,724	1,450,194	4,390,530	6	43	0
28	57	187	7,011,141	764,180	6,246,961	8	36	1
29	51	155	4,587,933	1,524,991	3,062,942	12	24	2
30	59	88	3,986,159	1,766,099	2,220,060	18	13	0
31	65	88	2,821,273	1,510,586	1,310,687	13	18	0
32	74	65	3,334,668	1,629,864	1,704,804	22	08	1
33	90	137	4,439,690	2,091,442	2,348,248	28	18	0
34	78	110	3,919,412	943,503	2,975,909	15	19	1
35	64	151	7,401,518	1,033,284	6,368,234	19	10	16
36	105	156	4,687,401	687,457	3,999,944	18	13	14
37	100	131	4,884,029	229,068	4,654,961	5	07	34
38	120	371	13,632,676	2,000,540	11,632,136	24	00	50
Gjithsej	916	1,855	66,546,624	15,631,208	50,915,416	188	209	119

## ANEKS 20.3. ČLAN 9 – SPISAK PREDUZEĆA PODVRGNUME LIKVIDACIJI

Br.	Opština	Naziv DP-a	Kategorija	Datum pokretanja postupka likvidacije	Datum predstavljanja konačnog izveštaja na Odboru KAP-a	Datum predstavljanja konačnog izveštaja u PKVSK	Rešenje PKVSK o zaključenju likvidacije
1	Uroševac	Zemljoradnička zadruga "Gačkë"	Bez imovine / Bez poverilačkih potraživanja	10 Mart 2014	23 Novembar 2016	25 Januar 2017	5 Aprill 2017
2	Uroševac	Zemljoradnička zadruga "Agrokultura"	Bez imovine / Bez poverilačkih potraživanja	10 Mart 2014	30 Mart 2017	11 Aprill 2017	21 Jun 2017
3	Han i Elezit	DP "16 Nëntori"	Bez imovine / Bez poverilačkih potraživanja	10 Mart 2014	27 Aprill 2017	2 Maj 2017	21 Jun 2017
4	Prizren	DP "Ndërtimi"	Bez imovine / Bez poverilačkih potraživanja	9 Decembar 2013	25 Maj 2017	6 Jun 2017	31 Jul 2017





## 20.4 Tekstualni deo finansijskog izveštaja prema formatu Komisije za budžet i finansije Skupštine Kosova (prilog)

### KOSOVSKA AGENCIJA ZA PRIVATIZACIJU -Finansijski izveštaj za 2017. godinu-

**Kod budžetske organizacije:** 239

**Kontakt informacije:**

**Glavni administrativni službenik:** Ekrem Hajdari, Ul. Agim Ramadani Br. 23, 10000 Priština, Tel, 038 500 400 E-mail:Ekrem.Hajdari@pak-ks.org

**Glavni finansijski službenik:** Adem Selishta, v.d. direktora za finansije i budžet, Ul. Agim Ramadani Br. 23, 10000 Priština, Tel, 038 500 400, E-mail: adem.selishta@pak-ks.org

**1) Uvod:** *Molimo vas napravite jedan rezime glavnih dešavanja u budžetu vaše organizacije. Ne prekoračiti dolepredviđeni prostor!*

Za 2017. godinu budžet Agencije je finansiran iz:

1. Namenjenih prihoda (operativne i administrativne aktivnosti KAP-a).
2. Opšteg fonda Vlade (Studija izvodljivosti Trepče).

KAP je u budžetskom zahtevu dostavljenom Ministarstvu finansija iz granta Vlade (GV) za 2017. godinu za Reorganizaciju Trepče tražila sredstva u iznosu od EUR 698,920.00. Svrha traženih sredstava je bila podržavanje poslova potrebnih za pripremu Plana reorganizacije Trepče a posebno angažovanje PPU-a za Studiju izvodljivosti Trepče koja je pokrenuta odlukom Odbora direktora KAP-a. Bez obzira na zahtev KAP-a, Ministarstvo finansija na početku nije u potpunosti odobrilo budžetski zahtev, međutim tokom polugodišnjeg pregleda shodno Zakonu o budžetu Br. 06/L-002, budžet iz granta Vlade (GV) je povećan za EUR 598,920.00, dok dana 15. decembra 2017. godine, vlada Republike Kosovo donela je odluku o budžetskim uštedama (odluka Br. 10/19) i smanjila je budžet Granta vlade u iznosu od EUR 37,016.

Konačni budžet na dan 31. decembar 2017. godine, nakon ponovnog pregleda i budžetskih ušteda ukupno iznosi EUR 661,904.

**2) Pregled prihoda i posebnih kategorija troškova:**

*(Molimo vas ukratko navedite glavne promene što se tiče predviđenih i trenutnih vrednosti za svaku kategoriju. Ne prekoračiti dolepredviđeni prostor)*

**a) Prihodi:**

Glavni izvor za finansiranje aktivnosti Agencije za 2017. godinu bili su Namenjeni prihodi i Opšti fond Vlade.

Nakon stupanja na snagu novog Zakona o KAP-u (Zakon br. 04/L-034 ), KAP je počela pokrivati svoje administrativne i operativne troškova iz Namenjenih prihoda.

Opšti fond vlade ili Grant vlade je izvor finansiranja za pokrivanje aktivnosti koje se direktno ne odnose na Agenciju, međutim pokrivaju se troškovi koji se odnose na reorganizaciju društvenih preduzeća a u ovom slučaju je samo Reorganizacija DP-a Trepča.

Generalni Trezor u Ministarstvu finansija je otvorio račun sa imenom KAP Privatizacija Administrativna taksa i brojem računa 1000400070004642. Dok Agencija izdvaja odobreni budžet na gorenavedeni račun Trezora (za finansiranje aktivnosti Agencije) sa računa KAP-a ADMINISTRATIVNA TAKSA sa brojem računa 1000501000045681 u Centralnoj Banci Kosova.

**b) Plate i dnevnice:**

*(Molimo vas priložite organogram vaše organizacije kao prilog ovom finansijskom izveštaju i popunite dodatnu tabelu u vezi sa strukturom plaćanja u tački 4 f) ovog izveštaja.)*

Za period januar – decembar 2017. godine, izvor za finansiranje i isplatu plata i dnevnica bili su namenjeni prihodi.

Budžetska sredstva za kategoriju plate i dnevnice za 2017. godinu bila su odobrena za ukupno 258 radnika. Ukupan broj radnika zaposlenih sa punim radnim vremenom na kraju perioda 2017 bio je 238. Plate i dnevnice se obrađuju preko Ministarstva javne uprave, kojem KAP šalje spisak radnika (svog osoblja) za odgovarajuće periode. Ministarstvo javne uprave nakon analize prosleđuje informacije Ministarstvu finansija koje isplaćuje plate na odgovarajuće račune radnika KAP-a. Isplate doprinosa poslodavca i poreza na izvoru izvršavaju se direktno Poreskoj upravi Kosova.

**c) Roba i usluge:**

Odobrena sredstva za ekonomsku kategoriju Roba i usluge bila su namenjena za:

- Što bolje pružanje potrebnih tehničkih i logističnih usluga na vreme, radi postizanja ciljeva agencije koji su predviđeni zakonom.
- Pokrivanje troškova postupka privatizacije i likvidacije.
- Podržavanje postupka privatizacije i likvidacije u pravnom aspektu.
- Pokrivanje troškova za pružaoce profesionalnih usluga.
- Podržavanje reorganizacije društvenog preduzeća „Trepča pod upravom KAP-a“.

Budžetske izmene u ovoj kategoriji su samo iz granta Vlade, koji je isključivo izdvojen za Reorganizaciju DP-a Trepča.

Odobreni početni budžet iz granta Vlade (GV) za kategoriju „Roba i usluge“ bio je EUR 100.000.00. Tokom pregleda shodno Zakonu o budžetu Br. 06/L-002, budžet iz granta Vlade (GV) povećan je za EUR 598,920.00.

#### **d) Komunalni troškovi:**

Za izveštajni period, izvor za finansiranje komunalnih usluga bili su namenjeni prihodi (NP) Agencije. Plaćanje komunalnih usluga uključuje sve isplate izvršene za regionalne kancelarije i glavno sedište Agencije.

Ukupan izdvojeni iznos za komunalne usluge na početku godine je EUR 98,000.00.

Na osnovu računa za struju prvog polugodišta i radi osiguravanja likvidnosti u ovoj kategoriji MF-u smo podneli zahtev za ponovno izdvajanje sredstava unutar budžetskog programa Centralne administracije u iznosu od 20,000€.

Konačni budžet za ovu kategoriju je 118.000 EUR, dok ukupan trošak iznosi 80,913 EUR.

### ***e) Kapitalne investicije:***

Za 2017. godinu odobrena su tri kapitalna projekta:

1. Oprema od preko EUR 1,000 unutar kapitalnih troškova;
2. Popravka zgrade KAP-a i regionalnih kancelarija; i
3. Kupovina službenih vozila.

Tokom izveštajnog perioda izvršena je samo jedna isplata od EUR 13,910 za nabavku IT opreme.

Odobreni budžet u iznosu od EUR 75,000.00 za kupovinu službenih vozila nije potrošen zbog toga što je Centralna agencija za nabavku shodno Administrativnom uputstvu odobrenom od strane Vlade Kosova pokrenula i obavila proces nabavke vozila u ime svih ugovornih tela centralnog i lokalnog nivoa. Ovaj tender je još u toku procene od strane Komisije CAN-a. Takođe ni odobreni budžet u iznosu od EUR 5,000.00 za popravku zgrade KAP-a i regionalnih kancelarija nije potrošen jer nismo prešli u novi objekat.

### ***f) Subvencije i transferi:***

Svrha sredstava odobrenih za 2017. godinu bila je podržavanje funkcije Upravljanja društvenim preduzećima koja su pod Direktnom administracijom KAP-a sa ciljem očuvanja i povećanja vrednosti ovih preduzeća pre privatizacije kao što sledi:

- Društvena preduzeća koja su pod Direktnom administracijom obavljaju različite delatnosti. Neka preduzeća zbog lošeg finansijskog stanja imaju poteškoće u vršenju primarne delatnosti. Ali neka preduzeća u kontinuitetu obavljaju primarnu delatnost;
- Očuvanje i povećanje vrednosti imovine preduzeća pre privatizacije;
- Izbor uprave koja će efikasno obavljati aktivnosti preduzeća i povećati vrednost imovine preduzeća;

U nekoliko slučajeva treba isplatiti subvencije upravi i čuvarima sa jednim ciljem da se utiče na povećanje efikasnosti u preduzeću i povećanje njihove vrednosti.

### **3) Rezime:**

*(Molimo vas ukratko navedite konačne napomene u vezi sa budžetom vaše institucije ili mišljenja o razvoju u budućnosti)*

Budžet KAP-a koji je odobren od strane Skupštine (Zakon br. 05/L-125) na početku 2017. godine bio je ukupno 7,020,884 EUR i finansiran je iz;

- a) Namjenjenih prihoda EUR 6,920,884 kao i;
- b) Granta vlade EUR 100,000.

Konačni budžet na kraju godine je ukupno EUR 7,582,788.

- a) Namjenjeni prihodi EUR 6,920,884 kao i;
- b) Iz Granta vlade EUR 661,904.

Promene konačnog budžeta su rezultat povećanja budžeta tokom ponovnog pregleda Granta vlade.

Realizacija budžeta za fiskalnu 2017. godinu je ukupno 91%.

Što se tiče odobrenog početnog i konačnog budžeta Agencija nije imala primedbi.

## Kosovska Agencija za Privatizaciju

### 20.5 Tabela deo finansijskog izveštaja prema formatu Komisije za budžet i finansije Skupštine Kosova

#### TABELE

##### a) Prihodi:

Ekonomska šifra	Naziv ekonomske kategorije	Planirani / predviđeni prihodi za 2017	Sopstveni prihodi preneti od 2016	Postojeći prihodi za (Prema smanjenju izdvajanja i skraćivanju budžeta) 2017
1	2	3	4	5
11000	Plate i zarade	4,402,884.00	-	4,402,884.00
13000	Roba i usluge	2,380,000.00	-	2,911,904.00
13200	Komunalni troškovi	98,000.00	-	118,000.00
21000	Prenosi i subvencije	40,000.00	-	50,000.00
30000	Kapitalni troškovi	100,000.00	-	100,000.00
	<b>UKUPNO</b>	<b>7,020,884.00</b>	<b>-</b>	<b>7,582,788.00</b>

Ukupan iznos prihoda obuhvata i Grant Vlade u iznosu od 698,920 EUR prenet od Vlade Kosova za isplate za PPU za studiju izvodljivosti za Trepču.

Kosovska Agencija za Privatizaciju se finansira od namenjenih prihoda ostvarenih od prodaje imovine DP kao i od drugih prihoda. Ovo je u skladu sa članom 21 zakona br. 04/L-036 koji je stupio na snagu u septembru 2011 godine.

Prihodi agencije su kumulativni od 2003 godine do decembra 2017. Ukupan iznos prihoda je **4 3,636,465 EUR od kojih su finansirane njene aktivnosti od 2012 godine. Ukupan iznos sredstava prenetih Vladi za pokriće administrativnih i operativnih troškova do 31 decembra 2017 je 36,448,000 EUR. Od ovih prihoda su finansirani i troškovi za DP koja nemaju bankarski likviditet.**

#### RAZJAŠNJENJE:

KAP NE planira prihode koje se budžetiraju sa zahtevom ministarstva za finansije. KAP planira samo troškove koji su predstavljeni u gore navedenoj tabeli. Prema tome, prihodi se ne planiraju kao u slučaju opština jer kao što smo predstavili u razjašnjenju gore, prihodi KAP-a su kumulativni od 2003 godine pa nadalje u skladu sa članom 21 zakona KAP-a koji je stupio na snagu 2011 godine.

Prihodi agencije su kumulativni od 2003 godine do decembra 2017. Ukupan iznos prihoda je 43,636,465 EUR od kojih su finansirane njene aktivnosti od 2012 godine. Ukupan iznos sredstava prenetih Vladi za pokriće administrativnih i operativnih troškova do 31 decembra 2017 je 36,448,000 EUR. Od ovih prihoda su finansirani i troškovi za DP koja nemaju bankarski likviditet.

Troškovi ostvareni tokom 2017 godine su **3,018,473 EUR** od prodaje imovine DP preko krugova privatizacije kao i drugi prihodi kao što su: tarifa za učešće u tenderu kao i konfiskacija depozita ponude za ponuđače koji nisu ispunili određene uslove.



## b) Troškovi:

Ekonomska šifra	Naziv ekonomske kategorije	Budžet i troškovi 2016		Godišnji budžet sa zakonom o budžetu 2017	Budžet sa pregledom (Prema smanjenju izdvajanja i skraćivanju budžeta) 2017	Konačan budžet Januar - Decembar (Prema smanjenju izdvajanja i skraćivanju budžeta) 2017	Troškovi do 31 Decembar 2017	Obaveze do 31 Decembar 2016	Obaveza budžeta (%)	Utrošeni budžet (%)	Neurošeni budžet (%)	
		Budžet 2016	Troškovi 2016									% troškova
1	2	3			4	5	6	7	8	9=8/6	10=7/6	11
11000	Plaćte i zarade	4,453,484	4,402,591	4,402,884	4,402,884	4,402,884	4,390,281	4,390,281	99.71%	99.71%	0.29%	
13000	Roba i usluge	2,537,760	1,745,292	2,380,000	2,948,920	2,911,904	2,349,683	2,507,733	86.12%	80.69%	19.31%	
13200	Komunalni troškovi	98,000	73,594	98,000	118,000	118,000	80,913	82,164	69.63%	68.57%	31.43%	
21000	Prenosi i subvencije	90,000	78,809	40,000	50,000	50,000	41,379	41,379	82.76%	82.76%	17.24%	
30000	Kapitalni troškovi	30,000	12,603	100,000	100,000	100,000	13,910	13,910	13.91%	13.91%	86.09%	
	<b>UKUPNO</b>	<b>7,209,244</b>	<b>6,312,890</b>	<b>7,020,884</b>	<b>7,619,804</b>	<b>7,582,788</b>	<b>6,876,167</b>	<b>7,035,467</b>	<b>92.78%</b>	<b>90.68%</b>	<b>9.32%</b>	

## Robe i usluge

## 4.c) POJEDINOSTI TROŠKOVA PREMA EKONOMSKIM ŠIFRAMA

		Budžet 2016			Budžet 2017		
13000	ROBA I USLUGE Naziv ekonomske kategorije	Planiranje Januar - Decembar 2016	Troškovi Januar - Decembar 2016	% troškov a	Planiranje Januar - Decembar 2017	Troškovi Januar - Decembar 2017	% troškova
	<b>Ukupno</b>	<b>2,537,760</b>	<b>1,745,292</b>	<b>69%</b>	<b>2,911,904</b>	<b>2,349,683</b>	<b>81%</b>
<b>1310</b>	<b>PUTNI TROŠKOVI (SUMA STAVKE)</b>	<b>13,000</b>	<b>7,040</b>	<b>54%</b>	<b>25,500</b>	<b>14,985</b>	<b>59%</b>
13130	Putni troškovi unutar države	-	-		-	-	
13131	Dnevnica poslovnog putovanja unutra države	-	-		-	-	
13132	Smeštaj tokom poslovnog putovanja unutar države	-	-		-	-	
13133	Ostali troškovi poslovnog putovanja unutar države	-	-		2,250	856	38%
13140	Putni troškovi van države	-	-		12,000	11,478	96%
13141	Dnevnica poslovnog putovanja van države	-	-		1,250	167	13%
13142	Smeštaj tokom poslovnog putovanja van države	6,000	2,386	40%	10,000	2,484	25%
13143	Ostali troškovi poslovnog putovanja van države	7,000	4,654	66%	-	-	
<b>1330</b>	<b>TROŠKOVI TELEKOMUNIKACIJE (SUMA STAVKE)</b>	<b>75,142</b>	<b>49,322</b>	<b>66%</b>	<b>70,100</b>	<b>47,221</b>	<b>67%</b>
13310	Troškovi interneta	5,000	3,456	69%	11,300	3,130	28%
13320	Troškovi mobilne telefonije	59,242	44,143	75%	45,400	41,083	90%
13330	Pošanski troškovi	10,900	1,723	16%	13,400	3,008	22%
13340	Troškovi upotrebe optičkog kabla	-	-		-	-	
<b>1340</b>	<b>TROŠKOVI ZA USLUGE (SUMA STAVKE)</b>	<b>1,164,388</b>	<b>901,531</b>	<b>77%</b>	<b>1,715,781</b>	<b>1,455,801</b>	<b>85%</b>
13410	Usluge obrazovanja i obuke	33,000	17,363	53%	30,000	23,394	78%
13420	Usluge parnice i advokature	26,330	6,181	23%	28,300	2,425	9%
13430	Različite zdravstvene usluge	-	-		-	-	
13440	Različite intelektualne i savetodavne usluge	494,100	348,898	71%	375,800	375,387	100%
13450	Štamparske usluge - ne marketing	3,200	1,731	54%	9,000	194	2%
13460	Ostale ugovorene usluge	583,843	519,699	89%	1,252,081	1,045,953	84%
13470	Tehničke usluge	23,915	7,659	32%	20,600	8,448	41%
13480	Usluge članarine	-	-		-	-	
<b>1350</b>	<b>KUPOVINA NAMEŠTAJA I OPREME (VREDNOST MANJA OD 1000 EVRA)</b>	<b>75,900</b>	<b>58,457</b>	<b>77%</b>	<b>42,600</b>	<b>29,348</b>	<b>69%</b>
13501	Nameštaj (manje od 1000 evra)	19,700	6,908	35%	7,600	225	3%
13502	Telefon (manje od 1000 evra)	-	-		-	-	
13503	Računari (manje od 1000 evra)	14,500	14,158	98%	-	-	
13504	Hardver za informativnu tehnologiju (manje od 1000 evra)	40,200	36,311	90%	27,000	26,503	98%
13505	Fotokopir mašina (manje od 1000 evra)	-	-		-	-	
13506	Posebna zdravstvena oprema (manje od 1000 evra)	-	-		-	-	

## Robe i usluge

## 4.c) POJEDINOSTI TROŠKOVA PREMA EKONOMSKIM ŠIFRAMA

13000	ROBA I USLUGE Naziv ekonomske kategorije	Budžet 2016			Budžet 2017		
		Planiranje Januar - Decembar 2016	Troškovi Januar - Decembar 2016	% troškov a	Planiranje Januar - Decembar 2017	Troškovi Januar - Decembar 2017	% troškova
	<b>Ukupno</b>	<b>2,537,760</b>	<b>1,745,292</b>	<b>69%</b>	<b>2,911,904</b>	<b>2,349,683</b>	<b>81%</b>
13507	Oprema policijske službe (manje od 1000 evra)	-	-		-	-	
13508	Oprema za saobraćaj (manje od 1000 evra)	-	-		-	-	
13509	Ostala oprema (manje od 1000 evra)	1,500	1,080	72%	8,000	2,620	33%
<b>1360</b>	<b>OSTALA KUPOVINA - ROBA I USLUGE (SUMA STAVKE)</b>	<b>89,800</b>	<b>63,134</b>	<b>70%</b>	<b>92,300</b>	<b>73,304</b>	<b>79%</b>
13610	Snabdevanje za kancelariju	49,700	38,851	78%	45,000	41,245	92%
13620	Snabdevanje hranom i pićem (ne poslovni ručkovi)	18,000	14,944	83%	29,300	25,157	86%
13630	Zdravstvena oprema	-	-		-	-	
13640	Oprema za čišćenje	22,100	9,339	42%	10,000	6,902	69%
13650	Snabdevanje obućom i odećom	-	-		8,000	-	
13660	Smeštaj	-	-		-	-	
13670	Municija i vatreno oružje	-	-		-	-	
13680	Bezbednosne etikete (banderole)	-	-		-	-	
13681	Plombe	-	-		-	-	
<b>1370</b>	<b>GORIVO I ZAPALJIVA SREDSTVA (SUMA STAVKE)</b>	<b>124,100</b>	<b>60,475</b>	<b>49%</b>	<b>95,900</b>	<b>68,642</b>	<b>72%</b>
13710	Ulje	100	21	21%	4,500	709	16%
13720	Nafta za centralno grejanje	53,000	35,204	66%	46,000	37,330	81%
13730	Ulje za grejanje	-	-		-	-	
13740	Mazut	-	-		-	-	
13750	Ugalj	-	-		-	-	
13760	Drva	-	-		-	-	
13770	Gorivo za agregat	22,000	1,264	6%	11,200	2,408	21%
13780	Gorivo za vozila	49,000	23,986	49%	34,200	28,195	82%

## Robe i usluge

## 4.c) POJEDINOSTI TROŠKOVA PREMA EKONOMSKIM ŠIFRAMA

		Budžet 2016			Budžet 2017		
13000	ROBA I USLUGE Naziv ekonomske kategorije	Planiranje Januar - Decembar 2016	Troškovi Januar - Decembar 2016	% troškov a	Planiranje Januar - Decembar 2017	Troškovi Januar - Decembar 2017	% troškova
	<b>Ukupno</b>	<b>2,537,760</b>	<b>1,745,292</b>	<b>69%</b>	<b>2,911,904</b>	<b>2,349,683</b>	<b>81%</b>
<b>1380</b>	<b>RAČUN PREDUJAMA (SUMA STAVKE)</b>	-	-		<b>15,000</b>	-	
13810	Predujam za sitni novac	-	-		-	-	
13820	Predujam za poslovna putovanja	-	-		-	-	
13821	Predujam	-	-		15,000	-	
13830	Predujam za robu i usluge	-	-		-	-	
13850	Predujam - za ambasade	-	-		-	-	
<b>1390</b>	<b>FINANSIJSKE USLUGE (SUMA STAVKE)</b>	-	-		-	-	
13911	Provizija banke - Centralna Banka	-	-		-	-	
13912	Provizija banke-Raiffeisen Bank	-	-		-	-	
13913	Provizija banke-Procredit Bank	-	-		-	-	
13915	Provizija banke - Privatna Banka Poslovanja	-	-		-	-	
13916	Provizija banke - Komercijalna Banka	-	-		-	-	
13917	Provizija banke-NLB Banka Prishtina	-	-		-	-	
13918	Provizija za Razne Tarife	-	-		-	-	
13940	KAI - Provizija Banke	-	-		-	-	
<b>1395</b>	<b>USLUGE REGISTRACIJE I OSIGURANJA (SUMA STAVKE)</b>	<b>26,000</b>	<b>11,880</b>	<b>46%</b>	<b>16,000</b>	<b>7,049</b>	<b>44%</b>
13950	Registracija vozila	5,000	3,125	63%	6,620	150	2%
13951	Osiguranje vozila	10,000	8,405	84%	9,000	6,899	77%
13952	Poreza za registraciju vozila	1,000	350	35%	380	-	
13953	Fizička sigurnost objekata i ostalo	10,000	-		-	-	
<b>1400</b>	<b>ODRŽAVANJE (SUMA STAVKE)</b>	<b>94,536</b>	<b>49,934</b>	<b>53%</b>	<b>77,913</b>	<b>49,668</b>	<b>64%</b>
14010	Održavanje i ispravka vozila	51,070	20,710	41%	40,500	30,963	76%
14020	Održavanje objekata	5,000	651	13%	2,000	529	26%
14021	Održavanje stambenih objekata	-	-		-	-	
14022	Održavanje poslovnih i administrativnih objekata	-	-		-	-	
14023	Održavanje škola	-	-		-	-	
14024	Održavanje zdravstvenih objekata	-	-		-	-	
14030	Održavanje autoputeva	-	-		-	-	
14031	Održavanje regionalnih autoputeva	-	-		-	-	
14032	Održavanje lokalnih autoputeva	-	-		-	-	

## Robe i usluge

## 4.c) POJEDINOSTI TROŠKOVA PREMA EKONOMSKIM ŠIFRAMA

		Budžet 2016			Budžet 2017		
13000	ROBA I USLUGE Naziv ekonomske kategorije	Planiranje Januar - Decembar 2016	Troškovi Januar - Decembar 2016	% troškov a	Planiranje Januar - Decembar 2017	Troškovi Januar - Decembar 2017	% troškova
	<b>Ukupno</b>	<b>2,537,760</b>	<b>1,745,292</b>	<b>69%</b>	<b>2,911,904</b>	<b>2,349,683</b>	<b>81%</b>
14040	Održavanje informacione tehnologije	22,813	14,035	62%	18,913	17,681	93%
14050	Održavanje nameštaja i opreme	15,653	14,538	93%	16,500	495	3%
<b>1410</b>	<b>ZAJAM (SUMA STAVKE)</b>	<b>414,940</b>	<b>414,334</b>	<b>100%</b>	<b>417,810</b>	<b>412,450</b>	<b>99%</b>
14110	Zajam za objekte	414,940	414,334	100%	247,500	242,140	98%
14120	Zajam za zemlju	-	-		-	-	
14130	Zajam za opremu	-	-		-	-	
14140	Zajam za mašineriju	-	-		-	-	
14150	Zajam za ostalu upotrebu prostora	-	-		170,310	170,310	100%
<b>1420</b>	<b>TROŠKOVI MARKETINGA (SUMA STAVKE)</b>	<b>428,954</b>	<b>103,295</b>	<b>24%</b>	<b>298,900</b>	<b>181,592</b>	<b>61%</b>
14210	Reklame i konkursi	10,000	5,988	60%	4,800	2,769	58%
14220	Objava publikacija	409,404	88,768	22%	12,000	5,389	45%
14230	Troškovi javnog informisanja	9,550	8,539	89%	282,100	173,434	61%
<b>1430</b>	<b>TROŠKOVI PARNICE (SUMA STAVKE)</b>	<b>-</b>	<b>-</b>	<b>0%</b>	<b>10,000</b>	<b>6,216</b>	<b>62%</b>
14310	Poslovni ručak	-	-		10,000	6,216	62%
<b>1440</b>	<b>TROŠKOVI - ODLUKE SUDA (SUMA STAVKE)</b>	<b>31,000</b>	<b>25,890</b>	<b>84%</b>	<b>34,100</b>	<b>3,407</b>	<b>10%</b>
14410	Troškovi - odluke suda	31,000	25,890	84%	34,100	3,407	10%
<b>1700</b>	<b>ISPLATA DUGA (SUMA STAVKE)</b>	<b>-</b>	<b>-</b>		<b>-</b>	<b>-</b>	
17000	Isplata vladinog duga	-	-		-	-	

## 4.d) KOMUNALNI TROŠKOV: POJEDINOSTI TROŠKOVA PREMA EKONOMSKIM ŠIFRAMA

13000	ROBA I USLUGE Naziv ekonomske kategorije	Budžet 2016			Budžet 2017		
		Planiranje Januar - Decembar 2016	Troškovi Januar - Decembar 2016	% troškova	Planiranje Januar - Decembar 2017	Troškovi Januar - Decembar 2017	% troškova
	<b>Ukupno</b>	<b>98,000</b>	<b>73,594</b>	<b>75%</b>	<b>118,000</b>	<b>80,913</b>	<b>69%</b>
<b>1320</b>	<b>KOMUNALNI TROŠKOVI (SUMA STAVKE)</b>	<b>98,000</b>	<b>73,594</b>	<b>75%</b>	<b>118,000</b>	<b>80,913</b>	<b>69%</b>
13210	Struja	61,300	61,034	100%	79,500	66,168	83%
13220	Voda	6,500	4,968	76%	6,500	6,204	95%
13230	Đubre	4,200	3,045	73%	6,000	3,233	54%
13240	Centralno grejanje	-	-		-	-	
13250	Telefonski troškovi	26,000	4,547	17%	26,000	5,308	20%

## 4.e) KAPITALNE INVESTICIJE: POJEDINOSTI TROŠKOVA PREMA EKONOMSKIM ŠIFRAMA

13000	KAPITALNE INVESTICIJE Naziv ekonomske kategorije	Budžet 2016			Budžet 2017		
		Planiranje Januar - Decembar 2016	Troškovi Januar - Decembar 2016	% troškova	Planiranje Januar - Decembar 2017	Troškovi Januar - Decembar 2017	% troškova
	<b>Ukupno</b>	<b>30,000</b>	<b>12,603</b>	<b>42%</b>	<b>100,000</b>	<b>13,910</b>	<b>14%</b>
<b>3110</b>	<b>ZGRADE (SUMA STAVKE)</b>	-	-		<b>5,000</b>	-	
31110	Stambene zgrade	-	-		5,000	-	
31120	Poslovne i administrativne zgrade	-	-		-	-	
31121	Zgrade obrazovanja	-	-		-	-	
31122	Zdravstvene zgrade	-	-		-	-	
31123	Zgrade kulture	-	-		-	-	
31124	Zgrade sporta	-	-		-	-	
<b>3120</b>	<b>IZGRADNJA PUTEVA (SUMA STAVKE)</b>	-	-		-	-	
31210	Izgradnja autoputeva	-	-		-	-	
31220	Izgradnja regionalnih puteva	-	-		-	-	
31230	Izgradnja lokalnih puteva	-	-		-	-	
31240	Trotuari	-	-		-	-	
31250	Kanalizacija	-	-		-	-	
31260	Vodovod	-	-		-	-	
<b>3150</b>	<b>SNABDEVANJE STRUJOM, AGREGAT (SUMA STAVKE)</b>	-	-		-	-	
31510	Snabdevanje strujom, agregat i transmisija	-	-		-	-	
<b>3160</b>	<b>OPREME (VREDNOST PREKO 1000 EVRA) (SUMA STAVKE)</b>	<b>10,000</b>	<b>9,948</b>	<b>0%</b>	<b>20,000</b>	<b>13,910</b>	<b>70%</b>
31600	Oprema informativne tehnologije (vrednost preko 1000 evra)	-	-		-	-	
31610	Oprema informativne tehnologije	10,000	9,948	99%	20,000	13,910	70%
31620	Nameštaj	-	-		-	-	
31630	Telefon	-	-		-	-	
31640	Kompjuter	-	-		-	-	
31650	Fotokopir mašina	-	-		-	-	
31660	Posebna zdravstvena oprema	-	-		-	-	
31670	Oprema policijske službe	-	-		-	-	
31680	Softver	-	-		-	-	
31690	Ostala oprema	-	-		-	-	



## 4.e) KAPITALNE INVESTICIJE: POJEDINOSTI TROŠKOVA PREMA EKONOMSKIM ŠIFRAMA

13000	KAPITALNE INVESTICIJE Naziv ekonomske kategorije	Budžet 2016			Budžet 2017		
		Planiranje Januar - Decembar 2016	Troškovi Januar - Decembar 2016	% troškova	Planiranje Januar - Decembar 2017	Troškovi Januar - Decembar 2017	% troškova
	<b>Ukupno</b>	<b>30,000</b>	<b>12,603</b>	<b>42%</b>	<b>100,000</b>	<b>13,910</b>	<b>14%</b>
<b>3170</b>	<b>TRANSPORTNA VOZILA (SUMA STAVKE)</b>	-	-		<b>75,000</b>	-	
31700	Službena vozila	-	-		75,000	-	
31701	Kamioni	-	-		-	-	
31702	Džip i kombi	-	-		-	-	
31703	Vozila prve pomoći	-	-		-	-	
31704	Vozila policijske službe	-	-		-	-	
31705	Motori	-	-		-	-	
31706	Ostala transportna vozila	-	-		-	-	
<b>3180</b>	<b>MAŠINERIJA (SUMA STAVKE)</b>	-	-		-	-	
31800	Mašinerija	-	-		-	-	
<b>3190</b>	<b>OSTALI KAPITAL (SUMA STAVKE)</b>	-	-		-	-	
31900	Ostali kapital	-	-		-	-	
31910	Kapara za investicije	-	-		-	-	
<b>3200</b>	<b>INVESTICIJE U TOKU</b>	<b>20,000</b>	<b>2,655</b>	<b>13%</b>	-	-	
32000	Investicije u toku	20,000	2,655	13%	-	-	
<b>3210</b>	<b>ZEMLIŠTE (SUMA STAVKE)</b>	-	-		-	-	
32100	Zemljište	-	-		-	-	
<b>3220</b>	<b>NEMATERIJALNA IMOVINA (SUMA STAVKE)</b>	-	-		-	-	
32200	Nematerijalna imovina	-	-		-	-	
<b>3310</b>	<b>KAPITALNI TRANSFER - SUBJEKTI (SUMA STAVKE)</b>	-	-		-	-	
33100	Kapitalni transfer - javni subjekti	-	-		-	-	

## 4.f) SUBVENCIJE I PRENOSI: POJEDINOSTI TROŠKOVA PREMA EKONOMSKIM ŠIFRAMA

21000	Subvencije i Prenosi Naziv ekonomskih kategorija	Budžet 2016			Budžet 2017		
		Planiranje Januar - Decembar 2016	Troškovi Januar - Decembar 2016	% troškova	Planiranje Januar - Decembar 2017	Troškovi Januar - Decembar 2017	% troškova
<b>Ukupno subvencije i prenosi</b>		<b>90,000</b>	<b>78,809</b>	<b>88%</b>	<b>50,000</b>	<b>41,379</b>	<b>83%</b>
<b>2100</b>	<b>SUBVENCIJE</b>	<b>90,000</b>	<b>78,809</b>	<b>88%</b>	<b>50,000</b>	<b>41,379</b>	<b>83%</b>
21110	Subvencije za Javne Subjekte	90,000	78,809	88%	50,000	41,379	83%
21120	Subvencije za Javne Subjekte (Narodno Pozorište)	-	-		-	-	
21200	Subvencije za Ne-Javne Subjekte	-	-		-	-	
<b>2200</b>	<b>PRENOSI</b>	-	-		-	-	
22100	Prenosi za ostale vlade	-	-		-	-	
22110	Unops - projekat administracije - Kosovska Agencija za Imovinu	-	-		-	-	
22200	Isplate za individualne korisnike	-	-		-	-	
22210	Osnovica penzije	-	-		-	-	
22220	Penzije za osobe sa ograničenim sposobnostima	-	-		-	-	
22230	Penzije sa socijalnu podršku	-	-		-	-	
22235	Penzije za Zaštitni Korpus Kosova	-	-		-	-	
22240	Penzije - Kategorija I (za članove porodice)	-	-		-	-	
22250	Penzije - Kategorija II (za članove porodice)	-	-		-	-	
22260	Isplate za ratne invalide	-	-		-	-	
22270	Isplate za civilne invalide	-	-		-	-	
22280	Isplate za porodicu članova umrlih na ratu	-	-		-	-	
22300	Isplate - sudske odluke	-	-		-	-	

## Kosovska Agencija za Privatizaciju

### 4.g) Osoblje i struktura plata

Nivo	2	3	4	5	6	7	8
	Pozicije odobrene Zakonom o Budžetu	Ispunjene pozicije	Budžet odobren zakonom za plate i dnevnice	Utrošeni budžet za plate to 31 Decembar 2017	Ukupno dodatnih isplata	Ukupan broj radnika koji primaju dodatne isplate	a) Radno vreme (puno radno vreme / skraćeno radno vreme) i b) Odrediti vrstu dodatne isplate
1						6	8
Nivo Odbora	8	8	375,800.00	301,661.00	5,046.00	-	1 sastanak u mesecu
<hr/>							
Nivo više uprave	3	3	180,000.00	173,293.58	-	-	Puno radno vreme
Nivo uprave	110	96	2,283,000.00	2,280,591.51	-	-	Puno radno vreme
Profesionalni nivo	130	125	1,845,000.00	1,843,510.75	-	-	Puno radno vreme
Pomoćni nivo	15	15	94,884.00	92,883.77	-	-	Puno radno vreme
<b>UKUPNO</b>	<b>258</b>	<b>239</b>	<b>4,402,884.00</b>	<b>4,390,279.61</b>	<b>-</b>	<b>-</b>	<b>Puno radno vreme</b>

#### Objasnj enje:

- Nadoknada za odbor direktora KAP-a za sastanke održane u 2017 godini. Ukupno su održani 17 sastanaka (redovnih i vanrednih). Gore navedene isplate predstavljaju neto vrednost, dok prema zakonu o ličnom dohotku, KAP je izjavilo i platilo doprinose i poreze u iznosu od 61 hiljada EUR za 2017 godinu.
- Dodatne isplate za članove odbora su deo komisija za komisiju revizije. Za period januar – decembar 2017 godine održana su četiri sastanka.
- Isplate za osoblje obuhvataju bruto isplate uključujući 5% poslodavca

## 4b2) TROŠKOVI PLATA I DNEVNICE PREMA EKONOMSKIM ŠIFRAMA

Ekonomska šifra	PLATE I DNEVNICE	Troškovi u prethodnoj godini 2016	Budžet do 31 Decembar 2017	Troškovi do 31 Decembar 2017	Procenat utroška budžeta [%]
11110	Neto plate	3,649,751.00	3,645,000.00	3,638,852.00	99.83%
11500	Porez na lični dohodak	333,542.00	338,562.00	333,496.00	98.50%
11600	Penzijski doprinos radnika	209,649.00	209,661.00	208,967.00	99.67%
11700	Penzijski doprinos poslodavca	209,649.00	209,661.00	208,967.00	99.67%
	<b>UKUPNO PLATE I DNEVNICE</b>	<b>4,402,591.00</b>	<b>4,402,884.00</b>	<b>4,390,282.00</b>	<b>99.71%</b>

## 4b3) REZIME TROŠKOVA ROBE I USLUGA PREMA GRUPAMA ŠIFRE

Ekonomska šifra	ROBE I USLUGE NAZIV GRUPE ŠIFRE	Troškovi u prethodnoj godini 2016	Budžet do 31 Decembar 2017	Troškovi do 31 Decembar 2017	Procenat utroška budžeta [%]
1310	Troškovi putovanja	7,040	25,500	14,985	59%
1320	Komunalni troškovi	73,594	118,000	80,913	69%
1330	Troškovi telekomunikacije	49,322	70,100	47,221	67%
1340	Troškovi usluga	901,531	1,715,781	1,455,801	85%
1350	Kupovnia nameštaja i opreme (vrednost manja od 1000 evra)	58,457	42,600	29,348	69%
1360	ostala kupovina - roba i usluge	63,134	92,300	73,304	79%
1370	goriva i zapaljiva sredstva	60,475	95,900	68,642	72%
1380	račun predujama	-	15,000	-	
1390	finansijske usluge	-	-	-	
1395	usluge registracije i osiguranja	11,880	16,000	7,049	44%
1400	održavanje	49,934	77,913	49,668	64%
1410	zajam	414,334	417,810	412,450	99%
1420	troškovi marketinga	103,295	298,900	181,592	61%
1430	troškovi parnice	-	10,000	6,216	62%
1440	troškovi - odluke suda	25,890	34,100	3,407	10%
1700	isplata duga	-	-	-	
	<b>UKUPNO ROBA I USLUGE</b>	<b>1,818,886</b>	<b>3,029,904.00</b>	<b>2,430,596</b>	<b>80.22%</b>





AGJENCIA KOSOVARE E PRIVATIZIMIT  
KOSOVSKA AGENCIJA ZA PRIVATIZACIJU  
PRIVATISATION AGENCY OF KOSOVO

**FINANSIJSKI IZVEŠTAJ**  
**POVERENIČKA SREDSTVA**  
**ZA PERIOD KOJI JE ZAVRŠEN 31 DECEMBRA 2017**

---





## SADRŽAJ

<b>IZVEŠTAJ O PRIMANJU I PLAĆANJU POVERENIČKIH SREDSTAVA .....</b>	<b>7</b>
<b>BILANS BANKOVNOG RAČUNA POVERENIČKIH SREDSTAVA .....</b>	<b>8</b>
OSNOVE ZA PRIPREMU FINANSIJSKIH IZVEŠTAJA .....	11
SUBJEKAT IZVEŠTAVANJA .....	11
IZVEŠTAJ O TRANSAKCIJAMA NA RAČUNU KAPa .....	12
VALUTA U IZVEŠTAJU .....	12
DATUM AUTORIZACIJE FINANSIJSKIH IZVEŠTAJA .....	12
<b>PRIHODI I PRIMANJA NA BANKOVNIM RAČUNIMA .....</b>	<b>13</b>
1. PRIHODI OD PRODAJA .....	13
2. PRIHODI OD ZAKUPA .....	15
3. PRIKUPLJENE KAMATE .....	16
4. KONFISKACIJA TAKSI ZA PODNOŠENJE PONUDA I DEPOZITA PONUDA .....	17
5. DEPOZIT PONUDA ZA UČEŠĆE NA TENDERU .....	17
6. OSTALI PRIHODI .....	18
7. OSNIVAČKI KAPITAL KOSOVSKE AGENCIJE ZA PRIVATIZACIJU .....	19
<b>TROŠKOVI/RASPODELA .....</b>	<b>20</b>
8. <b>20% ZA ZAPOSLENE KOJI IMAJU PRAVA PRENETIH NA UNSK .....</b>	<b>20</b>
9. <b>PROFESIONALNI PRUŽALAC USLUGA (PPU) .....</b>	<b>20</b>
10. ROBE I USLUGE .....	23
10.1 PLAĆANJA ZA PRUŽAOCE USLUGA .....	24
11. JAVNE USLUGE .....	26
12. POREZI .....	26
13. SUDSKE ODLUKE/PRIVATNI IZVRŠITELJI .....	27
14. PRENOS 5% SREDSTAVA ZA POKRIVANJE AKTIVNOSTI KAP-A .....	28
14.1 REALIZOVANI PRIHODI ZA KOSOVSKU AGENCIJU ZA PRIVATIZACIJU .....	28
15. DRUGI TROŠKOVI .....	29
16. PLAĆANJA POVERIOCIMA DP-A U LIKVIDACIJI .....	30
17. PRENOS VIŠKA SREDSTAVA U VLADU KOSOVA .....	31
<b>NAPLATIVI RAČUNI .....</b>	<b>32</b>
18. KAZNE ZA DP-A SA POSEBNIM SPIN-OFF .....	33
KAP JE ANGAŽOVALA PRAVNO STRUČNJAKA NA OSNOVU MIŠLJENJA PRAVNOG STRUČNJAKA U VEZI FINANSIJSKIH KAZNI, UPRAVA KAP-A PODNELA JE MEMORANDUM UPRAVNOM ODBORU. ....	33
19. PRODAJA IMOVINE PUTEM KRUGOVA PRIVATIZACIJE .....	34
20. ZAKUP ILI DRUGI PRIHODI .....	35
<b>NAPLATIVI RAČUNI I POTENCIJALNE OBAVEZE .....</b>	<b>36</b>
21. PROFESIONALNI PRUŽAOCI USLUGA .....	36
22. ROBE I USLUGE .....	36
23. OBAVEZE PREMA POVERIOCIMA DP-A .....	37

24. POTENCIJALNE OBAVEZE.....	38
<b>REALIZOVANE UPLATE OD STRANE ADMINISTRATIVNE TAKSE .....</b>	<b>39</b>
<b>TRANSFERI U OKVIRU BANKOVNIH RAČUNA POVERENIČKIH FONDOVA U CBK I SITUACIJA U KOMERCIJALNIM BANKAMA.....</b>	<b>40</b>
TRANSFERI U OKVIRU BANKOVNIH RAČUNA POVERENIČKIH FONDOVA.....	40
DRUGI BANKOVNI RAČUNI U KOMERCIJALNI BANKAMA .....	40
<b>STANJE PROCESA LIKVIDACIJE DP-A U LIKVIDACIJI .....</b>	<b>41</b>
<b>VRSTE BANKOVNIH RAČUNA .....</b>	<b>43</b>

---

## **FINANSIJSKI IZVEŠTAJ 2017**

---

- **IZVEŠTAJ O PLAĆENIM I PRIMLJNEIM POVERENIČKIM SREDSTVIMA**
- **BILANS BANKOVNOG RAČUNA POVERENIČKIH SREDSTAVA**



## IZVEŠTAJ O PRIMANJU I PLAĆANJU POVERENIČKIH SREDSTAVA

ZA PERIOD OD JANUARA DO DECEMBRA 2017

RPRIMANJA NA BANKOVNIM RAČUNIMA	Razjašnjenje	Na dan	Period	Na dan
		31 DECEMBAR 2016	JANUAR – DECEMBAR 2017	31 DECEMBAR 2017
Prihodi od prodaje	1	666,082,049	31,087,867	697,169,916
Prihodi od zakupa	2	26,034,444	6,528,207	32,562,651
Zaradjene kamate	3	34,844,700	0.00	34,844,700
Konfiskovane takse za podnošenje ponuda i Depoziti ponuda	4	7,577,564	652,400	8,229,964
Depoziti ponudjača	5	592,320	1,438,500	2,030,820
Ostali prihodi	6	6,707,317	159,218	6,866,535
Cosnivački kapital Agencije	7	1,013,200	0.00	1,013,200
<b>UKUPNO</b>		<b>742,851,594</b>	<b>39,866,192</b>	<b>782,717,786</b>

PLAĆANJA/RASPODELE	Razjašnjenje	Na dan	Period	Na dan
		31 DECEMBAR 2016	JANUAR – DECEMBAR 2017	31 DECEMBAR 2017
20% za radnike preneto na UNSK	8	109,973,567	9,283,737	119,257,304
Profesionalni pružalac usluga (Likvidacioni organ)	9	14,423,930	996,000	15,419,930
Roba i usluge	10	12,186,335	2,194,849	14,381,184
Javne usluge	11	1,262,807	731,503	1,994,309
Porezi	12	3,288,605	1,723,361	5,011,966
Sudske odluke/privatni izvršitelji depoziti i takse	13	1,774,806	33,405	1,808,211
Transfer od 5% za pokrivanje aktivnosti KAPa	14	32,148,000	6,100,000	38,248,000
Ostali troškovi	15	715,255	34,286	749,541
Plaćanja poveriocima DPa	16	15,872,028	8,105,856	23,977,884
Sredstva preneti u budžet Kosova	17	90,244,911	325,664	90,570,575
<b>UKUPNO</b>		<b>281,890,244</b>	<b>29,528,661</b>	<b>311,418,904</b>

	31 DECEMBAR 2016	JANUAR – DECEMBAR 2017	31 DECEMBAR 2017
<b>BILANS PRIMANJA I TROŠKOVA SA BANKOVNIH RAČUNA</b>	<b>460,961,350</b>	<b>10,337,531</b>	<b>471,298,882</b>

## BILANS BANKOVNOG RAČUNA POVERENIČKIH SREDSTAVA

ZA PERIOD OD JANUARA DO DECEMBRA 2017

TIP BANKOVNIH RAČUNA U CBK	JANUAR DECEMBAR	JANUAR DECEMBAR	JANUAR DECEMBAR
	2017	2016	2015
Privatizacija	8,986,889	9,682,795	9,724,189
Likvidacija	432,327,446	411,464,705	427,135,393
Poverenički novac DPa	5,325,079	5,016,134	3,544,638
Komercijalizacija	-	3,667,287	3,667,287
Računi povereničkih sredstava za radnike	15,400,400	21,121,998	25,021,170
Depoziti zendera za privatizaciju	-	-	-
Taksa za podnošenje ponude za privatizaciju	-	-	267,527
Depozita za tender likvidacione prodaje	2,039,421	602,159	10,000
Taksa za podnošenje likvidacione ponude	14,989	65,099	335,609
Depoziti Komisije za razmatranje depozita	25	25	25
Osnivački kapitač KAPa	1,109,549	1,109,549	1,109,549
PRezervna sredstva KAPa	-	1,000,000	1,000,000
Donator	8,463	8,463	8,463
Administrativna taksa KAPa	6,086,620	7,223,136	14,995,375
Računi oročenih depozita	1	-	-
<b>UKUPNO</b>	<b>471,298,882</b>	<b>460,961,350</b>	<b>486,819,225</b>

Tipovi bankovnih računa u Centralnoj banci Kosova kojima upravlja KAP su predstavljeni na kraju u razjašnjenju.

---

## RAZJAŠNENJE

---





## UVOD U RAZJAŠNENJE

### OSNOVE ZA PRIPREMU FINANSIJSKIH IZVEŠTAJA

Finansijski izveštaji Kosovske agencije za privatizaciju su pripremljeni u skladu sa međunarodnim standardima javnog računovodstvenog sektora (MSJRS). Prezentacija finansijskih izveštaja je izvršena u skladu sa MSJRS računovodstvenim principima zasnovanim na gotovini.

Pored ovoga, ovi finansijski izveštaji zadovoljavaju obaveze koje proizilaze iz “Uredbe o okvirima izveštavanja o finansijskim izveštajima o povereničkim sredstvima” odobrenim od strane Upravnog odbora dana 23 februara 2011.

Finansijski izveštaji o povereničkim sredstvima Kosovske agencije za privatizaciju su pripremljeni u saglasnosti sa MSJRS. **Računi potraživanja, naplativi računi i potencijalne obaveze su ovde predstavljene samo u svrhe informisanja.**

Sve finansijske informacije u vezi sa primanima i plaćanjima koje su ovde predstavljene, predstavljaju bankovne račune DPa otvorene u **Centralnoj banci Kosova** kojima upravlja i koje administrira Agencija. Informacije ne predstavljaju rezultate DPa, čije su Uprave trenutno aktivne ili neaktivne i koja upravljaju ili administriraju svoje bankovne račune u komercijalnim bankama.

KAP takodje poseduje i anekse finansijskih izveštaja o povereničkim sredstvima, koji predstavljaju detaljne bilanse stanja i transakcije izvršene u toku perioda izveštavanja. Ovi izveštaji detaljno predstavljaju računovodstveni plan bankovnih računa povereničkih sredstava kojima upravlja KAP. Aneksi finansijskih izveštaja će biti poslani Kancelariji glavnog revizora, od strane Uprave KAPa i odeljenja/jedinica.

### SUBJEKAT IZVEŠTAVANJA

Kosovska agencija za privatizaciju je osnovana u skladu sa zakonom br. 03/L-067 o Kosovskoj agenciji za privatizaciju, koji je stupio na snagu 01 jula 2008, izmenjnim zakonom br. 04/L-034 koji je stupio na snagu 21 septembra 2011 (u daljem tekstu “zakon”), i koji je izmenjen zakonom br. 080 od 24 decembra 2015.

Prema zakonu o osnivanju KAPa, aktivnost KAPa je da privatizuje društvena preduzeća (DP) putem metode spin offa, dugoročni zakup, administriranje, restrukturiranje i likvidaciju društvenih preduzeća u saglasnosti sa zakonom.

Kosovska agencija za privatizaciju upravlja društvenim preduzećima na Kosovu i drži ova preduzeća u poverenju. KAP je zadužen da “očuva i poveća” vrednost DPa i njihove imovine koja se nalazi na i van teritorije Kosova.

**Predstavljeni finansijski izveštaji Kosovske agencije za privatizaciju pokrivaju period izveštavanja od 01 januara do 31 decembra 2017.** Zajedno sa ovim finansijskim izveštajima, takodje su predstavljeni finansijski podaci od 01 jula 2003 do 31 decembra 2017.

Upravni odbor je najviši organ Agencije i punu nadležnost nad Agencijom. Upravni odbor održava redovne mesečne sastanke u cilju obavljanja svojih funkcija i odgovornosti u saglasnosti sa zakonom. Upravni odbor je sastavljen od osam (8) lokalnih članova kako je predviđeno Članom 12 zakona br. 04/L-034 o KAPu.

Upravni odbor imenuje Skupština republike Kosovo.

Mandat šest članova Upravnog odbora je istekao u decembru 2017, osim mandata Predsednika i Zamenika predsednika Upravnog odbora, čiji će mandate isteći u decembru 2018.

Kosovska agencija za privatizaciju izveštava Skupštinu republike Kosovo na mesečnom osnovu i u saglasnosti sa važećim standardima izveštavanja nezavisnih agencija.

## IZVEŠTAJ O TRANSAKCIJAMA NA RAČUNU KAPa

KAP upravlja i kontroliše troškove i prihode preko povereničkih sredstava na računima otvorenim u Centralnoj banci Kosova. KAP vrši transfere plaćanja čim se napravi nalog za ovlašćenje vršenja bankovnog transfera u saglasnosti sa KAP bankovnim procedurama odobrenim od strane Upravnog odbora.

## VALUTA U IZVEŠTAJU

Valuta u izveštaju je Evro (€). Sve vrednosti predstavljene u finansijskim izveštajima su predstavljene u važećoj vrednosti ali ne u hiljadama ('000), osim ukoliko nije drugačije naznačeno u relevantnim izveštajima.

## DATUM AUTORIZACIJE FINANSIJSKIH IZVEŠTAJA

Finansijski izveštaji o povereničkim sredstvima su dobili dozvolu za izdavanje 29 januara 2018 od Ekrema Hajdarija Upravnog direktora i Adema Selishte Vršioca dužnosti Direktora za budžet i finansije Kosovske agencije za privatizaciju.

## PRIHODI I PRIMANJA NA BANKOVNIM RAČUNIMA

### 1. PRIHODI OD PRODAJA

Prihodi prikupljeni od prodaje imovine predstavljaju konačan platni bilans na dan **31 decembar 2017** izlaza i ulaza na bankovni račun (poverenička sredstva) društvenih preduzeća kojima upravlja Kosovska agencija za privatizaciju.

Izjava o prijemu sredstava od prodaje imovine predstavlja banovni bilans na dan 31 decembar 2016, bilans ulaza i izlaza i izlazne transakcije u toku perioda od 1 januara do 31 decembra 2017, kao i konačni bilans bankovnog račun na dan 31 decembar 2017.

Tabela dole predstavlja bilans prijema u toku perioda izveštavanja prema vrsti prodaje:

<b>VRSTE PRODAJE</b>	<b>IZNOS</b>
Prodaja putem krugova privatizacije i likvidacije	31,050,073
Prihodi od prenosa stanarskih prava	37,794
<b>UKUPNO</b>	<b>31,087,867</b>

Kako je gore navedeno iznos od EUR **31,050,073** prikupljen je od prodaje imovine putem krugova privatizacije i likvidacije i predstavlja bilans prijema dobijen od strane **kupca (potpisan ugovor) i ponudjača (nepotpisan ugovor)**. Stoga, ovaj bilans ne predstavlja izvršenje prodaje. **Izvršenje prodaje** je izvršeno nakon potpisivanja ugovora sa kupcima. U toku perioda izveštavanja, ukupan iznos prikupljenih sredstava od prodaje imovine je EUR **26,851,569 od 211 potpisanih ugovora**. Dalji detalji su predstavljeni u izveštaju o aktivnostima KAPa.

<b>OPIS</b>	<b>IZNOS</b>	<b>NALOG</b>
Plaćanja realizovana u toku <b>prethodnih perioda</b> za ugovore potpisane u 2017.	240,298	1
Bilans plaćanja realizovanih u 2017.	26,608,271	2
Ne preneti depoziti ponuda potpisanih ugovora.	3,000	3
<b>Ukupan iznos plaćanja potpisanih ugovora u 2017.</b>	<b>26,851,569</b>	<b>4=Σ(1:3)</b>
Plaćanje prodaja od još nepotpisanih ugovora/ ugovora koji su u procesu.	4,441,802	5
<b>BILANS UKUPNIN PRIHODA OD PRODAJA OD JANUARA DO DECEMBRA 2017</b>	<b>31,050,073</b>	<b>6=4+5-1-3</b>

Imovina DPa Fapol je stavljena na tender u prodaji imovine 32 i bila je predmet preliminarne zabrane donete od strane Posebne komore vrhovnog Suda Kosova. Strana je izvršila plaćanje u iznosu od EUR 555,000 (deposit ponude i razlika od prodajne cene). Ova prodaja je suspendovana do dalje odluke PKVS.

**PRODAJE PUTEM KRUGOVA PRIVATIZACIJE** su prodaje novih preduzeća osnovanih od imovine društvenih preduzeća. Deo obaveza biće prenet na kupca novog preduzeća, kao na primer: javne usluge, poreze i komunalije.

U toku perioda izveštavanja, KAP nije koristio metodu "Prodaja novih preduzeća", jer je većina DPa stavljena u likvidaciju sa ciljem da se proda njihova imovina **putem procesa likvidacije**.

U toku perioda izveštavanja, plaćanja dobijena od prodaje novih preduzeća se odnose na Sudske sporove dobijene od strane KAPa za oslobadjanje novih preduzeća preliminarnih zabrana koje je donela Posebna komora vrhovnog Suda Kosova.

**Prodaja novog preduzeća "Jugobanka kancelarija u Srbici"** je oslobodjena preliminarne zabrane. Ovo preduzeće je prodato u krugu privatizacije 57 i primljena su sredstva u iznosu od EUR 24, 000.00. Ova prodaja je predstavljena u računima potraživanja. *SVideti razjašnjenje br. 13 računi potraživanja.*

Pored toga, sledi oslobadjanje novog preduzeća "ZZ Štimlje administrativna kancelarija", od preliminarne zabrane koju je donela Posebna komora vrhovnog Suda Kosova, kupoprodajni ugovor u iznosu od EUR 177,898 (smanjenje osnivačkog kapitala u 2017 za EUR 1,250) je potpisan. Ovo preduzeće je prodato u prodaji imovine – krug 42. **Plaćanje ove prodaje je izvršeno u ranijem periodu.**

**PRIHODI PRIKUPLJENI OD PRENOSA STANARSKIH PRAVA** su prikupljeni od prenosa stanarskih prava na stanove u vlasništvu društvenih preduzeća. Ovi prihodi se realizuju u skladu sa zakonom br. 04/L-061 o prodaji stanova.

## 2. PRIHODI OD ZAKUPA

KAP primenjuje dve metode za zakup imovine: običan zakup (DPa u tranziciji i likvidaciji) i komercijalizovne zakupe (u toku perioda tranzicije DPa).

### 2.1. KOMERCIJALNI ZAKUPI

Ovaj račun se koristi za držanje prihoda prikupljenih od ugovora o komercijalnim zakupima, potpisanih u toku 2000 od strane UNMIKa. Ukupan iznos prikupljenih zakupa od 2003 na dan izveštavanja je **€ 5,021,319**.

### 2.2. PRIHODI OD ZAKUPA PRIKUPLJENI OD DPa U TRANZICIJI I LIKVIDACIJI

Predstavlja bilans primanja/plaćanja od strane zakupca na bankovni račun odgovarajućeg DPa. Ovim bankovnim računima upravlja i njima administrira KAP. Generalno, zakup imovine DPa uključuje: poslovni prostor, poljoprivredno zemljište, benzinske pumpe, magacine itd.

Zakupi prikupljeni od **2003 do 31 decembra 2017 su predstavljeni u tabeli dole:**

OPIS	IZNOS
Komercijalni zakupi	5,021,319
Zakupi od DPa u tranziciji	11,903,697
Zakupi od DPa u likvidaciji	15,637,635
<b>UKUPNO</b>	<b>32,562,651</b>

Iznos prikupljenih zakupa u toku perioda izveštavanja predstavljen je u tabeli dole:

OPIS	JANUAR DECEMBAR	JANUAR DECEMBAR	JANUAR DECEMBAR
	2017	2016	2015
Komercijalni zakupi	0.00	00.00	0.00
Zakupi od DPa u tranziciji	1,265,776	910,718	1,895,712
Zakupi od DPa u likvidaciji	5,262,431	5,226,852	2,900,829
<b>UKUPNO</b>	<b>6,528,207</b>	<b>6,137,570</b>	<b>4,796,541</b>

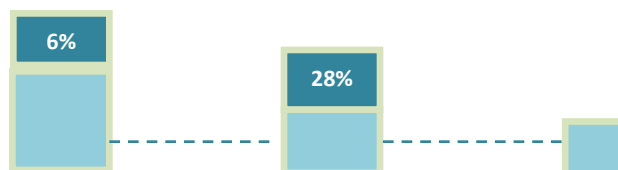

U toku perioda izveštavanja nije bilo prikupljenih prihoda od komercijalnih zakupa, zbog toga što je imovina DPa bila prodana ili je u procesu likvidacije.

Tabele dole predstavljaju prikupljanje zakupa od davanja u zakup imovine DPa, koja su nastavila sa svojim poslovnim aktivnostima i posle ulaska u likvidaciju i od imovine DPa koja imaju najviši stepen prikupljenih prihoda u toku perioda izveštavanja.

**DRUŠTVENA PREDUZEĆA U LIKVIDACIJI**

OPIS	JANUAR – DECEMBAR			ČITAV PROCES
	2017	2016	2015	2003 – 2017
*Grand Hotel	425,509	431,617	381,009	<b>1,238,135</b>
*Palata omladine, sporta i kulture	1,572,808	1,039,325	0.00	<b>2,612,135</b>
Pijaca – Priština	845,568	651,978	573,466	<b>2,124,070</b>
ABC Genci	178,922	116,364	107,748	<b>403,034</b>
<b>Ostala DPa u likvidaciji</b>	<b>2,239,624</b>	<b>2,987,568</b>	<b>1,838,606</b>	<b>9,260,261</b>
<b>UKUPNO</b>	<b>5,262,431</b>	<b>5,226,852</b>	<b>2,900,829</b>	<b>15,637,635</b>

\*DP Grand Hotel je stavljeno u likvidaciju u februaru mesecu 2015, dok je DP Palata omladine, sporta i kulture stavljeno u likvidaciju u aprilu mesecu 2016.

Pored toga, vredi napomenuti da prema raspoloživim informacijama, prihodi od zakupa prikupljeni od zakupa DPa Grand u iznosu od 2,460 € i od DPa "Mehanizmi" u iznosu od 24, 309 € jesu bili konfiskovani od strane PUKa. Prihodi su bili prikupljeni od zakupa imovine Kosovskih institucija. Za dodatne informacije videti napomenu u razjašnjenju br. 16.

**DRUŠTVENA PREDUZEĆA U TRANZICIJI**

OPIS	JANUAR – DECEMBAR			ČITAV PROCES
	2017	2016	2015	2003 – 2017
DP Jugopetrol	457,121	355,559	328,309	<b>1,188,749</b>
Palata omladine, sporta i kulture	0.00	9,909	496,908	<b>1,377,372</b>
DP Treska	22,510	15,050	0.00	<b>37,560</b>
DP Ina Trgovina	656,957	482,527	1,032,743	<b>2,780,338</b>
Invest Banka	51,522	0.00	0.00	<b>51,954</b>
Radio televizija Priština	62,771	0.00	0.00	<b>85,577</b>
<b>Ostala DPa u tranziciji</b>	<b>14,895</b>	<b>47,673</b>	<b>37,752</b>	<b>6,382,147</b>
<b>UKUPNO</b>	<b>1,265,776</b>	<b>910,718</b>	<b>1,895,712</b>	<b>11,903,697</b>

**3. PRIKUPLJENE KAMATE**

Prihodi prikupljeni od kamata:

- Prihodi prikupljeni od kamata računa otvorenog u Centralnoj banci Kosova. Radi vaše informacije, od jula 2012 godine kamatna stopa koja primenjuje CBK je **nula %**;
- Kamata prikupljena od oročenih sredstava za period od jednog meseca do 12 meseci od povereničkih sredstava na bankovnim računima. Od jula 2015, nema prikupljenih prihoda od kamatnih stopa.

Ukupan iznos sakupljene kamate od 2003 do dana izveštavanja je **EUR 34,844,700 na svim bankovnim računima otvorenim u CBK. U toku fiskalne 2017 godine, nije bilo prihoda od kamata zbog negativnih kamatnih stopa.**

Nacrt zakona izmenjenog i dopunjenog zakonom br. 04/L-034 o Kosovskoj agenciji za privatizaciju predviđa da višak sredstava, preostala sredstva, privremeni fondovi, sva prikupljena aktivnostima Agencije u skladu sa ovim zakonom, a koja se drže u poverenju, mogu biti investirana u sledeće instrumente:

- Tekući računi sa kamatnim stopama ili oročena sredstva u Centralnoj banci Kosova; i
- Dugovne hartije od vrednosti izdate od strane javnog autoriteta Republike Kosovo ili za koje garantuje Vlada Republike Kosovo.

#### 4. KONFISKACIJA TAKSI ZA PODNOŠENJE PONUDA I DEPOZITA PONUDA

Ovi prihodi predstavljaju sredstva prikupljena u ime Kosovske agencije za privatizaciju. Generalno, ovi prihodi uključuju bankovne račune prihoda prikupljenih od **taksi za podnošenje ponuda i konfiskovanih depozita ponuda** podnetih od strane ponudjača koji nisu uspeli da ispune uslove plaćanja. U ovu svrhu su otvoreni sledeći bankovni računi:

- Račun za podnošenje privatizacionih ponuda;
- Račun za podnošenje likvidacionih ponuda; i
- Račun za rezervni fond KAPa.

Iznos od EUR 7,577,564 predstavlja bilansbankovnih transakcija izvršenih od 2003 do 31 decembra 2016. Gde je **bilans u iznosu od EUR 652,400** za period od januara do decembra 2017 – predstavljen u tabeli dole:

<b>OPIS</b>	<b>IZNOS</b>
Bilans bankovnog računa za učešće na tender na dan 31 decembar 2016	7,577,564
Taksa za podnošenje ponuda 2017	+ 498,300
Refundiranja administrativne takes/poništanja tendera itd 2017	- (8,400)
Konfiskacija depozita ponuda od ponudjača koji nisu uspeli da ispune uslove.	+ 162,500
<b>BILANS NA DAN 31 DECEMBAR 2017</b>	<b>= 8,229,964</b>

Pored ovoga, vredi napomenuti da je iznos depozita ponuda od EUR 44,000 konfiskovan u toku fiskalne 2017 godine in a početku 2018. Refundiranje depozita ponuda je vršeno u skladu sa procedurama, a to je da se ponudjaču obezbedi prateća dokumentacija koja bi opravdala razlog povlačenja njegove ponude.

#### 5. DEPOZIT PONUDA ZA UČEŠĆE NA TENDERU

Depoziti ponuda se drže na odredjenim računima dok se ne zaključi process prodaje imovine. Prema zaključcima iz procesa prodaje imovine, bankovni bilans će biti nula bilans račun, jer nakon potpisivanja ugovora ovi depoziti ponuda, deo otkupne cene, biće preneti na bankovne račune odredjenih DPa nakon prodaje imovine i potpisivanja ugovora.

Postoje dve vrste bankovnih računa u vezi sa ovim procesom:

- Račun depozita privatizacionih ponuda;
- Račun depozita likvidacionih ponuda;

Sredstva u iznosu od **EUR 592,320** predstavlja bilans bankovnih transakcija izvršenih od 2003 do 31 decembra 2016.

Gde je bilans u iznosu od **EUR 1,438,500** za period od januara do decembra 2017 predstavljen u tabeli dole:

OPIS	IZNOS
Bilans bankovnog računa za učesnike u ponudama na dan 31 decembra 2016	592,320
Depoziti ponuda plaćenih od ponudjača za učestvovanje na licitaciji	+ 28,304,481
Refundirani depoziti ponuda neuspešnim ponudjačima	- (23,466,374)
Transfer depozita ponuda na račune DPa nakon potpisivanja ugovora	- (3,237,107)
Konfiskacija depozita ponuda neuspešnim ponudjačima <i>(beleška br. 4)</i>	- (162,500)
<b>BILANS NA DAN 31 DECEMBAR 2017</b>	<b>= 2,030,820</b>

## 6. OSTALI PRIHODI

Iznos prikupljenih prihoda prenetih na račune DPa u tranziciji, Dpa u likvidaciji, donator itd je **€ 6,866,535**. Ova suma predstavlja prihode prikupljene od 2003 do decembra 2017.

Od 2003, ovi prihodi su prikupljeni od sledećih usluga:

- Prodaja robe i usluga;
- Dividende i prodaja deonica;
- Transfer sredstava sa bankovnih računa DPa u komercijalne banke;
- Poverioci DPa (dugovi DPa)

Tabela dole predstavlja prihode u iznosu od **€ 159,218** prikupljene u toku perioda izveštavanja;

OPIS	IZNOS
Bankovni bilans ostalih prihoda na dan 31 decembar 2016	6,707,317
Sredstva iz sporazuma između "MIM Golesh" i "Bectel"	+ 55,657
<b>Dnevno prikupljanje keša</b> od aktivnosti DPa Tregu	+ 13,244
<b>Dnevno prikupljanje keša</b> od aktivnosti DPa ABC Genci	+ 39,286
<b>Dnevno prikupljanje keša</b> od aktivnosti DPa Grand Hotel	+ 33,200
Priznanice od dužnika DPa	+ 14,374
Ostali prihodi sa bankovnih računa DPa	+ 3,172
Prenos sredstava sa aktuelnih bankovnih računa na komercijalne bankovne račune	285
<b>BILANS NA DAN 31 DECEMBAR 2017</b>	<b>= 6,866,535</b>

Dnevno prikupljanje gotovine određenih DPa se vrše prikupljanjem prihoda od svakodnevnih aktivnosti, kao što su: prostorije za osveženje, prodaja karata i druge usluge koje vrše DP ABC Genci, DP Grand Hotel, i DP Tregu. Ova DPa su u likvidaciji. Njihovim bankovnim računima upravlja i administrira ih KAP.



## 7. OSNIVAČKI KAPITAL KOSOVSKE AGENCIJE ZA PRIVATIZACIJU

Prema Članu 17 zakona br. 04/L-034, Agencija je otvorila bankovni račun za osnivački kapital. Ukupan iznos osnivačkog kapitala iznosi 10 miliona €, dok je iznos sredstava prenetih na Vladu 1 milion €. Preostali deo u iznosu od 9 miliona € može biti tražen od strane Upravnog odbora KAPa kada je to potrebno i ukoliko to zahtevaju obaveze Agencije.

Detalji o svim transakcijama osnivačkog kapitala od 2003 do **datuma izveštavanja** su prikazani dole:

- **Prihodi u osnivačkom kapitalu u iznosu od EUR 1,132,172**
  - Prihodi od plaćanja osnivačkog kapitala u iznosu od EUR 1,013,200. Plaćanje je izvršeno od strane Vlade Kosova;
  - Prihodi od kamata u iznosu od EUR 118,972. *Ove informacije su unite u belešku razjašnjenja br. 3.*
- **Plaćanja izvršena iz osnivačkog kapitala u iznosu od EUR 22,623**
  - Sudske takse za odluke u iznosu od EUR 22,616. *Ove informacije su unite u belešku razjašnjenja br. 13.*
  - Bankovni troškovi u iznosu od EUR 7.00. *Ove informacije su unite u belešku razjašnjenja br. 15*
- **Bankovni račun na dan kraja perioda je 1,109,549**

Nije izvršena nijedna transakcija sa računa osnivačkog kapitala u toku perioda izveštavanja.

## TROŠKOVI/RASPODELA

### 8. 20% ZA ZAPOSLENE KOJI IMAJU PRAVA PRENETIH NA UNSK

Od 2003 do perioda izveštavanja, iznos od 20% od prihoda od prodaje za radnike DPa prenet je na bankovni račun UNSK i iznosi **EUR 119,257,304** prikupljen je od prodaje 305 društvenih preduzeća.

Dok je, samo u toku perioda izveštavanja, ukupan iznos bilansa plaćanja na bankovni račun UNSK iznosio **EUR 9,283,737** i (plaćanje i refundiranje) na bankovnom računu 73 društvena preduzeća. U tabeli dole su predstavljena plaćanja realizovana prema vrsti bankovnog računa:

OPIS	IZNOS
Privatizacioni računi – Prodaja novih preduzeća	325,823
Likvidacioni računi – Prodaja imovine putem procesa likvidacije	2,814,843
Tranzicioni računi	0.00
Poverenički račun za radnike DPa	6,143,071
<b>UKUPNO PLAĆANJA OD 1 JANUARA DO 31 DECEMBRA 2017</b>	<b>9,283,737</b>

Kosovska agencija za privatizaciju prenosi sredstva za 20% od prihoda od prodaje na račun UNSK. UNSK raspodeljuje ove prihode podobnim radnicima prema odobroj listi za 20%. Ukoliko je lista podobnih radnika za učešće u raspodeli 20% od prihoda od prodaje predmet bilo kakve žalbe, onda se ta sredstva drže na bankovnom računu povereničkih sredstava kojima upravlja KAP.  
**Bilans bankovnog računa povereničkih sredstava do rešavanja pravnih sporova je EUR 15,400,400.**

Broj podobnih zaposlenih koji će imati korist od 20% profita od prodaje u toku perioda izveštavanja je 10,231. Ukupan broj zaposlenih koji će imati koristi od raspodele 20% u toku perioda od 2003 do 2017 je 47,256.

### 9. PROFESIONALNI PRUŽALAC USLUGA (PPU)

Ugovor izmedju KAPa i kompanije “Deloitte Central Europe Limited”, kao dela Likvidacionog organa društvenih preduzeća za pružanje profesionalnih usluga je sklopljen 11 jula 2012.

Prema **osnovnom ugovoru** tpостоje dve vrste plaćanja: fiksno (kvartalno) i varijabilno. Ukupan iznos plaćanja prema osnovnom ugovoru je **EUR 14,008,930**.

**Aneks ugovora** sklopljenog izmedju “Deloitte Central Europe Limited i KAPa potpisan je 08 avgusta 2016. Do sada, iznos izvršenih plaćanja iznosi **EUR 1,411,000**.

Tabela dole predstavlja iznos sredstava osnovnog ugovora i aneksa ugovora i svih drugih realizovanih plaćanja od 2012 do 31 decembra 2017.

OPIS	UGOVORI	PLAĆANJA	VIŠAK	%
* Prvi osnovni ugovor – fiksni troškovi	4,924,740	4,924,740	0.00	100
* Prvi osnovni ugovor – varijabilni troškovi	13,003,564	9,084,190	3,919,374	69.86
Aneks ugovora jednak je 10% aktuelnog osnovnog ugovora	1,992,000	1,411,000	581,000	70.83
<b>UKUPNO</b>	<b>19,920,304</b>	<b>15,419,930</b>	<b>4,500,374</b>	<b>75.74</b>

\* Ugovorena cena predstavljena u tabeli uključuje PDV od 16%. Stopa PDVa je nakon 01 septembra 2015 porasla na 18%. Višak sredstava osnovnog ugovora ne predstavlja obaveze već samo predstavlja bilans plaćanja ugovorene cene.

U vezi sa periodom izveštavanja, **iznos izvršenih plaćanja je EUR 996,000**. Tabela dole predstavlja plaćanja realizovana tokom godina:

GODINA	OSNOVNI UGOVORI		ANEKS UGOVORA	UKUPNO
	FIKSNO	VARIJABILA	FIKSNO	
2012	1,228,009	0.00	0.00	1,228,009
2013	1,228,009.00	2,781,117	0.00	4,009,126
2014	491,204	3,277,988	0.00	3,769,192
2015	245,602	1,458,973	0.00	1,704,575
2016	1,731,916	1,566,112	415,000.00	3,713,028
2017	0.00	0.00	996,000.00	996,000
<b>UKUPNO</b>	<b>4,924,740</b>	<b>9,084,190</b>	<b>1,411,000</b>	<b>15,419,930</b>

**OSNOVNI UGOVOR** – Ukupan iznos cene iz ugovora koji je sklopljen sa pružaocem usluga "Deloitte" prema ugovoru br. 239/11/068/211 bio je EUR 19,920,304. Ugovor je istekao **09 jula 2016**. Prema ugovoru, postojale su dve vrste plaćanja:

#### 1. FIKSNI TROŠKOVI

Ugovorena cena EUR 4,912,036 je kasnije bila izmenjena na iznos od EUR 4,924,740 u saglasnosti sa povećanjem stope PDVa na 18% (razlika u iznosu je EUR 12,704). Plaćanje je realizovano nakon odobrenja izveštaja od strane komisije Odbora za odobravanje izveštaja ugovarača;

#### 2. VARIJABILNI TROŠKOVI

Ugovoreni iznos je EUR 13,003,564. Prema ugovoru, pored plaćanja fiksnih troškova, postoji takodje i plaćanje za svako razmotreno povereničko potraživanje (prihvaćeno/odbijeno). Prema ugovoru, poverenička potraživanja su registrovana u četiri tipa.

Svaka odobrena odluka, uključujući i sledeće ugovorene iznose:

- EUR 299.00 za vlasništvo nad specifičnom imovinom i vlasnička/deoničarska potraživanja;
- EUR 99.00 za neosigurane poverioce, neplaćene plate i za tri plate za zaposlene.

#### ANEKS UGOVORA JEDNAK 10% AKTUELNOG OSNOVNOG UGOVORA

Novi aneks ugovora koji je jednak 10% od osnovnog ugovora potpisan je 08 avgusta 2016. Ukupan iznos ugovorene cene je EUR 1,992,000. Prema aneksu ugovora, plaćano je EUR 83,000 na kvartalnom osnovu u toku perioda od 24 meseci.

**GARANCIJA BANKE** – Kosovska agencija za privatizaciju dobila je garancije banke u vezi sa učinkom u vezi sa aneksom ugovora sa Deloitte Central Europe Limited za pružanje profesionalnih usluga za likvidaciju portfolija DPa (br. Nabavke 239-11-068-211). Detalji bankovne garancije su sledeći: datum bankovne garancije: 21 septembar 2016, iznos garancije: 199,200.00, ime banke koja daje garanciju : ING Bank N.V. PO BOX 350, 1000 Amsterdam, Holandija.

***Napomena o plaćanju Profesionalnih pružaoca usluga (PPU):***

*U budžetskom zahtevu za 2017 podnetom ministarstvu finansija (MF) dana 12 oktobra 2016, zahtevali smo dodatni budžet iz budžeta Kosova (grant Vlade) iznad budžetskih limita programa likvidacije (šifra 227) radi pokrivanja troškova procesa likvidacije za sva društvena preduzeća u republici Kosovo. Ukupan iznos budžetskog zahteva za 2017 bio je EUR 996,000. Budžetski zahtevi su podnošeni MF svake fiskalne godine od 2003 da bi se pokrili PPU troškovi likvidacije.*

*Bez obzira na razjašnjenje i zahtev KAPa za budžetskim saslušanjem, Ministarstvo finansija nije odobrilo budžetski zahtev za ovu godinu.*

*Pošto sredstva iz Kosovskog budžeta nisu bila dodeljena, da sada su plaćanja vršena u saglasnosti sa odlukom Upravnog odbora odobrenom 21 juna 2012. Prema ovoj odluci, finansiranje likvidacionih troškova (Članovi 40.1.1.1 i 40.1.1.3 aneksa zakona o Agenciji) su izvršeni na sledeći način:*

- a) Fiksnu taksu Likvidacionom organu privremeno plaća Agencija sa bankovnog računa Agencije za administrativne takse preko Centralne banke Kosova. Kada je fiksna taksa proporcionalno raspoređena na sva društvena preduzeća u likvidaciji, onda se na račun Agencije za administrativne takse nadoknadjuje sa bankovnog računa preduzeća u likvidaciji.*
- b) Varijabilne takes (za razmotrena potraživanja) i drugi troškovi predstavljeni pod troškovi 1.1 i 1.3 Člana 40.1 aneksa zakona br. 04/L-034 su plaćene Likvidacionom organu iz sredstava preduzeća u likvidaciji. Ukoliko nema dovoljno sredstava na likvidacionom bankovnom račun, onda varijabilnu taksu privremeno plaća Agencija sa bankovnog računa Agencije za administrativne takse i kasnije se ista nadoknadjuje sa bankovnog računa preduzeća u likvidaciji.*

## 10. ROBE I USLUGE

U ovu kategoriju uključene su isplate za: pružaoce usluga za DP-a u likvidaciji i plate zaposlenih  
 - DP u tranziciji; zakup; troškovi za reklame; profesionalne usluge, održavanje i čuvanje imovine.

Ukupna realizacija isplata za robe i usluge su u iznosu od **€ 14,381,184 od 2003 do datuma izveštavanja**.

Ukupni iznosi bilansa su **€ 2,194,849 samo za period izveštavanja** su sledeći:

OPIS		AMOUNT
Realizovano plaćanje spoljnim strankama		2,209,017
Naknada od strane DP na račun administrativne takse	-	(14,168)
<b>UKUPNO</b>	=	<b>2,194,849</b>

Naknada na račun administrativne takse ima nulti efekat opšte potrošnje sredstava u poverenju. Iznos od EUR 14,168 je predstavljen kao propust (minus) u kategoriji roba i usluga dok su sa druge strane predstavljeni kao troškovi (plus) u kategoriji javnih usluga, sudskih taksi itd. Ovi troškovi su predhodno nastali iz administrativne takse za KAP za odgovarajuće troškove DP-a i onda se ovaj račun kompenzuje od strane računa za likvidaciju DP-a.

Što se tiče izvršenih plaćanja od povereničkih sredstava za spoljašnje stranke, oni su prikazani u donjoj tabeli. Ove uplate se vrše sa računa DP-a u tranziciji, likvidaciji i administrativnih taksi agencije.

VRSTE PLAĆANJA	IZNOS
Pružaoциma usluga i plate za zaposlene (MIM Goleš) – <i>pogledajte napomenu 10.1</i>	1,800,574
Usluge održavanja i čuvanja imovine sa privrednim subjektima	16,784
Profesionalne usluge angažovanja privatnih/pravnih zastupnika i pravnih stručnjaka	35,062
Plaćeni zakup za DP Tregu	36,000
Snabdevanje higijenskim, administrativnim i bife materijalima za Grand, omladinski centar i ABC Genci	43,397
Isplate za ugovorene sporazume za filmove za ABC Genci u likvidaciji	18,783
Centralno grejanje za DP Grand Hotel i omladinski centar u likvidaciji	122,726
Troškovi za marketing, prevođenje, revizije, pravni porezi i drugo	13,945
Objavlјivanja u lokalnim i stranim novinama	48,085
Poštanska isporuka	11,421
Porezi i penzijski fondovi za SP od takse za odgovarajuća DP-a	20,856
Troškovi od novca za sitne troškove	38,334
Odredbe za očuvanje stavki u Centralnoj Banci Kosova	3,050
<b>UKUPAN BROJ REALIZOVANIH PLAĆANJA SPOLJNIM STRANKAMA</b>	<b>2,209,017</b>

Najviši nivo ukupno ostvarenih isplata za robe i usluge imaju pružaoci usluga 81.51%, dok su sledeći troškovi za centralno grejanje EUR 5.56%.

#### **NOVAC ZA SITNE TROŠKOVE**

Novac za sitne troškove se čuva za male troškove koji su napravljeni u regionalnim kancelarijama za društvena preduzeća u likvidaciji, kao i za pitanja privatizacije. Unapred podignuti iznos od novca za sitne troškove za službena putovanja i manje troškove za RK-je iznosi EUR 45,310, i ostvarene isplate od ovih su u iznosu od EUR 38,334. Dok su sredstva u iznosu od EUR 6,976 vraćena kao rezultat zatvaranja ovih avansa.

Dati avansi od novca za sitne troškove su €41,800 kao što sledi:

- RK Priština EUR 5,500; RK Prizren EUR 12,000; RK Peć EUR 8,000; RK Gnjilane EUR 9,000; RK Mitrovica EUR 4,300 i što se tiče pitanja privatizacije iznos od € 3,000. Avansi su ovom prilikom podignuti za službena putovanja van zemlje i dostigli su iznos od € 3,510 zbog čega su troškovi u iznosu od € 2,449

### **10.1 PLAĆANJA ZA PRUŽAOCE USLUGA**

Angažovanje pružalaca usluga vrši se u skladu sa odobrenim procedurama uprave KAP-a. Uprkos procedurama, za slučajeve DP-a u likvidaciji, ovi troškovi su dozvoljeni prema budžetskom okviru koji je odobrio upravni odbor. Budžetski okvir obuhvata 29 vrsta troškova prema računovodstvenom planu sredstava u poverenju, u okviru koga su i angažovani pružaoci usluga.

Što se tiče angažovanja pružalaca usluga za odgovarajuća DP-a prema procedurama, bivši radnici tih društvenih preduzeća imaju prioritet.

Važno je napomenuti da osim budžetskog okvira za vrste dozvoljenih troškova, uz odobrenje odbora određuje se maksimalni limit budžetskog iznosa za troškove za 29 kodova uopšte.

Angažovanje pružalaca usluga uglavnom je urađeno za: **arhiviranje i prikupljanje dokumentacije za spiska zaposlenih za 20%, poverilačka potraživanja, pomoć u identifikaciji imovine, očuvanju imovine i drugim slučajevima**. Takođe, angažovanje pružalaca usluga je za napredak rada DP-a koji su nastavili svoje aktivnosti nakon ulaska u likvidaciju, kao što su: Omladinski centar, Grandi, ABC Genci, and Tregu. Angažovani su takođe zaposleni u DP-u MIM Goleš.

**Platni bilans za pružaoce usluga i zaposlene u MIM Goleš u periodu izveštavanja je € 1,800,574.** Predstavljamo vam u nastavku isplate za velika DP-a koja imaju aktivnosti, uključujući takođe i druga DP-a sa velikim isplatama.

Detalji angažovanja pružalaca usluga su prikazani u donjoj tabeli. Molimo pogledajte ostale stranice.

<b>PREDUZEĆE</b>	<b>PERIOD</b>	<b>BR. PU</b>	<b>UKUPNA ISPLATA</b>
MIM Goleš	Januar – Decembar 2017	47	204,172
<b>PRN170</b> Jugopetrol	17 Novembar 2016 – 16 Decembar 2017	25	30,881
<b>PRN104</b> Tregu- likvidacija	Januar – Decembar 2017	101	286,489
<b>PRN067</b> Pallat- Likvidacija	Januar – Decembar 2017	114	532,198
<b>PRN173</b> Hotel Grand	Januar – Decembar 2017	86	189,211
<b>PRN066</b> ABC Genci	Januar – Decembar 2017	19	84,592
<b>GJI018</b> Morava Parteš	Januar - Jun – Novembar 2017	4	6,427
<b>GJI023</b> Zarije Bujic	Januar – Novembar 2017	4	10,797
<b>GJI063</b> Lola Štrpce	Januar – Novembar 2017	8	23,238
<b>GJI064</b> FAM VITI	April – Novembar 2017	4	8,907
<b>GJI093</b> Hotel Junior Brezovica	Januar – Novembar 2017	4	10,651
<b>GJI170</b> Xim Strezovci	Novembar 2016 – Decembar 2017	8	23,770
<b>MIT044</b> Transkosova	Januar – Novembar 2017	4	10,208
<b>PEJ020</b> Strellci Dečani	Februar – Decembar 2017	4	9,728
<b>PEJ089</b> Ramiz Sadiku	Januar – Decembar 2017	4	11,619
<b>PRN022</b> Fabrika papira	Decembar 2011 – Mart 2012	4	2,871
<b>PRN006</b> Živina	Januar – Novembar 2017	4	10,651
<b>PRN029</b> IMN Kosova	Januar – Decembar 2017	10	34,629
<b>PRN030</b> Izolimi	Decembar 2016 – Jul 2017	4	11,909
<b>PRN054</b> Komel Batuse	Januar – Maj 2017	4	4,363
<b>PRN075</b> Rilindja Štamparija	Januar – Decembar 2017	20	56,707
<b>PRN093</b> Gërmia	Decembar 2016 – Avgust 2017	10	25,612
<b>PRN125</b> Bankos	Januar – Decembar 2017	15	53,339
<b>PRN126</b> Auto Priština	Januar – Februar 2017	12	5,858
<b>PRN167</b> Auto Moto Kosovo	Januar– Novembar 2017	5	12,379
<b>PRZ009</b> Poljprivreda i stočarstvo	Decembar 2016 – Decembar 2017	5	15,258
<b>PRZ014</b> IGK Ballkan	Januar – Decemba 2017	8	25,046
<b>PRZ018</b> DP Unimont	Januar – Decembar 2017	4	13,818
<b>PRZ026</b> Farmakos	Januar – Mart 2017	4	7,190
<b>PRN111</b> Përparimi	Oktoabar – Decembar 2017	8	6,909
<b>Za 29 druga DP-a</b>	Januar – Decembar 2017	41	71,792
<b>Podešavanja / povraćaj</b>			(645)
	<b>UKUPNO</b>	<b>594</b>	<b>1,800,574</b>

\* Što se tiče broja PU-a za DP-a koja su napisana gore, ovaj broj se promenio u različitim periodima tokom fiskalne godine 2017, što nije prevazišlo broj gore napisanih radnika.

Kao što je gore navedeno, pored angažovanja za usluge, PU-a su takođe angažovani za **očuvanje imovine**. **Platni bilans za period Januar - Decembar 2017, za angažovanje čuvara u očuvanju imovine je EUR 645,113 za 244 čuvara**, dok su ostali angažovani za druge usluge.

Od naredne godine, kao strateški deo uprave KAP obezbeđeno je očuvanje imovine preko angažovanja PU, a ne preko ekonomskih operatera. Ova akcije rezultirale su pozitivnim efektom sa velikim budžetskim uštedama za odgovarajuća DP-a u poređenju sa prethodnim periodima.

## 11. JAVNE USLUGE

Realizovana plaćanja za javne usluge (struja, voda, telefon) imaju veze sa društvenim preduzećima koja su u tranziciji ili likvidaciji.

**Platni bilan za period izveštavanja je € 731,503.** U tabeli ispod su prikazane isplate:

OPIS		IZNOS
Realizovane isplate spoljašnjim strankama		731,328
Naknada računa za administrativnu taksu	+	175
<b>UKUPNO</b>	=	<b>731,503</b>

**Nadoknada za račun administrativne takse** ima nulti efekat trošenja opštih sredstava u poverenje. Iznos od EUR 175 je predstavljen kao trošak (plus) u kategoriji komunalnih usluga, dok sa druge strane je predstavljen kao popust (minus) u kategoriji roba i usluga. Ovi troškovi su prethodno nastali od administrativnih taksi KAP-a za odgovarajuće troškove DP-a.

Što se tiče uplata od povereničkih fondova spoljašnjim stranama, oni su prikazani u tabeli ispod. Ove uplate se vrše sa računa DP-a u tranziciji, likvidaciji i administrativnih taksi agencije.

VRTSE PLAĆANJA	DP-a u tranziciji	DP-a u likvidaciji	UKUPNO
Troškovi za snabdevanje vodom	120	82,113	<b>82,233</b>
Troškovi za struju	12,772	500,119	<b>512,891</b>
Troškovi za đubre	0.00	125,280	<b>125,280</b>
Ulsuge za telekomunikacije	387	10,537	<b>10,924</b>
<b>UKUPNA PLAĆANJA</b>	<b>13,279</b>	<b>718,049</b>	<b>731,328</b>

## 12. POREZI

Plaćanje poreza se vrši za DP-a u tranziciji i likvidaciji, za prihode od prikupljenih zakupa, PDV, zadržavanje poreza na dohodak, penzijski doprinosi za PU-a i poreza na imovinu.

**Platni bilans za period izveštavanja je € 1,723,361.** Isplate su prikazane u tabeli ispod:

OPIS		IZNOS
Realizovana plaćanja spoljašnjim strankama		1,723,945
Naknada računa za administrativnu taksu	-	(584)
<b>UKUPNO</b>	=	<b>1,723,361</b>



Što se tiče naknade za administrativnu taksu, postoje neki slučajevi gde bi saldo bankovnog računa trebal da bude pokriven sa tarifom DP-a. Prema tome, gore je prikazan kao odbitak, dok se s druge strane predstavlja kao trošak u kategoriji roba i usluga.

S obzirom na troškove za spoljašnje stranke, oni su predstavljeni kao što sledi:

<b>VRTSA PLAĆANJA</b>	<b>DP-a U TRANZICIJI</b>	<b>DP-a U LIKVIDACIJI</b>	<b>UKUPNO</b>
Porez na dodatnu vrednost	186,522	449,998	<b>636,520</b>
Poreu iz realizovanih isplata/zakupa	92,627	131,771	<b>224,398</b>
Penzini doprinosi- Poverenje	27,104	153,965	<b>181,069</b>
Porez na dohodak	11,354	59,978	<b>71,332</b>
Porez na imovinu – Opštine	25,789	584,837	<b>610,626</b>
<b>UKUPNO PLAĆANJE</b>	<b>343,396</b>	<b>1,380,549</b>	<b>1,723,945</b>

### 13. SUDSKE ODLUKE/PRIVATNI IZVRŠITELJI

Ova plaćanja uglavnom imaju veze sa dole navedenim slučajevima:

- sudske takse i garancije sudu; i
- odluke suda i plaćanja privatnim izvršiteljima.

Platni bilans za period izveštavanja je EUR 33,405 kao što sledi:

<b>OPIS</b>	<b>IZNOS</b>
Realizovana plaćanja spoljašnjim strankama	20,368
Naknada računa za administrativnu taksu	+ 13,037
<b>UKUPNO</b>	<b>= 33,405</b>

Nadoknada za račun administrativne takse ima nulti efekat trošenja opštih sredstava u poverenje. Iznos od EUR 13,037 je predstavljen kao trošak (plus) u kategoriji komunalnih usluga, dok sa druge strane je predstavljen kao popust (minus) u kategoriji roba i usluga. Ovi troškovi su predhodno nastali od administrativnih taksi KAP-a za odgovarajuće troškove DP-a.

Što se tiče uplata od povereničkih fondova spoljašnjim stranama, uglavnom su za Sudski savet Kosova u iznosu od EUR 19,280 što samo po sebi predstavlja troškove sudskih taksi i depozite za obezbeđenja.

Tokom ovog perioda nije bilo isplata sa izvršnom odlukom. Međutim, važno je napomenuti da za DP-a u likvidaciji postoji pravna zaštita na osnovu člana 10 aneksa zakona br. 04/L-034 o Kosovskoj agenciji za privatizaciju.

## 14. PRENOS 5% SREDSTAVA ZA POKRIVANJE AKTIVNOSTI KAP-a

Kosovska agencija za privatizaciju od 2011 i do datuma izveštavanja je prebacila ukupan iznos od € 38,248,000 na račun Trezora Ministarstva finansija za finansiranje administrativnih i operativnih aktivnosti KAP-a:

OPIS I DATUM PRENOSA	ZA BUDŽET	IZNOS
	2011	
Prenos tokom 2011		1,800,000
Prenos dana 28 Maja 2012	2012	8,200,000
Prenos dana 28 Decembra 2012	2013	8,048,000
Dodatni prenos 18 Novembra 2012	2014	2,300,000
Dodatni prenos 15 Januara 2015	2015	5,500,000
Dodatni prenos 15 Januara 2016	2016	6,300,000
Dodatni prenos 20 Januara 2017	2017	6,100,000
	<b>UKUPNA PLAĆANJA</b>	<b>38,248,000</b>

U gornjoj tabeli nije prikazano stanje **namenskih prihoda** koje je realizovala Kosovska agencija za privatizaciju, **ali predstavlja iznose prenete iz administrativne takse KAP-a** od EUR 36,448,000 i rezervnog fonda od EUR 1,800,000. Ova sredstva su preneti na račun trezora Ministarstva finansija, koji je posebno otvoren za administrativnu taksu KAP-a. **Ovim računom se upravlja od strane odeljenja za Trezor Ministarstva finansija.**

### 14.1 REALIZOVANI PRIHODI ZA KOSOVSKU AGENCIJU ZA PRIVATIZACIJU

**Počevši od 2003 do perioda izveštavanja** za sve ostale prodaje i prihode (konfiskacija depozita PONUDA i takse za učestvovanje na tenderima), ukupan broj realizovanih prihoda je **€ 43,636,465.**

**Dok su realizovani prihodi samo za period izveštavanja € 3,018,473** i to:

OPIS	Vrsta prihoda	Iznos
Račun rezervnih sredstava KAP-a	Konfiskacija depozita PONUDA	1,162,515
Taksa za učestvovanje na tenderu	Taksa za učestvovanje na tenderu/konfiskacije	540,000
Račun za NP-a.	5% od iznosa prodaje (potpisanj ugovori)	10,157
Račun za DP-a u likvidaciji	5% od iznosa prodaje (potpisanj ugovori)	1,305,801
	<b>UKUPNA PLAĆANJA</b>	<b>3,018,473</b>

**Bankovni bilans računa za administrativne takse je € 6,086,620 na dan 31 Decembar 2017**

Važna stvar koja se mora naglasiti je nedostatak sredstava na račun za administrativne takse, kroz koje se finansiraju administrativne i operativne aktivnosti KAP-a. Kao što je predstavljeno gore, KAP je naplaćivao 5% od ostvarene prodaje počev od 2003. Ova sredstva potrošena su za budžete od 2012 do 2018.

Počevši od 2019, prema važećem zakonu, odnosno članu 21, KAP neće imati raspoloživa sredstva za pokrivanje svojih administrativnih i operativnih aktivnosti. Nedostatak sredstava neće omogućiti ispunjavanje misije i ciljeva utvrđenih ovim zakonom kojim je osnovana Kosovska agencija za privatizaciju kao primarno odgovorna za sprovođenje ovog zakona.

**U skladu sa članom 21 zakona br. 04 / L-034 o Kosovskoj agenciji za privatizaciju:** Svi prihodi agencije će biti namenjeni prihodi agencije iz člana 64 LPFMA. Pored toga, pet procenata (5%) od svih dobijenih prihoda kao rezultat bilo kave prošle ili buduće prodaje, prenosa, privatizacije, likvidacije ili drugog raspolaganja bilo koje imovine ili poslovanja, bez obzira da li je to učinila agencija ili njen prethodnik, biće administrativna taksa agencije za pokrivanje njenih ukupnih administrativnih i operativnih troškova; i ta taksa će biti deo namenskog prihoda agencije. Agencija odmah prenosi i deponuje sve one prihodi od tarifa u Konsolidovani fond Kosova u skladu sa važećim propisima LPFMA; Trezor i Ministarstvo finansija obezbeđuju da se ova sredstva stavljaju i čuvaju na računu namenskih prihoda agencije.

## 15. DRUGI TROŠKOVI

Ovi troškovi obuhvataju avanse za službena putovanja pravnih službenika i službenika slučaj za DP-a u likvidaciji (pravna zastupanja van teritorije Kosova) i isplate taksi za odlazne transakcije sa bankovnih računa fondova u poverenju koje primenjuje CBK-a.

**Platni bilans za period izveštavanja je € 34,286.** Vrste troškova za period u pitanju su sledeća:

OPIS		IZNOS
Realizovana plaćanja spoljašnjim strankama		32,960
Naknada računa za administrativnu taksu	+	1,326
<b>UKUPNO</b>	=	<b>34,286</b>

**Nadoknada za račun administrativne takse** ima nulti efekat trošenja opštih sredstava u poverenje. Iznos od EUR 1,326 je predstavljen kao trošak (plus) u kategoriji komunalnih usluga, dok sa druge strane je predstavljen kao popust (minus) u kategoriji roba i usluga. Ovi troškovi su predhodno nastali od administrativnih taksi KAP-a za odgovarajuće troškove DP-a.

Što se tiče uplata od povereničkih fondova spoljašnjim stranama, uglavnom je novac za sitne troškove i troškovi za bankovne takse. Pogledajte tabelu ispod:

VRSTA PLAĆANJA	IZNOS
Avansi novca za sitne troškove za manje troškove Avansi za službena putovanja u inostranstvo	14,163
Bankarski troškovi/takse za transakcije	10,641
	8,156
<b>UKUPNA PLAĆANJA</b>	<b>32,960</b>

**16. PLAĆANJA POVERILOCIMA DP-a U LIKVIDACIJI**

Platni bilans za period izveštavanja je u iznosu od € 8,105,856 za 63 društvena preduzeća i to:

VRSTA POVERILACA	ZA ODLUKE U 2017	ZA ODLUKE U 2016	UKUPNO
Za plate radnicima	4,049,214	378,665	4,427,879
PUK	855,314	333,078	1,188,392
Penzijski fond	565,624	95,702	661,326
Porez na imovinu	317,945	2,753	320,698
Javne usluge	88,251	71,642	159,893
Drugi poverioci	692,105	655,563	1,347,668
<b>UKUPNO</b>	<b>6,568,453</b>	<b>1,537,403</b>	<b>8,105,856</b>

S obzirom na proces koji počinje od 2011 do 31 decembra 2017, odobreni i plaćeni iznosi su prema tabeli ispod:

VRSTE POVERILACA	ODOBRENI IZNOSI			PLAĆANJA 2011 - 2017	NEPLAĆEN O
	JANUAR – DECEMBAR 2017	DO 31 DECEMBRA 2016	UKUPNO		
Za plate radnika	4,268,362	6,507,567	10,775,929	10,530,898	245,031
PUK	856,282	3,984,328	4,840,610	4,839,527	1,083
Penzijski fond	575,079	1,718,988	2,294,067	2,283,218	10,849
Porez na imovinu	320,739	967,402	1,288,141	1,285,348	2,793
Javne usluge	109,882	798,095	907,977	881,023	26,954
Drugi poverioci	692,917	3,483,193	4,176,110	4,157,870	18,240
<b>UKUPNO</b>	<b>6,823,261</b>	<b>17,459,573</b>	<b>24,282,834</b>	<b>23,977,884</b>	<b>304,950</b>

\*U ove iznose nisu uključene bankovne takse. Ukupna uplata bankovnih taksi je € 3,469.40 za realizovane transakcije.

Neplaćeni iznosi su zbog nedostatka tačnih informacija a ne aktivnih bankovnih računa u vezi sa kojima je bilo teško naći kontakte osoba u pitanju.

**INFORMACIJE**

1. U 2015, PUK je na zahtev DP "Jugoterm" izdvojila sredstva u iznosu od EUR 192,357 za ovo DP-e u likvidaciji. Rezervna sredstva u CBK su kao rezultat nametanja poreskog opterećenja za imovinu ovog preduzeća. KAP je potpisao "Memorandum o razumevanju" sa PUK za rukovanje poreskim opterećenjem, ali je odlučeno da slučaj u pitanju bude tretiran do donošenja odluke Posebne komore Vrhovnog suda Kosova;
2. U 2016, iznos od € 6,893 namenjen za porez na imovinu poverilaca opštine Srbica je povučen iz PUK kao rezultat postavljanja "Poreskog opterećenja". Povlačenje je napravljeno od sistema Trezora Ministarstva finansija. Zahtevali smo da se ta sredstava vrate na račun KAP-a.

3. Zbog istog imena i prezimena dvojice poverilaca, tokom realizacije uplate u iznosu od € 976,20, jedan poverilac je koristio više za DP "Trasing". Službenik slučaja je obavestio poverioca da vrati sredstva i istovremeno su preduzete zakonske mere za slučaj u pitanju.
4. U martu 2015, CBK je izvršila nalog od privatnog izvršitelja u iznosu od € 3,194 za DP u likvidaciji "Malishigani Klina". KAP je preduzela sve neophodne pravne korake i tražila je povratak sredstava. Sve relevantne institucije su obavestene u vezi sa slučajem u pitanju.
5. Krajem decembra 2017, prihodi u iznosu od € 2,460 za DP Grand za korišćenje sale od strane KAP, tokom izvršenja plaćanja oni su konfiskovani od strane KAP. Ovo dolazi kao rezultat sporazuma između PUK i Trezora, kroz koji se izvršavaju automatska sistemska plaćanja u korist PUK;
6. Obavešteni smo da je PUK u 2017 zaplenila sredstva u iznosu od € 24,309 koja bi trebalo platiti Kosovskoj instituciji za korišćenje sa zakupom imovine DP Mehanizma. Zaplenjena su sredstva u 2016. Način konfiskacije je sličan kao u gore pomenutom slučaju u tački 5.

## 17. PRENOS VIŠKA SREDSTAVA U VLADU KOSOVA

U skladu sa članom 19.3.3 zakona o KAP-u, do 31 decembra 2015 ukupan preneti iznos kao "višak sredstava" iznosi € 90,244,911. Tokom perioda izveštavanja nije bilo prenosa viška sredstava na računu Vlade Republike Kosova.

Dok u vezi sa prenosom sredstava preostalih sredstava Vlade Kosova, u periodu januar-decembar 2017 sredstva u iznosu od **€ 325,664 su prebačena sa bankovnog računa DP MIT046 "Den Des", jer je završen proces likvidacije za ovo DP i sa odlukom suda preduzeće je zatvoreno.**

Važno je napomenuti da je Kosovska agencija za privatizaciju uputila predloge za izmene i dopune zakona o KAP-u Vladi i u skladu sa vladom očekuje se da će biti prosleđen Skupštini na usvajanje.

## NAPLATIVI RAČUNI

Naplativi računi su neplaćene obaveze trećih strana agenciji, koji su predstavljeni samo kao otkrivanje. Vrste prihoda agencije su sledeće:

- Neplaćeni delovi od krugova privatizacije i likvidacije;
- Finansijske kazne za krugove "poseban spin-off", i
- Zakupi ili drugi prihodi od imovina DP-a.

Svi ovi podaci su predstavljeni od strane jedinice za kontrolu i nadgledanje, regionalnih kancelarija preko odeljenja za regionalnu koordinaciju i odeljenja prodaje.

Kao što je prikazano gore, u vezi sa naplativim računima oni su predstavljeni samo kao otkrivanje u ovim izjavama, pošto su finansijski izveštaji Kosovske agencije za privatizaciju (KAP) pripremljeni u skladu sa IPSAS (Međunarodni računovodstveni standardi u javnom sektoru) na osnovu gotovine.

Stanje naplate do 31 Decembra 2017 je sledeći:

ODELJENJA/ JEDINICE I REGIONI	DO 31 DECEMBRA 2016	AMANDMANI TOKOM 2017	UKUPNO	TYPE OF RECEIVABLE ACCOUNTS		
				KAZNE ZA POSEBNE- SPINOFF-e	PRODAJA IMOVINE U PRIVATIZACIJI I LIKVIDACIJIN	NEPLAĆENI ZAKUPI
Jedinica za nadgledanje DP-a	34,437,433	(4,544,148)	29,893,285	29,893,285	0.00	0.00
Odeljenje prodaje	5,818,388	12,276,909	18,095,297	0.00	18,095,297	0.00
RK Priština	10,897,988	412,182	11,310,170	0.00	0.00	11,310,170
RK Peć	69,216	(2,163)	67,053	0.00	0.00	67,053
RK Mitrovica	919,634	83,547	1,003,181	0.00	0.00	1,003,181
RK Gnjilane	1,351,502	5,046	1,356,548	0.00	0.00	1,356,548
RK Prizren	43,098	22,440	65,538	0.00	0.00	65,538
<b>UKUPNO</b>	<b>53,537,259</b>	<b>8,253,813</b>	<b>61,791,072</b>	<b>29,893,285</b>	<b>18,095,297</b>	<b>13,802,490</b>

## 18. KAZNE ZA DP-a SA POSEBNIM SPIN-OFF

Postoje novčane kazne za kupce i za date obaveze nekim NP-ma, da pored ponuđene cene, ponuđači su takođe podneli ponude o investicijama za ova preduzeća.

Prodaje su realizovane sa uslovima kao što su: nastavak aktivnosti DP-a, sa predviđenim investicijama i brojem zaposlenih. Ovi slučajevi su bili kao što je **“Prodaje sa posebnim uslovima”** i prodaje sa **“Posebnim Spin Off”**.

Do sada su primenjene kazne za kupce koji nisu ispunili obaveze za sledeća DP-a:

VRSTA POVERILACA	1	2	3	4	5Σ(1:4)
	31	31	31	31	
	DECEMBAR 2014	DECEMBAR 2015	DECEMBAR R 2016	DECEMBAR 2017	UKUPNO
Grand Hotel	8,822,315	0.00	0.00	0.00	8,822,315
IDGJ Tobacco	4,573,649	0.00	0.00	(4,544,149)	29,500
Xim Strezovc	7,298,171	0.00	0.00	0.00	7,298,171
MIM Goleš	8,447,812	0.00	0.00	0.00	8,447,812
Agrokosova Holding	3,579,998	0.00	0.00	0.00	3,579,998
Llamkos	1,686,460	29,029	0.00	0.00	1,715,489
<b>UKUPNO</b>	<b>34,408,405</b>	<b>29,029</b>	<b>0.00</b>	<b>(4,544,149)</b>	<b>29,893,285</b>

KAP je angažovala pravno stručnjaka na osnovu mišljenja pravnog stručnjaka u vezi finansijskih kazni, uprava KAP-a podnela je memorandum upravnom odboru.

Podnete preporuke upravnom odboru su za preduzeća u vezi sa kojima je postojala opcija opoziva za e.x. “Grand Hotel”, “XIM” Strezovc i “MIM” Goleš i treba preduzeti pravne korake za njihovo prikupljanje prihoda, u vezi preduzeća “IDGJ Tobacco” prema ugovoru iz 2012 finansijske kazne moraju biti izbrisane i u vezi preduzeća “AgroKosova Holding” i “Llamkos Galvasteel” čekaju se pravne odluke i zatim se preduzimaju dalji koraci.

Upravni odbor je odlučio da se izreknu finansijske kazne NP-u "IDGJ Tobacco" pre nego što se ugovor o inovacijam u iznosu od EUR 4,573,649 izbriše iz finansijskih izveštaja na osnovu ugovora o inovaciji iz 2012, i za isto preduzeće će se primeniti kazne u iznosu od of EUR 29,500 za neispunjavanja obaveza o zapošljavanju za period 2012 - April 2015.

Upravni odbor je odlučio da uprava treba dodatno analizirati predlog za finansijske kazne za preduzeća sa opcijom opoziva u vezi preduzeća "AgroKosova Holding" i "Llamkos Galvasteel" odluke suda su u toku i onda treba preduzeti dalje korake.

## 19. PRODAJA IMOVINE PUTEM KRUGOVA PRIVATIZACIJE

Stanje naplativih računa je **EUR 18,095,297** do 31 Decembra 2017. Na osnovu predhodne godine 2016, naplativi računi se uglavnom povećavaju kao rezultat kruga 28 do kruga 38 "prodaja imovine putem likvidacije".

Prodaja 27 za neke imovine u likvidaciji objavljena je 7 Decembra 2016 i to je prijavljeno u naplativim računima za 2016. Sve druge prodaje kruga 28 do kruga 38 (dan ponude u Decembru 2017) su sastavni deo naplativih računa za 2017. Sve prodaje AS koje su uticale na povećanje naplativih računa su odobrene od strane odbora KAP-a.

Predstavljamo vam dole situacije tokom perioda izveštavanja za naplative račune:

LL/A - VITI	OPIS		<u>IZNOS</u>
2016	Stanje naplativih računa do 31 Decembra 2016		5,818,388
2016	Plaćanja tokom 2017 krug 27 – imovine putem likvidacije	-	(3,777,660)
2016	*Otkazivanje/povlačenje sa tendera u krugu 27 putem likvidacije	-	(1,399,594)
2016	Plaćanje nakon oslobađanja od privremenih mera <i>vidi objašnjenje napomene br. 1</i>	-	(24,000)
2016	<b>Stanje naplativih računa prebačenih u 2017</b>	=	<b>617,134</b>
2017	Nerealizovana plaćanja za prodaje u krugovima 28 – 38	+	<u>17,478,163</u>
<b>2017</b>	<b>NAPLATIVI RAČUNI ZA 31 DECEMBAR 2017</b>	=	<b><u>18,095,297</u></b>

\* Iznos od EUR 1,399,594 je stanje otkazivanja / povlačenja sa tendera od EUR **1,450,194** i odbijanje od EUR 40,500 od konfiskacije depozita i povraćaj depozita PONUDE u iznosu od EUR 10,100 za otkazivanje tendera. Ukupni depoziti PONUDA u iznosu od EUR 55,100 za ova otkazivanja su plaćena u 2016 koji su predstavljeni kao smanjenje naplativih računa u 2016.

Većina ovih naplativih računa sastoji se od poslednje prodaje imovine 36-38 realizovane u poslednjem kvartalu. Ukupan iznos naplativih računa za ovaj krug je **€ 14,856,524**.

### PRIVREMENE MERE OD STRANE POSEBNE KOMORE VRHOVNOG SUDA

Naplativi računi u iznosu od € 617,134 koji su prebačeni od 2016 **odnose se na nametanje privremene mere od strane PKVS**

- Privatizacioni krug 37 za kancelarije Agrokosova u iznosu od of EUR 321,111;
- Privatizacioni krug 43 Iliria radionica u iznosu od € 223,223; i
- Likvidacija 20 za imovinu DP stočarstvo i poljoprivreda u iznosu od EUR 72,800.

Nametnuta je takođe privremena mera za prodaju tokom 2017 i one su takođe nametnute za prodaju dole koja je deo naplativih računa. Ukupan iznos ovih slučajeva je € 2,461,558 i to za:

- Likvidaciju 29 za DP Rekreators, jedinica 34 u iznosu od € 70,777;
- Likvidacija 35 za SOE Germija, jedinica 43 u iznosu od € 1,800,000;
- Likvidacija 35 za DP Zetatrans, jedinica 47 u iznosu od € 112,456; i
- Likvidacija 35 za DP stočarstvo i poljoprivreda, jedinica 55 u iznosu od € 478,325.



## 20. ZAKUP ILI DRUGI PRIHODI

Ključni faktori u povećanju računa zakupa tokom perioda 2014 do 2017 bili su sledeći:

1. Postavljanje u likvidaciju DP Tregu, omladinski centar, Grand Hotel i ABC Genci. Neplaćene obaveze su nasleđene zajedno sa drugim problemima. Uprava sa ovim složenim DP-ma je izazov za agenciju, pošto su ova DP-a nastavila sa svojim ekonomskim aktivnostima takođe nakon njihovog ulaska u likvidaciju;
2. Bio je veliki porast broja zakupaca koji su pristali da potpišu ugovore za korišćenje imovine DP-a. Sada kada imamo veliku kolekciju zakupu, u isto vreme ćemo imati povećanje naplativih računa, za koje je KAP napravila konkretne odluke putem privatnih izvršitelja i zakonskih zahteva;
3. Naplata za Kosovo Petrol za korišćenje imovina DP-a "INA-TRGOVINA" i "JUGOPETROL", počev za period od februara 2000 do 30 aprila 2016. Obaveza je € 8,708,329. Prvi račun za obaveze izdat je tokom 2014. Tužba je podneta protiv Kosovo Petrola za korišćenje ovih imovina pred odgovarajućim organima za gore navedeni period.

Pošto su predstavljeni u glavnoj tabeli u vezi sa naplativim računima za zakup u iznosu od € 13,802,490 ispod su preduzete radnje:

	A	B	C=A+B	D=A/C	E=B/C
Zakupi DP-a	REDOVNI ZAKUPI	SUDSKA POTRAŽIVANJ A	UKUPNO PLAĆENI ZAKUP	%	%
RK Priština	1,614,883	9,695,287	11,310,170	14%	86%
RK Peć	12,898	54,155	67,053	19%	81%
RK Mitrovica	74,708	928,473	1,003,181	7%	93%
RK Gnjilane	7,045	1,349,503	1,356,548	1%	99%
RK Prizren	9,422	56,116	65,538	14%	86%
<b>UKUPNO</b>	<b>1,718,956</b>	<b>12,083,534</b>	<b>13,802,490</b>	<b>12%</b>	<b>88%</b>

## NAPLATIVI RAČUNI I POTENCIJALNE OBAVEZE

Neplaćene obaveze su prikazane u tri stuba:

1. Profesionalni pružaoci usluga (Likvidacioni organ);
2. Robe i usluga; i
3. Obaveze prema potraživanjima poverilaca;

Neplaćene obaveze do 31 Decembra 2017 su predstavljene dole:

Odeljenja/ jedinice i regioni	Do 31 Decembra 2016	Promene tokom 2017	1Σ(1:4) Ukupno	TYPES OF PAYABLE ACCOUNTS		
				2 Profesional ni pružaoci usluga	3 Robe i usluge	4 Poverioci DP-a
Odeljenje za likvidaciju	1,591,507	(1,285,420)	306,087	0.00	1,137	304,950
RK – Mim Goleš	0.00	328	328	0.00	328	0.00
RK Priština	31,137	12,013	43,150	0.00	43,150	0.00
RK Mitrovica	0.00	1,807	1,807	0.00	1,807	0.00
RK Peć	0.00	193	193	0.00	193	0.00
RK Gnjilane	18,057	3,202	21,259	0.00	21,259	0.00
RK Prizren	1,356	2,813	4,169	0.00	4,169	0.00
<b>UKUPNO</b>	<b>1,642,057</b>	<b>(1,265,064)</b>	<b>376,993</b>	<b>0.00</b>	<b>72,043</b>	<b>304,950</b>

Obaveze su poznati počev od datuma prijema fakture, dok su obaveze prema pružiocima usluga poznate na kraju njihovih usluga.

Iznos od EUR 304,950 koji je plaćen i predstavljen poveriocima može imati promene, zbog povratka sredstava (ne-izvršenja) od komercijalnih banaka za ne izvršenje plaćanja. Dakle možda postojati slučajevi koji nisu bili izvršeni i u vezi banaka koje su nas obavestile u januaru 2018.

### 21. PROFESIONALNI PRUŽAOCI USLUGA

Ne postoji plaćena faktura u vezi sa obavezama prema PSP za završeni period 31. decembra 2017. Kao ugovoreni dio, neplaćeni iznos predstavlja sredstva u odlaganju u skladu sa ugovorenom vrednošću i to je obaveza za 2018 samo za deo aneks ugovora sa ugovaračem.

To je bilo otkriveno u *tobjašnjenju napomene br. 9* za PPU

### 22. ROBE I USLUGE

Iznos od € 72,043 je za pružioce usluga koji su angažovani u vezi odgovarajućih DP-a, usluge u očuvanju imovina, objavljivanje u novinama za prodaju imovine putem likvidacije, objavljivanje u vezi sa obaveštenjima za potraživanja poverilaca, zakupa, javnih usluga itd.

Detalji su prikazani dole. Pogledajte drugu stranicu.

OPIS TROŠKOVA	IZNOS
Objavlivanje u novinama	1,136
Troškovi za pružaoce usluga	16,124
Plate za Decembar za zaposlene u MIM Goleš	328
Troškovi za usluge fizičkog obezbeđenja za očuvanje imovina sa privrednim subjektima	19,436
Zakup za Decembar 2017 od DP Tregu u vezi sa zajedničkim vlasništvom	3,000
Profesionalne usluge/katastarska merenja	2,724
Telekomunikacioni troškovi	1,351
Troškovi za čišćenje đubreta	12,628
Troškovi za struju	14,291
Troškovi za marketing	237
Snabdevanje higijenskim materijalom i hrana za DP Genci i ABC Genci	738
Ostalo	50
<b>UKUPNO</b>	<b>72,043</b>

Kao obaveza pružalaca usluga prikazan je opšti iznos bruto plate sa 5% zaposlenosti. Neto plata se isplaćuje u januaru 2018 u iznosu od € 14,156 za ukupno 55 lica. Drugi deo € 1,967 (16,124 - 14,156) su porezi i penzijski doprinosi koji će se obrađivati od februara 2018 kao rezultat otvaranja poreskog računa za period januarskih isplata 2018.

### 23. OBAVEZE PREMA POVERIOCIMA DP-a

Kao što je pomenuto u *obrazloženju napomene br. 16*, neplaćene obaveze nisu izvršene isplate za poverioce DP-a prema odluci upravnog odbora o raspodeli.

**Ukupan iznos odobrenih odluka na upravnom odboru je € 24,282,834, dok su isplate realizovane u iznosu od € 23,977,884.**

**Ostala neplaćena vrednos od € 304,950** ije rezultat nedostatka tačnih podataka bankovnih računa. KAP je preduzela sve neophodne akcije kako bi kontaktirala poverioce u pitanju (takođe putem reklama na TV). KAP je u poslednje vreme stavila u upotrebu aplikacije na svojoj zvaničnoj internet stranici kako bi poverioci bili upoznati sa najnovijim podacima o postupku distribucije. Ove akcije su uticale na distribuciju informacija poveriocima za koji su odobreni iznosi distribucije.

## 24. POTENCIJALNE OBAVEZE

Postoje neki nerešeni pravni sporovi za više društvenih preduzeća.

Potencijalne obaveze se obelodanjuju u ovom formatu: prva kolona predstavlja ukupne iznose za 2016, kolona 2 predstavlja nove i prenesene slučajeve iz 2016, dok kolona 3 predstavlja ukupan iznos svih prenesenih i prijavljenih iznosa stanja do 31 decembra 2017.

Detalji u vezi sa potencijalnim obavezama prikazani su u donjoj tabeli:

PRIRODA	RAZLOG OBAVEZA	MOG UČNO ST	1	2	3=1+2
			POTENCIJALNI IZNOS 2016	POTENCIJALNI IZNOS 2017	UKUPNO
Ugovor	Prema izvršnom nalogu P.br.479/15, kompenzacija u iznosu od 8.216.91 Euro	mala	8,217	0.00	0.00
Ugovor	Prema izvršnom nalogu P. br.397/2015, kompenzacija u iznosu od 2.640.00 Euro	mala	2,640	2,640	2,640
Ugovor	Prema izvršnom nalogu P. br.1342/11, kompenzacija u iznosu od 3.440.00 Euro	mala	3,440	0.00	0.00
Ugovor	Prema presudi SCC-09-0135, proceduralni rashodi u iznosu od 1500 Euro	mala	1,500	1,500	1,500
Ugovor	Prema presudi SCC-08-0095 – Žalba zbog gubitka pobede, kompenzacija u iznosu od 14, 478, 50 i advokata u iznosu od 365, 04 Euro.	mala	14,844	14,844	14,844
Kompenzacija	Prema presudi SCC-07-0059-KTA je naloženo da se izvrši uplata u iznosu od 59,807,04, kao i za sudske troškove u iznosu od 780 Euros. DP Famipa	mala	60,587	60,587	60,587
Kompenzacija	Presuda SCC-10-00214, KAP je u obavezi da izvrši plaćanje u iznosu od € 35,400. SOE Magjistrinja Peć	mala	35,400	35,400	35,400
Kompenzacija	Presuda SCC-06-0348, DP Ratko Mitrović	mala	122,994	122,994	122,994
Kompenzacija	Presuda SCC-10-0091, KAP je u obavezi da izvrši plaćanje u iznosu od € 113.794	mala	113,794	113,794	113,794
Kompenzacija	Presuda C br.190/2007 NSH Auto Priština	mala	35,725	35,725	35,725
Kompenzacija	Presuda C br.185/2009 za DP Ujmiri u likvidaciji	mala	70,000	70,000	70,000
Kompenzacija	Presuda AC-II-12-0006 za DP Poljoprivreda	mala	2,296	2,296	2,296
Kompenzacija	Prema presudi AC-I-17-0257, agencija je u obavezi da plati proceduralne troškove	mala	0.00	203	203.00
Compensaton	Prema presudi C-II-14-0118, kompenzacija ličnih primanja	mala	0.00	26,247	26,247
Kompenzacija	Predmet br. SCC-08-0199 zahtev za rukovodeće usluge od strane KEK.	mala	0.00	4,945,129	4,945,129
Kompenzacija	Prema presudi C-II-17-0069, KAP je u obavezi da plati troškove zastupnika žalioca	mala	0.00	655	655
<b>UKUPNO</b>			<b>471,437</b>	<b>5,432,014</b>	<b>5,432,014</b>

## REALIZOVANE UPLATE OD STRANE ADMINISTRATIVNE TAKSE

Prema odluci upravnog odbora iz 2012, ako nema dovoljno sredstava na likvidacionom bankovnom računu i drugim DP-ma, isplate se privremeno vrše sa bankovnog računa administrativne takse agencije u Centralnoj banci Kosova. Kada na računu za likvidaciju postoji dovoljno sredstava, onda se račun agencije za administrativnu taksu nadoknađuje računom preduzeća u likvidaciji.

Tokom perioda izveštavanja, stanje ulaza / izlaza sa računa za administrativne takse je sledeći:

<b>Stanje na bankarskom računu za administrativne takse na dan 31 Decembar 2016</b>	<b>7,223,136</b>
Dodatni prenešeni iznos za 2017 Budžet – <i>Objašnjenje napomene br. 14</i>	- (6,100,000)
Ukupan broj plaćenih sredstava za fiksnu taksu prema aneksu ugovora – <i>Objašnjenje napomene br. 9</i>	- (996,000)
Troškovi poštanskih isporuka <i>napomena br. 10</i>	- (11,421)
Stanje isplate za pružaoce usluga <i>napomena br. 10.1</i>	- (160,519)
Odredbe za zaštitu imovine <i>napomena br. 10</i>	
Profesionalne usluge – Angažovanje privatnih izvršitelja ili pravno zastupanje <i>napomena br. 10</i>	- (3,050)
Objavljivanje u lokalnim i međunarodnim novinama <i>napomena br. 10</i>	- (830)
Troškovi marketinga, prevođenja, revizije, pravnih poreza i drugo <i>napomena br. 10</i>	- (46,712)
Porezi i penzioni fondovi za PPU od taksu odgovarajućih DP-a <i>napomena br. 10</i>	- (1,165)
Troškovi banke <i>napomena br. 15</i>	- (20,856)
Troškovi za avanse za službena putovanja/gotovina za administrativnu taksu KAP	- (1,190)
Nadoknada sredstava sa računa DP-a koji dsu plaćeni od administrativne takse	- (38,334)
Prihodi za Kosovsku agenciju za privatizaciju – <i>vidi objašnjenje napomene br. 141</i>	+ 132,012
Nadoknada sredstava sa računa DP-a za PPU fiksna taksa	+ 3,018,474
<b>Stanje na kraju perioda izveštavanja na dan 31 Decembar 2017</b>	<b>+ 3,093,075</b>
	<b>= 6,086,620</b>

## TRANSFERI U OKVIRU BANKOVNIH RAČUNA POVERENIČKIH FONDOVA U CBK I SITUACIJA U KOMERCIJALNIM BANKAMA

---

### TRANSFERI U OKVIRU BANKOVNIH RAČUNA POVERENIČKIH FONDOVA

Postoje bankarske transakcije u okviru računa povereničkih fondova u CBK, i ukratko su predstavljene kao što sledi:

1. Raspodela od 75% od računa privatizacije na likvidacione bankovne račune u iznosu od **€ 367,241**;
2. Transferi bankovnih računa u tranziciji su u iznosu od **€ 415,433** i računi komercijalizacije u iznosu od **€ 3,667,271**. Ukupna sredstva prebačena na likvidacione bankovne račune su u iznosu od **€ 4,082,705**;
3. Oduzimanje depozita sa računa depozita PONUDA za privatizaciju i likvidaciju u iznosu od **€ 162,500**
4. Prenos depozita za PONUDU sa računa depozita PONUDA za privatizaciju i likvidaciju na odgovarajuće račune DP-a u likvidaciji. *Ovi slučajevi su predstavljeni u napomeni br. 1,4 i 5*. Ukupan broj prebačenog iznosa iznosi **€ 3,234,008**;
5. Nadoknada sa računa za administrativne takse sa računa odgovarajućih DP-a u iznosu od **€ 3,093,075**; Ova sredstva su nadoknađena od realizovanih godišnjih isplata nakon fiksne godine i varijabilnog troška za PPU;
6. Nadoknada sa računa za administrativne takse sa računa odgovarajućih DP-a u iznosu od **€ 132,012**; Ova sredstva su nadoknađena od realizovanih isplata za troškove DP-a;
7. Realizovani preneti prihodi za administrativnu taksu u iznosu od **€ 3,018,474 od 5% administrativne takse, oduzimanje depozita PONUDE kao i takes za učestvovanje na tenderu**;
8. Prenos neraspodeljenih iznosa kao deo od 20% za račun u poverenju za zaposlene u DP-ma. Tokom perioda izveštavanja, ukupan preneti iznos na račune zaposlenih koji se drže u poverenju od strane KAP su u iznosu od **€ 421,536**. Ova sredstva će biti prebačena nakon pregleda potraživanja od strane Posebne komore vrhovnog suda.

### DRUGI BANKOVNI RAČUNI U KOMERCIJALNI BANKAMA

KAP je zatvorila bankovne račune koje je imala u Procredit Bank tokom fiskalne godine 2017, prenošenjem sredstava na račun odgovarajućih DP u iznosu od € 295.70, kao i prenošenjem prava potpisivanja na račun čiji je bilan bio u iznosu od € 1,250 za prodaju NP-a. Ovo je plaćeno kao osnivački capital za DP kada je osnovano.

U Procredit Bank ima samo jedan račun gde KAP drži finansijska sredstva:

1. Garancija banke za MIM Goleš u iznosu od € 64,466.50 za licencu u skladu sa uredbom komisije za rudnike i minerale na Kosovu.

## STANJE PROCESA LIKVIDACIJE DP-a U LIKVIDACIJI

PERIOD 2005 - 2017

BR.	VRSTA PRIHODA	OPIS TROŠKOVA	IZNOS
1	Prodaja imovine	i1 – Prodaja tokom likvidacije	109,132,596
2	Prodaja imovine	i3 – Prebačeni depoziti sa računa depozita za tendere	9,361,270
3	Prodaja imovine	i1a - Prodaja stanova	245,994
4	Zakup	i12 - Prihodi od zakupa	15,637,635
5	Kamata	i2 - Stečena kamata	8,388,625
6	Ostali prihodi	i4 – Dolazni PDV	532,714
7	Ostali prihodi	i8 – Prenos depozita sitnog novca	23,029
8	Ostali prihodi	i13 - Ostali prihodi	570,697
9	Ostali prihodi	i9 – Prenos sa bankovnih računa DP-a	668,091
10	Ostali prihodi	i10 – Prijem dužnika DP-a	33,354
11	Od prodaje NP-a	i6 – Prenos od 75% od prodaje putem privatizacije	443,471,431
12	Od prodaje NP-a	i7 – Prenos novca DP-a u poverenju	10,834,894
<b>UKUPNI PRIHODI NA BANKOVNE RAČUNE DP-a U LIKVIDACIJI</b>			<b>598,900,330</b>

BR	PREMA ZAKONU BR. 04/L-034	OPIS TROŠKOVA	IZNOS
1	Uredba o zaposlenima	Sredstva koja pripadaju zaposlenima (20%) od prodaje putem likvidacije	18,432,392
2	Član 21 zakona o KAP-u br. 04/L-034	Administrativna taksa agencije (5% od likvidacione prodaje i kamata na bankovne račune)	6,103,122
3	40.1.1	Troškovi prodaje ili drugačije realizacija imovine ili sredstava i likvidacioni troškovi	1,129,391
4	40.1.3.1	Sudski troškovi	100,509
5	40.1.3.2	Troškovi za administratora, likvidacionog organa i druge savetnike	15,327,728
6	40.1.3.3	Troškovi za održavanje i zaštitu imovine I sredstava	2,105,795
7	40.1.3.4	Troškovi za nastavak poslovanja preduzeća	5,986,043
8	40.1.3.4	Troškovi za likvidaciju: Plaćanje poreza (Porez na lične dohodke, porez na imovinu, PDV itd.)	2,839,445
9	40.1.4	Osigurani poverioci za one slučajeve koji su realizovani od obezbeđivanja tih sredstava	48,652
10	40.1.6.1	Bruto zarade poverilaca i penzije za tri meseca	2,169,454
11	40.1.6.2	Poverioci: plaćanje za otpuštanje sa posla za one koji su bili neplaćeni u početku likvidacije	3,298,332
12	40.1.7	Neosigurani poverioci	17,935,165
13	40.1.8	Poverioci – Vlasnici, akcionari, osnivači, učesnici partnera u DP	526,281
14	19.3.3, 40 i 42	Višak fondova i preostalih fondova prebačenih u Vladu	90,570,575
<b>UKUPNE ISPLATE SA BANKOVNIH RAČUNA DP U LIKVIDACIJI</b>			<b>166,572,884</b>

Kategorisani detalji troškova prema gore navedenom rangiranju su na drugoj strani

STANJE BANKOVNIH RAČUNA DP-a U LIKVIDACIJI 432,327,446

**RAČUNOVODSTVENI PLAN RASHODA DRUGIH DRUŠTVA U LIKVIDACIJI**

Detaljna lista troškova po nalogu

<b>RANGIRANJE</b>	<b>OPIS</b>	<b>IZNOS</b>
<b>1</b>	e2 – Transfer do zaposlenih (UITUK)	12,733,713
	e3 - Transfer na povereničke račune za zaposlene	5,698,679
<b>2</b>	e4 – Administrativna taksa agencije (5% od prodaja putem likvidacije )	5,731,139
	e4a – Administrativna taksa agencije (5% kamate na likvidacioni bankovni račun)	371,982
<b>3</b>	e1 – Troškovi banke	21,420
	e6 – Troškovi za reklamiranje	708,414
	e7 –Troškovi prodaje za likvidaciju imovine	45,320
	e8 – Kancelarijske stvari, manji troškovi za kancelarije i poštu	272,720
	e9 – Skladištenje, transport dokumentacije DP-a	7,558
<b>4</b>	e10 – Sitan novac UNAPRED za manje likvidacione troškove	421
	e11 – ZATVORENI manji troškovi – Trenutni troškovi za male likvidacione troškove	73,537
	e14 – Court expenses	100,509
<b>5</b>	e16 –Professional Service Providers (Liquidation Authority)	15,327,728
<b>6</b>	e21 –Services for maintenance of assets	11,917
	e22 –Services for protection of property and assets	2,093,878
<b>7</b>	e17 – Pružaoci usluga (bruto isplata)	1,504,097
	e18 – Pružaoci usluga (neto isplata)	2,182,411
	Akontacija za službena putovanja	625
	e25 – Plaćeni zakup (bruto)	123,120
	e26 – Plaćeni zakup (neto nakon poreza na zakup)	35,736
	e20 – Profesionalne usluge	173,320
	e27 – Roba	133,574
	e29 – Usluge	439,945
	e30 – Voda	131,282
	e31 – Struja	945,301
<b>8</b>	e32 – Đubre	259,258
	e33 – Telekomunikacije (Internet, telefon)	25,613
	e24 – Službena putovanja	31,760
	e19 – Porez na lične dohodke za pružaocce usluga	358,898
<b>9</b>	e43 – Plate (Neto) povlašćeni poverioci 3 stranice	1,902,099
	e44 – Porez na lične dohodke (povlašćeni poverioci 3 plate)	56,878
	e45 – Penzijski doprinosi (za povlašćene poverioce 3 stranice)	210,477
	e46 – Isplata po prestanku radnog odnosa (neto) povlašćeni poverioci	2,860,533
<b>10</b>	e47 – Porez na lični dohodak (isplata za prestanak radnog odnosa za povlašćene poverioce)	118,068
	e48 – Penzijski doprinosi za isplatu prekida radnog odnosa za povlašćene poverioce	319,731
<b>11</b>	e49 – Plate (Neto) neosiguranim poveriocima	5,758,310
	e50 – Porez na lične dohodke (plate neosiguranim poveriocima)	771,555
	e51 – Penzijski doprinos za neosigurane poverioce	1,750,868
	e52 – Neosigurani poverioci – Pozajmice	135,755
	e53 – Pripisani avansni sitnog novca za DP-a – neosigurani poverioci	200,586
	e54 – Lokalni dobavljač neosiguranih poverioca	2,460,423
	e55 – Međunarodni dobavljač neosiguranih poverioca	204
	e56 – Porez na imovinu - neosigurani poverioci	1,285,347
	e57 – Porez na zakup neosiguranih poverioca	58,554
	e58 – Porez na zakup neosiguranih poverioca	475,082
<b>12</b>	e59 - PDV neosiguranih poverioca	3,193,597
	e60 – Presuđeni porezi neosiguranih poverioca	167,935
	e61 – Struja neosiguranih poverioca	493,379
	e62 – Voda neosiguranih poverioca	194,763
	e63 – Đubre neosiguranih poverioca	159,787
	e64 – Telekomunikacija i internet neosiguranih poverioca	31,023
	e65 – Ostali neosigurani poverioci	797,997
	e66 – Zahtev vlasnika, akcionara, osnivača, učesnika partnera u DP	526,281
	e67 – Preostala sredstva za Vladu Kosova	325,664
	e0 – Višak sredstava za Vladu Kosova – Član 19.3.3 zakona o KAP	90,244,911
<b>13</b>	e17 – Pružaoci usluga (bruto isplata)	1,504,097
	e18 – Pružaoci usluga (neto isplata)	2,182,411
	Akontacija za službena putovanja	625
	e25 – Plaćeni zakup (bruto)	123,120
	e26 – Plaćeni zakup (neto nakon poreza na zakup)	35,736
	e20 – Profesionalne usluge	173,320
	e27 – Roba	133,574
	e29 – Usluge	439,945
	e30 – Voda	131,282
	e31 – Struja	945,301
<b>14</b>	e32 – Đubre	259,258
	e33 – Telekomunikacije (Internet, telefon)	25,613
	e24 – Službena putovanja	31,760
	e19 – Porez na lične dohodke za pružaocce usluga	358,898
<b>15</b>	e34 – Porez koji se drži za plaćeni zakup	2,995
	e35 – Plaćeni porez za primljenu zakupninu	85,276
	e36 –Opštinski porez za imovinu	599,839
	e38 – Porez na dobit	214,922
e39 – Plaćeni PDV PUK	1,577,515	



**VRSTE BANKOVNIH RAČUNA**

1. **RAČUNI PRIVATIZACIJE** – Koriste se za zadržavanje prihoda od privatizacije / prodaje u skladu sa članom 8 do potpisivanja kupoprodajnog ugovora. Nakon potpisivanja ugovora o prodaji, preduzimaju se sledeće akcije: plaćanje od 20% zaposlenima; transfer administrativne takse (5% od prodaje) na namenski račun agencije za prihode od administrativne takse. Takse se prenose na bankovni račun sa ovog računa u skladu sa članom 64 zakona o upravljanju javnim finansijama i odgovornostima; i 75% od prodajne cene se prenosi na račun za likvidaciju.
2. **RAČUNI DP-a U TRANZICIJI**- Drže DP-a u dobroj veri kada agencija odluči da DP nema sredstava za zadržavanje tog novca ili kada okolnosti ne dozvoljavaju da postupaju drugačije zbog specifičnosti DP-a (slučaj neodređenog statusa sličnih DP-a).
  - a).
3. **LIKVIDACIONI RAČUN** – Oni se koriste za DP-e nakon što su ušli u likvidaciju. Svi računi DP-a su zatvoreni i njihova bankarska situacija se prenosi na ove račune.
4. **KOMERCIJALNI RAČUN** – Čuva iznose prikupljenih od zakupa tokom procesa komercijalizacije DP-a, e.x.potpisani ugovori pre privatizacije DP-a i onih o koncesiji ili ugovori o zakupu koji su potpisani nakon osnivanja Kosovske agencije za privatizaciju. Po završetku ugovora o komercijalizaciji, sledeće radnje su preduzete: prenos administrativne takse (5% od ukupnine tokom komercijalizacije) na namenski račun agencije za prihode od administrativne takse. Sa ovog računa takse se prenose na bankovni račun u skladu sa članom 64 zakona o upravljanju javnim finansijama i odgovornostima; i 95% prihoda od komercijalizacije se prenosi na likvidacioni račun, ukoliko nije drugačije predviđeno.
5. **RAČUNI NOVCA U POVERENJU ZA ZAPOSLENE** - Čuvati novac u dobroj nameri u ime zaposlenih koji su preneti sa računa za privatizaciju i likvidaciju. Ovaj novac je preostalih 20% od plata zaposlenih, kada je prerana raspodela od 20% prihoda od prodaje na osnovu člana 8 i 20% od prihoda od prodaje iz člana 9 zakona o agenciji.
6. **DEPOZITI OD TENDERA ZA PRIVATIZACIJU** – Oni se koriste da drže plaćene depozite od strane ponuđača tokom procesa ponuda za prodaju iz člana 8 zakona o KAP-u. Ovo je privremeni račun sa kojeg agencija vraća depozit ponude bez pobednika (neuspešne). Depoziti uspešnih ponuđača se prenose na poverenički račun otvoren posebno za NP-e koja se prodaje.
7. **TAKSE ZA TENDERE ZA PRIVATIZACIJU** - Koriste se za držanje nepovratne takse za podnošenje ponuda od strane ponuđača tokom procesa ponuda za prodaju prema članu 8 zakona. Ovaj novac se računa kao namenski prihod agencije.

8. **DEPOZITI OD TENDERA ZA LIKVIDACIJU** – Koristi se za prodaju članom 9 za održavanje plaćenog depozita od strane ponuđača tokom procesa ponuda za prodaju imovine DP-a koja su u likvidaciji. Ovo je privremeni bankovni račun sa kojeg agencija vraća depozit neuspešnom ponuđaču. Depozit uspešnog ponuđača se prenosi na poverenički račun otvoren specijalno za DP-a u likvidaciji.
9. **TAKSE ZA TENDERE ZA LIKVIDACIJU** – Koriste se za držanje nepovratne takse za podnošenje ponuda od strane ponuđača tokom procesa ponuda za prodaje prema članu 9 zakona. Ovaj novac se računa kao namenski prihod agencije.
10. **DEPOZIT KOMISIJE ZA PREGLED LIKVIDACIJE** – Drži depozite plaćene od strane podnosioca potraživanja za potraživanja u procesu likvidacije podnete bivšoj komisiji za pregled potraživanja. Nakon vraćanja depozita kao što je predviđeno članom 24.4 zakona o agenciji, ovaj račun će biti zatvoren.
11. **RAČUN OSNIVAČKOG KAPITALA** – Održava plaćanja kapitala iz bužeta Kosova za osnivanje agencije
12. **RAČUN REZERVNOG FONDA KAP-a** - Pre nego što je novi zakon stupi na snagu, ostaje 5% od administrativne takse da koristi KAP za vlastite prihode za oduzete depozite od prodaje u privatizaciji, likvidaciji, prenos tarifa za prodaju kroz privatizaciju i likvidaciju, zarađena kamata na depozitne račune i takse za učešće na tenderima za prodaju putem privatizacije ili likvidacije.
13. **RAČUN DONATORA** – Drži donatorski novac u slučajevima kada donatori zahtevaju da se njihov novac prebaci na bankovni račun agencije.
14. **RAČUN ZA ADMINISTRATIVNU TAKSU** – Administrativna taksa agencije je prebačena na ovaj račun. U različitim vremenima, agencija prenosi stanje na ovaj bankovni račun koji odredi Ministarstvo finansija kako bi zadržali prihode zarađene od administrativnih taksi agencije.
15. **RAČUN OROČENIH DEPOZITA** - Postoje bankovni računi oročenih depozita u kojima se sredstva deponuju za različite periode (do jedne godine). Ako postoje pozitivne kamatne stope koje nudi CBK, onda će prema sporazumu KAP deponovati ova sredstva Centralnoj banci Kosova.





## **Republika Kosova**

**Kosovska Agencija za Privatizaciju**

## **Finansijski izveštaj**

Za period koji je završen 31. decembra 2017. godine



## SADRŽAJ

PREGLED PRIMANJA I ISPLATA.....	5
IZVEŠTAJ O IZVRŠENJU BUDŽETA .....	6
BELEŠKA 1 INFORMACIJE O ORGANIZACIJI I RAČUNOVODSTVENIM POLITIKAMA .....	7
1.1. OSNOVA ZA PRIPREMU FINANSIJSKIH PREGLEDA.....	7
1.2. IZVEŠTAJNI SUBJEKAT .....	7
1.3. PLAĆANJA OD TREĆIH STRANA .....	8
1.4. JEDINSTVENI RAČUN TREZORA (JRT) .....	8
1.5. POVRAĆAJ TROŠKOVA IZ PRETHODNE GODINE .....	9
1.6. IZVEŠTAJNA VALUTA I IZNOS .....	9
1.7. DATUM OVLAŠĆENJA ZA IZDAVANJE FINANSIJSKIH PREGLEDA .....	9
BELEŠKA 2 PLATE I ZARADE .....	9
BELEŠKA 3 ROBA I USLUGE.....	10
3.1. BUDŽET IZ GRANTA VLADE .....	11
3.2. BUDŽET IZ NAMENJENIH PRIHODA .....	12
3.3. IZVRŠENE ISPLATE .....	12
BELEŠKA 4 KOMUNALIJE .....	15
BELEŠKA 5 SUBVENCije I TRANSFERI .....	15
BELEŠKA 6 KAPITALNI TROŠKOVI .....	16
BELEŠKA 7 VRAĆANJE POZAJMICA.....	17
BELEŠKA 8 OSTALO.....	17
BELEŠKA 9 PORESKI PRIHODI .....	17
BELEŠKA 10 NE-PORESKI PRIHODI.....	17
BELEŠKA 11 NAMENJENI PRIHODI .....	17
11.1. <i>Namenjeni prihodi za pokriće operativnih i administrativnih troškova KAP-a</i> .....	19
BELEŠKA 12 ODREĐENI GRANTI DONATORA .....	20
BELEŠKA 13 POZAJMICE.....	20
BELEŠKA 14 IZVEŠTAJI O PROMENAMA BUDŽETSKIH IZDVAJANJA .....	20
BELEŠKA 15 NAPLATIVI RAČUNI.....	21
BELEŠKA 16 IZVEŠTAJ O NEPLAĆENIM OBAVEZAMA (RAČUNI) .....	21
BELEŠKA 17 POTENCIJALNE OBAVEZE.....	22
BELEŠKA 18 KAPITALNA IMOVINA (U VREDNOSTI PREKO 1000 EVRA) .....	23
BELEŠKA 19 NE-KAPITALNA IMOVINA (U VREDNOSTI ISPOD 1000 EVRA).....	23
BELEŠKA 20 ZALIHE .....	24
BELEŠKA 21 IZVEŠTAJI ZA NAMENJENE PRIHODE .....	24
BELEŠKA 22 IZVEŠTAJ ZA BROJ RADNIKA PREMA PLATNOM SPISKU.....	25
BELEŠKA 23 IZVEŠTAJ O BROJU PRUŽAOCA POSEBNIH USLUGA ZA DRUŠTVENA PREDUZEĆA.....	25
BELEŠKA 24 IZVEŠTAJ O STANJU/ISPUNJENJU PREPORUKA NACIONALNA KANCELARIJA ZA REVIZIJU (NKR) .....	26

**ANEKS FINANSIJSKIH PREGLEDA:**

TABELA 1 – IZVEŠTAJ O IZVRŠENJU BUDŽETA.....	STRANA 1.
TABELA 2 – GLAVNI PREGLED.....	STRANA 2.
TABELA 3 – DETALJI O NEPLAĆENIM FAKTURAMA.....	STRANA 3 -7;
TABELA 4 – IZVEŠTAJ O IMOVINI.....	STRANA 8-16 .

**PREGLED PRIMANJA I ISPLATA****Pregled primanja i isplata u gotovini za Kosovsku agenciju za privatizaciju**

Za period Januar – Decembar 2017

	2017		2016		2015	
	Jedinstveni račun Trezora	Uplate od trećih spoljnih strana	Jedinstveni račun Trezora	Uplate od trećih spoljnih strana	Jedinstveni račun Trezora	Uplate od trećih spoljnih strana
Beleške	KBK		KBK		KBK	
<b>IZVORI SREDSTAVA</b>						
Grant Vlade	652,960	-	9,515	-	10,573	-
Sopstveni prihodi	-	-	-	-	-	-
Namenjeni prihodi	6,223,207	-	6,303,375	-	5,959,695	-
Određeni donatorski grantovi	-	-	-	-	-	-
Pozajmice	-	-	-	-	-	-
Razvojni poverenički fond	-	-	-	-	-	-
Ostala primanja	-	-	-	-	-	-
<b>UKUPNO</b>	<b>6,876,167</b>	-	<b>6,312,890</b>	-	<b>5,970,268</b>	-
<b>KORIŠĆENJE SREDSTAVA</b>						
<b>Operacije</b>						
Plate i dnevnice	4,390,281	-	4,402,591	-	4,321,066	-
Roba i usluge	2,349,684	-	1,745,292	-	1,401,519	-
Komunalni troškovi	80,913	-	73,594	-	84,980	-
<b>UKUPNO</b>	<b>6,820,878</b>	-	<b>6,221,477</b>	-	<b>5,807,565</b>	-
<b>Transferi</b>						
Transferi i subvencije	41,379	-	78,809	-	116,003	-
<b>Kapitalni troškovi</b>						
Imovina, zgrade i oprema	13,910	-	12,603	-	46,700	-
Vraćanje pozajmica	-	-	-	-	-	-
Ostala plaćanja	-	-	-	-	-	-
<b>UKUPNO</b>	<b>6,876,167</b>	-	<b>6,312,890</b>	-	<b>5,970,268</b>	-

**IZVEŠTAJ O IZVRŠENJU BUDŽETA****Pregled poređenja budžetskih i trenutnih iznosa za Kosovsku agenciju za privatizaciju**

Za period Januar – Decembar 2017

Beleške	Januar – Decembar 2017			2016	2015
	Početni budžet (Izdvajanje) A	Konačni budžet (Izdvajanje) B	Ostvarenje C		
<b>Priliv gotovine na račun Trezora</b>					
Poreski prihodi 9	-	-	-	-	-
Neporeski prihodi 10	-	-	-	-	-
Namenjeni prihodi 11	6,920,884	6,920,884	6,111,946	(808,938)	6,811,383
Određeni donatorski grantovi 12	-	-	-	-	-
Pozajmice 13	-	-	-	-	-
Ostalo 14	-	-	-	-	-
<b>Ukupna primanja prikupljena u KFK</b>	<b>6,920,884</b>	<b>6,920,884</b>	<b>6,111,946</b>	<b>(808,938)</b>	<b>6,811,383</b>
<b>Odliv gotovine sa računa Trezora</b>					
Plate i dnevnice 2	4,402,884	4,402,884	4,390,281	(12,603)	4,402,591
Roba i usluge 3	2,380,000	2,911,904	2,349,684	(562,220)	1,745,292
Komunalni troškovi 4	98,000	118,000	80,913	(37,087)	73,594
Transferi i subvencije 5	40,000	50,000	41,379	(8,621)	78,809
Kapitalni troškovi 6	100,000	100,000	13,910	(86,090)	12,603
Vraćanje pozajmica 7	-	-	-	-	-
Ostalo 8	-	-	-	-	-
<b>Ukupno isplate izvršene sa BRK preko JRT-a</b>	<b>7,020,884</b>	<b>7,582,788</b>	<b>6,876,167</b>	<b>(706,621)</b>	<b>6,312,889</b>

Detaljan izveštaj o budžetskim izmenama predstavljen je u beležici za razjašnjenje br. 14

Konačni budžet (nakon ponovnog pregleda i budžetskih ušteda od Vlade) odobren od strane Skupštine Kosova za KAP za fiskalnu 2017. godinu ukupno iznosi EUR 7,582,788. KAP se finansira iz 2 (dva) izvora: Namenjeni prihodi EUR 6,920,884 i Grant vlade EUR 661,904. Grant vlade u tabeli gore, kod priliva gotovine na račun Trezora nije predstavljen.

Da bi KAP pokrila planirane troškove prema budžetskim izdvajanjima i planu toka gotovine dostavljenog u Trezoru, da bi pokrila budžet Namenjenih prihoda deponuje sredstva u Fond Kosova prema Zakonu o budžetu (Zakon br. 05/L-125, član 8 stav 6) koji je odobren od Skupštine. U izveštaju o prilivu gotovine na račun Trezora (pogledaj gore) predstavljen je transfer dodatnih sredstava od EUR 6,100,000 izvršen 20. januara 2017. godine sa fonda 5% od Namenjenih prihoda KAP-a. Deo od EUR (808,938) koji je predstavljen kod varijanse, odnosno u koloni D, pokriva se viškom nepotrošenog budžeta od 2016. godine. Iznos od EUR 6,920,884 ne predstavlja planiranje prihoda nego planiranje troškova. Za vašu pažnju, KAP ne vrši planiranje prihoda kao u



slučaju opština, ali zbog izveštavanja, od strane Odeljenja Trezora Ministarstva finansija zahtevano je da se izveštava na ovaj način. Iznos od EUR 11,946 predstavlja vraćanje sredstava za troškove mobilne telefonije, vraćeno plaćanje koje je izvršeno od strane izvršilaca i ostali slučajevi. Ovi slučajevi se tretiraju prema situaciji beleške za razjašnjenje br. 1.5, 11 i 21.

KAP je takođe prenela sredstva od 325,664.00 u budžet Kosova nakon završetka postupka likvidacije za DP "Den Des". U skladu sa prilogom Zakona o KAP-u, iznos od EUR 325,664.00, prenosi se u budžet Kosova koji se treba da tretirati kao prihod za Budžet Kosova. Stoga, Odeljenje Trezora ne treba da ih tretira (registruje u kontni plan) kao prihode KAP-a kao što se desilo u izveštajnom periodu.

## **BELEŠKA 1 INFORMACIJE O ORGANIZACIJI I RAČUNOVODSTVENIM POLITIKAMA**

### **1.1. OSNOVA ZA PRIPREMU FINANSIJSKIH PREGLEDA**

Finansijski izveštaji Kosovske agencije za privatizaciju (KAP) pripremljeni su u skladu sa Međunarodnim računovodstvenim standardima za javni sektor zasnovan na gotovinskoj osnovi.

Finansijski izveštaji ispunjavaju sve obaveze izveštavanja koje proističu iz administrativnih uputstava Ministarstva finansija i zasnovani su na propisnom održavanju finansijskih beleški.

Beleške za razjašnjenje finansijskih pregleda čine sastavni deo finansijskih pregleda i treba ih pročitati zajedno i u vezi sa ovim finansijskim pregledima. Računovodstvene politike su stalno bile primenjene tokom čitavog perioda izveštavanja.

### **1.2. IZVEŠTAJNI SUBJEKAT**

Odbor direktora je najviši organ Agencije i ima punu nadležnost nad Agencijom. Odbor direktora se sastaje na redovnoj mesečnoj osnovi radi obavljanja svojih funkcija i odgovornosti shodno Zakonu.

Odbor direktora čine osam (8) lokalnih članova uključujući i jednog člana manjinske zajednice i jednog predstavnika iz sindikata radnika.

Skupština Republike Kosovo imenuje Odbor direktora.

Mandat šest (6) članova Odbora direktora istekao je u decembru 2017. godine, osim za predsedavajućeg i zamenika predsedavajućeg Odbora direktora, čiji mandat ističe u decembru 2018. godine.

Glavna aktivnost KAP-a je privatizacija društvenih preduzeća (DP) putem metode „spin off-a“ i prodaje imovine putem likvidacije društvenih preduzeća. Druga aktivnost KAP je upravljanje, restrukturiranje i reorganizacija društvenih preduzeća tu gde postoji potreba. Kosovska agencija za privatizaciju upravlja društvenim preduzećima na Kosovu i drži ova preduzeća u poverenju. Kao pouzdani administrator, KAP je zadužena za "očuvanje i povećanje" vrednosti DP-a na Kosovu.

Finansijski pregledi predstavljaju izveštajni subjekat onako kako je navedeno u Zakonu o upravljanju javnim finansijama i odgovornosti. Period izveštavanja Kosovske agencije za privatizaciju što se tiče ovih finansijskih pregleda je od **1. januara do 31. decembra 2017. godine**. Aktivnosti KAP-a tokom perioda izveštavanja su finansirane iz **Namenjenih prihoda KAP-a (NP)** i **granta Vlade (GV)**.

U skladu sa ZUJFO (član 64) i zakona o KAP-u 04/L-034 (član 21), **Namenjeni prihodi (NP)** su 5% od svih primljenih prihoda kao rezultat bilo kakve prodaje u prošlosti ili budućnosti, transfere, privatizacije, likvidacije ili drugih metoda raspolaganja bilo kojim preduzećem ili imovine, bez obzira da li se to izvršeno od strane Agencije ili njenog prethodnika, to je administrativna taksa za pokrivanje sopstvenih opštih, administrativnih i operativnih troškova.

**Grant Vlade (GV)** je fond koji finansira sve aktivnosti budžetskih organizacija. U slučaju agencije, grantom Vlade finansirane su aktivnosti vezane za reorganizaciju DP u ovom slučaju preduzeća Treпча koje je do perioda izveštavanja bilo pod nadležnosti Agencije u skladu sa zakonom br. 04/L-035 o reorganizaciji određenih preduzeća i njihove imovine.

### 1.3. PLAĆANJA OD TREĆIH STRANA

Plaćanja izvršena **od trećih strana za Kosovsku agenciju za privatizaciju** za plate, robu, usluge ili bilo koji drugi trošak prema privrednim subjektima.

Kao što je predstavljeno u Pregledu primanja i isplata, tokom izveštajnog perioda, Kosovska agencija za privatizaciju nije primila uplate za gorenavedene kategorije, koje bi treće strane izvršile za privredne subjekte.

### 1.4. JEDINSTVENI RAČUN TREZORA (JRT)

Od granta Vlade, prijem prihoda i izvršenje isplata se vrši samo preko glavnog računa Trezora, kojim upravlja Odeljenje Trezora u Ministarstvu finansija. Pošto prema Zakonu br. 04/L-034, glavno sredstvo za finansiranje aktivnosti KAP-a su namenjeni prihodi, Trezor je otvorio jedan račun isključivo za KAP. Ovim računom upravlja Trezor kao glavni račun.

Račun otvoren od strane Trezora na koji se primaju sredstva od KAP-a za pokrivanje troškova su: Privatizacija „Administrativna“ taksa sa brojem računa 1000400070004642. U skladu sa zakonom br. 04/L-034, višak (nepotrošena sredstva) prenose se za pokrivanje troškova naredne godine.

**Od fiskalne 2012. godine, operativni i administrativni troškovi Kosovske agencije za privatizaciju pokrivaju se Namenjenih prihodima (NP).**

Što se tiče povereničkih sredstava, u skladu sa zakonom o osnivanju KAP-a i bankarskim procedurama odobrenim od strane Odbora direktora, KAP radi sa bankarskim povereničkim računima u Centralnoj banci Kosova. Finansijski pregledi i Beleške za razjašnjenje povereničkih sredstava shodno članu 20 Zakona o KAP-u predstavljene su odvojeno od Finansijskih pregleda KAP-a.

**1.5. POVRAĆAJ TROŠKOVA IZ PRETHODNE GODINE**

U skladu sa zakonom o UJFO, tokom izveštajnog perioda, sredstva vraćena za ispravljanje ili nadoknadu plaćanja za prethodne godine, registruju se kao „prihodi iz prošlih godina“, dok se za troškove tekuće godine storniraju ili registruju kao smanjeni troškovi.

**1.6. IZVEŠTAJNA VALUTA I IZNOS**

Izveštajna valuta je Euro (€). Sve vrednosti u finansijskim pregledima su predstavljene u stvarnim vrednostima a ne u hiljadama ('000), osim ako nije drugačije navedeno u odgovarajućim tabelama.

**1.7. DATUM OVLAŠĆENJA ZA IZDAVANJE FINANSIJSKIH PREGLEDA**

Izdavanje finansijskih pregleda ovlašćeno je 29. januara 2017. godine od strane: Ekrema Hajdarija, Upravni direktor, KAP, i Adema Selishte, v.d. direktora finansija i budžeta, KAP.

**BELEŠKA 2 PLATE I ZARADE**

Opis	Konačni budžet		Januar – Decembar 2017		Ukupno	Poređenje %	2016	2015		
	€	€	Isplate						Isplate €	Isplate €
			GV €	NP €						
Neto plate preko platnog spiska	3,645,000	-	3,638,852	3,638,852	3,649,751	3,584,559				
Isplate za sindikat	-	-	-	-	-	-				
Neto isplate za prekovremeni rad	-	-	-	-	-	-				
Radnici pod ugovorom (nisu na platnom spisku)	338,562	-	333,496	333,496	333,543	324,976				
Zadržani porez na lični dohodak	209,661	-	208,967	208,967	209,649	205,766				
Penzijski doprinos-radnik	209,661	-	208,967	208,967	209,649	205,766				
Penzijski doprinos-poslodavac	4,402,884	-	4,390,281	4,390,281	4,402,591	4,321,066				
<b>UKUPNO PLATE I ZARADE</b>										

Odobreni budžet za fiskalnu godinu 2017. iznosi **EUR 4,402,884** i izdvojen je u programu "Centralna administracija" KAP-a.

Kao što je prikazano u tabeli iznad, tokom ove fiskalne godine, jedini izvor finansiranja za pokrivanje plata i zarada za radnike KAP-a su **namenjeni prihodi (NP)**.

Prema zakonu o budžetu, za 2017. godinu odobren je broj od ukupno 258 zaposlenih. Pogledajte i belešku za razjašnjenje br. 22.

Plate i zarade se obrađuju preko Ministarstva javne uprave, kojem KAP dostavlja spiskove zaposlenih (svog osoblja) za odgovarajuće periode. Ministarstvo javne uprave, nakon analize prosleđuje informacije Ministarstvu finansija koje isplaćuje plate na odgovarajuće račune zaposlenih KAP-a. Uplata doprinosa od strane poslodavca i poreza na izvoru se direktno realizuje u Poreskoj upravi Kosova.

### BELEŠKA 3 ROBA I USLUGE

Iznosi predstavljeni u tabeli robe i usluga finansirani su iz Namenjenih prihoda (NP) a za Trepču iz granta Vlade (GV). U nastavku su detaljno predstavljeni podaci o dva izvora finansiranja za budžet KAP-a.

Opis	Konačni budžet €	Januar – Decembar 2017				Poređenje %	2016		2015	
		Isplate		Ukupno isplate €	Isplate €		Isplate €			
		GV €	NP €							
Ostali troškovi za službena putovanja van zemlje	-	-	-	-	0%	4,654	2,269	-	-	
Ostali troškovi za službena putovanja unutar zemlje	2,250	-	856	856	38%	-	-	-	-	
Troškovi za službena putovanja van zemlje	12,000	-	11,478	11,478	96%	-	-	-	-	
Dnevnicca za službeno putovanje van zemlje	1,250	-	167	167	13%	-	125	-	-	
Smeštaj tokom putovanja van zemlje	10,000	-	2,484	2,484	25%	2,386	845	-	-	
Troškovi za internet	11,300	-	3,130	3,130	28%	3,456	5,575	-	-	
Troškovi mobilne telefonije	45,400	-	41,083	41,083	90%	44,143	51,456	-	-	
Troškovi pošte	13,400	-	3,008	3,008	22%	1,723	3,132	-	-	
Usluge obrazovanja i obuke	30,000	-	23,394	23,394	78%	17,363	7,555	-	-	
Usluge zastupanja i advokature	28,300	-	2,425	2,425	9%	6,181	823	-	-	
Razne intelektualne i savetodavne usluge	375,800	-	375,387	375,387	100%	348,898	13,729	-	-	
Usluge štampanja- ne marketing	9,000	-	194	194	2%	1,731	847	-	-	
Ostale ugovorene usluge	1,252,081	651,986	393,967	1,045,953	84%	519,699	574,184	-	-	
Tehničke usluge	20,600	974	7,474	8,448	41%	7,659	5,715	-	-	
Nameštaj (manje od 1000 evra)	7,600	-	225	225	3%	6,908	-	-	-	
Komputeri (manje od 1000 evra)	-	-	-	-	0%	14,158	-	-	-	
Hardver za informacionu tehnologiju (manje od 1000 evra)	27,000	-	26,503	26,503	98%	36,311	47,955	-	-	
Ostala oprema (manje od 1000 evra)	8,000	-	2,620	2,620	33%	1,080	21,931	-	-	
Kancelarijski materijal	45,000	-	41,245	41,245	92%	38,851	20,631	-	-	
Snabdevanje hranom i pićem (ne službeni ručkovi)	29,300	-	25,157	25,157	86%	14,944	10,292	-	-	
Higijenski materijal	10,000	-	6,902	6,902	69%	9,339	9,523	-	-	
Snabdevanje odećom i obućom	8,000	-	-	-	0%	-	5,857	-	-	

BELEŠKE ZA RAZJAŠNJENJE FINANSIJSKIH PREGLEDA 2017 ZA KOSOVSKU AGENCIJU ZA PRIVATIZACIJU

Smeštaj	-	-	-	0%	-	274
Nafta za centralno grejanje	46,000	-	37,330	81%	35,204	29,715
Gorivo za generator	11,200	-	2,408	21%	1,264	9,743
Gorivo za vozila	34,200	-	28,195	82%	23,986	28,794
Ulje	4,500	-	709	16%	21	40
*Avans	15,000	-	-	0%	-	-
Registracija vozila	6,620	-	150	2%	3,125	2,250
Osiguranje vozila	9,000	-	6,899	77%	8,405	7,395
Opštinska taksa za registraciju vozila	380	-	-	0%	350	270
Održavanje i popravka vozila	40,500	-	30,963	76%	20,710	23,846
Održavanje zgrada	2,000	-	529	26%	651	7,804
Održavanje informacione tehnologije	18,913	-	17,681	93%	14,035	13,193
Održavanje nameštaja i opreme	16,500	-	495	3%	14,538	20,660
Zakupnina za zgrade	247,500	-	242,140	98%	414,334	420,564
Zakupnina za drugo prostorno korišćenje	170,310	-	170,310	100%	-	-
Reklame i konkursi	4,800	-	2,769	58%	5,988	807
Objavlivanje obavještenja	12,000	-	5,389	45%	-	-
Troškovi za informisanje javnosti	282,100	-	173,434	61%	88,768	10,829
Službeni ručkovi	10,000	-	6,216	62%	8,539	3,225
Troškovi-sudske odluke	34,100	-	3,407	10%	25,890	39,666
<b>GJIHSEJ MALLRA DHE SHËRBIME</b>	<b>2,911,904</b>	<b>652,960</b>	<b>1,696,724</b>	<b>81%</b>	<b>1,745,292</b>	<b>1,401,519</b>

\* Avans je bio izdvojen za sitni novac koji je držan u kasi. Sve isplate od EUR 5,831 kategorizovane su prema računovodstvenom planu, dok je bilans sada nula nakon vraćanja nepotrošenih sredstava.

### 3.1. BUDŽET IZ GRANTA VLADE

Odobreni početni budžet iz granta Vlade (GV) za kategoriju „Roba i usluge“ bio je EUR 100.000.00. Tokom ponovnog pregleda shodno Zakonu o budžetu Br. 06/L-002, budžet granta Vlade (GV) povećan je za EUR 598,920.00.

KAP je u budžetskom zahtevu dostavljenom Ministarstvu finansija iz granta Vlade (GV) za 2017. godinu za Reorganizaciju Trepče tražila sredstva u iznosu od EUR 698,920.00. Svrha traženih sredstava je bila podržavanje poslova potrebnih za pripremu Plana reorganizacije Trepče a posebno angažovanje PPU-a za Studiju izvodljivosti Trepče koja je pokrenuta odlukom Odbora direktora KAP-a. Bez obzira na zahtev KAP-a, Ministarstvo finansija na početku nije u potpunosti odobrila budžetski zahtev.

Da ne bi bilo zastoja u plaćanju, tokom ponovnog razmatranja budžeta 2017, KAP je tražila od MF odobrenje dodatnog budžeta za iznos ugovora potpisanog između KAP-a i PPU-a u iznosu od EUR 598,920.00.

Takođe je odlukom vlade sa br. 10/19, budžet iz Granta vlade smanjen je za EUR 37,016 za sledeće kategorije:

- za "ostale ugovorene usluge" u kodu 13460 u iznosu od EUR 17,016; i
- za Troškove za javno informisanje u kodu 14230 u iznosu od EUR 20,000

Konačni budžet na dan 31. decembar 2017. godine iznosi EUR 661,904 nakon budžetskih izmena prema ponovnom pregledu budžeta i odluci vlade o budžetskim uštedama.

### 3.2. BUDŽET IZ NAMENJENIH PRIHODA

Za namenjene prihode, zahtevani budžet za kategoriju „Roba i usluge“ iznosi EUR 2,250,000.00. Pre ponovnog razmatranja budžeta imali smo transfere između budžetskih programa. Pogledajte tabelu ispod:

OPIS	VREDNOST	Iznos transfera	Budžet nakon transfera
Likvidacija - (smanjenje budžeta kod koda Troškovi za informisanje javnosti).	540,000	(80,000)	460,000
Centralna administracija - (povećanje budžeta kod koda Ostale ugovorene usluge)	1,320,000	50,000	1,370,000
Privatizacija - (povećanje budžeta kod koda Troškovi za informisanje javnosti)	200,000	30,000	230,000

### 3.3. IZVRŠENE ISPLATE

Što se tiče isplata, kako bi čitalac imao jasniji pregled, predstavice se detaljnije u tabelama ispod, pošto su unutar jedne kategorije (ekonomskog koda troškova) izvršene isplate za razne usluge velikih vrednosti.

#### 3.3.1 Ostale ugovorene usluge u iznosu od EUR 1,045,953 uključuju sledeće isplate:

OPIS	VREDNOST	% ukupne vrednosti
*Isplata Pružaocu profesionalnih usluga za studiju izvodljivosti za Trepču u iznosu od EUR 598,920 kao i kamata nastala zbog kašnjenja u isplati od EUR 35,935.20 – Grant Vlade	634,855	60.70%
Isplate za UNSK, nadoknada mesečnih troškova. Ova nadoknada se vrši u skladu sa odlukom Odbora direktora	51,228	4.90%
Usluge obezbeđenja Kancelarija KAP-a prema privrednom subjektu „Policija Kosova“	176,440	16.87%
Procena i revizija DP Dubrava farma stoke, DP "IDGJ Tobacco" i DP "Emin Duraku"	6,889	0.66%
Troškovi za prevod dokumentacije za javni interes	7,131	0.68%



BELEŠKE ZA RAZJAŠNJENJE FINANSIJSKIH PREGLEDA 2017 ZA KOSOVSKU AGENCIJU ZA PRIVATIZACIJU

Isplata penzijskih doprinosa i poreza na lični dohodak za Pružaoce usluga	15,248	1.46%
Isplate pružiocima usluga za analiziranje izveštaja o izvodljivosti Trepče – Grant Vlade	15,098	1.44%
Isplate pružiocima usluga za čuvanje imovine DP-a pre uvođenja u likvidaciju	32,526	3.11%
Osiguranje za pokrivanje odgovornosti za direktore Odbora KAP-a i određene više službenike KAP-a	31,624	3.02%
Isplate pružiocima usluga za druge administrativne usluge posebno za DP u tranziciji	55,785	5.33%
Radionica za organizovanje radnog plana KAP-a za 2018. godinu	3,460	0.33%
<b>** Izvršenje isplata iz Trezora Ministarstva finansija prema privatnim izvršiocima</b>	<b>10,583</b>	<b>1.01%</b>
Isplata-nadoknada na platu nakon penzionisanja kao i deo plate za bivšeg službenika KAP-a koji je imenovan u sudu.	2,166	0.21%
Ostali troškovi	2,920	0.28%
<b>UKUPNO IZVRŠENE ISPLATE U KATEGORIJU "OSTALE UGOVORENE USLUGE"</b>	<b>1,045,953</b>	<b>100%</b>

**\*Plaćanje kamate od EUR 35,935.20** desilo se kao rezultat prekoračenja roka isplate iznosa od EUR 598,920 za Pružaoce profesionalnih usluga. Rok plaćanja je bio juni 2017. godine, dok je ova isplata izvršena u novembru 2017. godine. Kosovska agencija za privatizaciju tokom 2016. godine, na osnovu Zakona o budžetu je u iznosu od EUR 1,816,039 odobrenom iz Granta Vlade (GV) za plan reorganizacije Trepče, pokrenula i okončala sve procedure javne nabavke za realizaciju „Studije izvodljivosti Trepče sa strateškom orijentacijom na njen razvoj“ i dana 20. septembra 2016. godine je potpisala ugovor sa Pružaoцем profesionalnih usluga (PPU) u iznosu od EUR 598,920.

Pošto bi se ugovorena usluga nastavila/prebacila i u 2017. godini, KAP je preko budžetskog zahteva dostavljenog MF-u tražila odobrenje budžeta za potpisani ugovor u iznosu od EUR 598,920, radi ispunjenja finansijske obaveze prema PPU-u koja je očekivana da bude izvršena u prvom ili drugom kvartalu 2017. godine. Bez obzira na zahtev KAP-a, Ministarstvo finansija nije odobrilo zahtev i sledstveno tome smo preko zvaničnih dopisa još nekoliko puta obavestili MF i tražili smo izdvajanje budžeta informišući ih o uslovima plaćanja prema potpisanom ugovoru.

Na kraju, preko procesa ponovnog pregleda polugodišnjeg budžeta, KAP je podnela zahtev za povećanje budžeta, koji je Vlada odobrila. Skupština Kosova je odobrila Zakon o ponovnom pregledu tek u novembru 2017. godine, i kao rezultat ovog kašnjenja (izdvajanja sredstava od MF za izvršenje isplate) PPU je primenio dnevnu kamatu za kašnjenje u isplati koja je bila u skladu sa članom 16.5 ugovora potpisanog između dve strane.

**\*\*Izvršenje isplata iz Trezora Ministarstva finansija prema privatnim izvršiocima.** Odeljenje Trezora je izvršilo dve isplate privatnim izvršiocima u ukupnom iznosu od EUR 10,583, gde ukupni iznos čini plaćanje obaveza i kamate za Grupu Koha u iznosu od EUR 9,402.51 kao i isplata od EUR 1,180.70 za navodne obaveze prema "Siguria".

Što se tiče plaćanja obaveza prema Grupi Koha, u iznosu od EUR 6,365, ove obaveze su bile predstavljene u finansijskim pregledima od 2016. godine, kod potencijalnih obaveza KAP-a i neplaćenih obaveza u poverničkom fondu za odgovarajuća DP. Ove obaveze nisu bile unutar ugovorene vrednosti, međutim s druge strane, KAP je naručila oglase koje je Grupa Koha objavila za liste radnika za 20%. Radi izbegavanja kazni, kamata i taksi koje se primenjuju od strane izvršilaca, Uprava je donela odluku da ove obaveze budu plaćene radi eliminisanja drugih troškova izvršenja.

U isto vreme, 2016. godine prema sporazumu sa sastanka održanog između dve strane, dogovoreno je da nakon plaćanja obaveza, Grupa Koha će se povući iz svih pokrenutih procedura izvršenja. Na kraju 2017. godine, KAP je shvatila da se stranka nije povukla iz procedure izvršenja te da je Trezor obavio izvršenje sredstava uključujući i interes, što ukupno iznosi EUR 9,402.51. KAP je tražila da se ova sredstva vrate, pošto se radi o dvostrukom izvršenju sredstava, sa po EUR 6,365 (isplata u 2016. godini i sada u 2017. godini), kao i kamatu i ostale troškove izvršenja, što bi po sporazumu trebalo da se subjekat povuče iz ovih procedura. Mi smo dostavili dopise Grupi Koha da izvrši povraćaj sredstava, međutim „Grupa Koha“ je vratila samo iznos

od EUR 6,365 obaveza, dok drugi deo troškova izvršenja od EUR 3,037.51 još nije vratila. KAP će razmotriti pravne načine da stranka vrati sredstva. *Vraćeni iznos od EUR 6,365 prikazan je u belešci za razjašnjenje br. 11 kao i u belešci za razjašnjenje br. 21.*

Takođe i za slučaj "Siguria", KAP je razmotrila svu dokumentaciju i primetila je da nema nijedne obaveze prema ovom subjektu. KAP je za troškove iz 2008. godine okončala isplate prema špediteru „Forca“, preko kojeg su, prema ugovoru, primljene usluge „Siguria“-e. I za ovaj slučaj je KAP tražila povraćaj sredstava, i ako se ova sredstva ne vrate, KAP će koristiti pravne procedure.

Takođe je KAP, s druge strane, izrazila zabrinutost i Odeljenju Trezora, koje nas nije obavestilo preko svih oblika komunikacije, kako je i ranije bila praksa. Znači, Trezor treba da se precizno i potpuno osigura za slučajeve u pitanju a ne da preduzima radnje, bez dobijanja potpunih povratnih informacija od KAP-a.

### 3.3.2. Razne intelektualne i savetodavne usluge u iznosu od EUR 375,387

OPIS	VREDNOST	% ukupno
Neto nadoknada za članove Odbora za održane redovne i vanredne sastanke	301,661	80.36%
Neto nadoknada za Komisiju za reviziju	5,046	1.34%
Nadoknada za članove komisije (spoljne stranke) za otvaranje ponuda prodaje	1,900	0.51%
Doprinosi i porezi za odbor, komisije i članove komisije za otvaranje ponuda	66,780	17.79%
<b>UKUPNO ZA RAZNE INTELEKTUALNE I SAVETODAVNE USLUGE</b>	<b>375,387</b>	<b>100%</b>

### 3.3.2.1 Pregled isplate za članove Odbora KAP-a

Za izveštajni period neto isplate izvršene za članove Odbora KAP-a su kao u sledećem:

Opis	bruto	Doprinosi	Doprinosi	Porez	Drugi odbici	Neto isplate
Za sastanke Odbora	348,816	13,313	13,313	35,350	292	301,661
Za komisije	5,800	193.00	193.00	561	0.00	5,046
<b>Ukupno</b>	<b>354,616</b>	<b>13,506</b>	<b>13,506</b>	<b>35,911</b>	<b>292</b>	<b>306,707</b>

Izvršene isplate tokom izveštajnog perioda odnose se na dole navedene aktivnosti:

1. Sastanci odbora – 17 sastanaka (redovni i vanredni sastanci);
2. Sastanci Komisije za reviziju. Za period januar – decembar 2017 održana su četiri sastanka Komisije za reviziju



**3.3.3. Troškovi – odluke sudova u iznosu od EUR 3,407:**

OPIS	VREDNOST	% ukupno
Nadoknada neisplaćenih plata za vraćanje službenika na posao	1,547	45%
Sudske takse od EUR	1,860	55%
<b>UKUPNO TAKSE I SUDSKE ODLUKE</b>	<b>3,407</b>	<b>100%</b>

**BELEŠKA 4 KOMUNALIJE**

Za izveštajni period, izvor finansiranja za komunalne usluge su namenjeni prihodi (NP) Agencije. Plaćanje javnih usluga uključuje sve isplate za glavno sedište i regionalne kancelarije KAP-a.

Opis	Konačan Budžet €	Januar – Decembar 2017				2016		2015	
		Isplate		Konačno		Isplate €	Isplate €	Isplate €	Isplate €
		GS €	NP €	Isplate €	Upređeni %				
Struja	79,500	-	66,168	66,168	83%	61,034	72,151		
Voda	6,500	-	6,204	6,204	95%	4,968	1,767		
Smeće	6,000	-	3,233	3,233	54%	3,045	2,982		
Centralno Grejanje	-	-	-	-	-	-	-		
Telefonski troškovi	26,000	-	5,308	5,308	20%	4,547	8,080		
Isplate – sudske odluke	-	-	-	-	-	-	-		
<b>UKUPNO KOMUNALIJE</b>	<b>118,000</b>	-	<b>80,913</b>	<b>80,913</b>	<b>69%</b>	<b>73,594</b>	<b>84,980</b>		

**BELEŠKA 5 SUBVENCIJE I TRANSFERI**

Za izveštajni period, izvor finansiranja za subvencije i transfere su Namenjeni prihodi Agencije (NP). Iznos od EUR 50,000.00 namenjeno za kategoriju subvencija je za podržavanje funkcije upravljanja društvenim preduzećima koja su pod Direktnom administracijom KAP-a radi očuvanja i povećanja vrednosti ovih preduzeća pre privatizacije.

## BELEŠKE ZA RAZJAŠNJENJE FINANSIJSKIH PREGLEDA 2017 ZA KOSOVSKU AGENCIJU ZA PRIVATIZACIJU

Opis	Januar – Decembar 2017			2016		2015	
	Konačan Budžet	Isplate		Ukupno		Isplate	Isplate
		GS	NP	Isplate	Upređeni e		
Subvencije za javne subjekte	€	€	€	€	%	€	€
Subvencije za javne subjekte (tea.bib)	50,000	-	41,379	41,379	83%	78,809	116,003
Subvencije za javne subjekte	-	-	-	-	-	-	-
<b>UKUPNO SUBVENCIJE I TRANSFERI</b>	<b>50,000</b>	<b>-</b>	<b>41,379</b>	<b>41,379</b>	<b>83%</b>	<b>78,809</b>	<b>116,003</b>

**BELEŠKA 6 KAPITALNI TROŠKOVI**

Za izveštajni period, izvor finansiranja za kapitalne investicije su namenjeni prihodi Agencije.

Za 2017. godinu su tri odobrena kapitalna projekta:

1. Oprema od preko EUR 1,000 unutar kapitalnih troškova;
2. Popravka zgrade KAP-a i regionalnih kancelarija; i
3. Kupovina službenih vozila.

Tokom izveštajnog perioda, izvršena je samo jedna isplata od **EUR 13,910** za nabavku IT opreme.

Odobreni budžet u iznosu od EUR 75,000.00 za kupovinu službenih vozila nije još potrošen zbog toga što je Centralna agencija za nabavku shodno Administrativnom uputstvu odobrenom od strane Vlade Kosova pokrenula i razvila proces nabavke vozila u ime svih ugovaračkih tela centralnog i lokalnog nivoa. Ovaj tender je još u toku procene od strane komisije CAN-a. Kao i odobreni budžet u iznosu od EUR 5,000.00 za popravku zgrade KAP-a i regionalnih kancelarija nije istrošen jer se nismo premestili u novi objekat.

Opis	Januar – Decembar 2017			2016		2015	
	Konačan Budžet	Isplate		Ukupno		Isplate	Isplate
		GS	NP	Isplate	Krahasisi		
Službena vozila	€	€	€	€	%	€	€
Zgrade	75,000	-	-	-	0%	-	-
Investiciono održavanje	5,000	-	-	-	0%	2,655	-
Oprema informativne tehnologije	20,000	-	13,910	13,910	70%	9,948	46,700
<b>UKUPNO KAPITALNI TROŠKOVI</b>	<b>100,000</b>	<b>-</b>	<b>13,910</b>	<b>13,910</b>	<b>14%</b>	<b>12,603</b>	<b>46,700</b>

## **BELEŠKA 7 VRAĆANJE POZAJMICA**

Agencija nije uključena u pozajmljivanje sredstava.

## **BELEŠKA 8 OSTALO**

KAP prima depozite ponuđača za učešće na tenderu kao depozit za sigurnost. Ova sredstva se vraćaju u slučaju kada ovi ponuđači ne pobeđe. U slučajevima kada su ponuđači privremeni pobjednici ali ne uspeju da ispune ostale kriterijume kao npr plaćanje iznosa unutar vremenskog roka, njihovi depoziti se konfiskuju i priznaju se kao prihodi. Takvi slučajevi se predstavljaju kao prihodi u *belešci za razjašnjenje br. 11*. Ostali detalji u vezi sa ovim prihodima su predstavljeni u finansijskim pregledima povereničkih sredstava.

## **BELEŠKA 9 PORESKI PRIHODI**

Nisu deo finansijskih pregleda Agencije.

## **BELEŠKA 10 NE-PORESKI PRIHODI**

Prihodi od licenci, prihodi od imovine, prihodi od prodaje usluga, novčane kazne i takse primenjene od strane KAP-a, u ovoj kategoriji, za ovaj izveštajni period nema prihoda.

Svi ostvareni prihodi koji se tretiraju i koji su za KAP, poznaju se kao namenjeni prihodi. Za više detalja, *pogledajte belešku za razjašnjenje br. 11*.

## **BELEŠKA 11 NAMENJENI PRIHODI**

Na osnovu člana 21 Zakona br. 04/L-034 o Kosovskoj agenciji za privatizaciju, namenjeni prihodi su opisani kao u nastavku:

1. Svi prihodi ostvareni od strane Agencije biće posvećeni prihodima Agencije predviđenim članom 64 ZUJFO-a. Pored toga, pet procenata (5%) svih finansijskih sredstava dobijenih kao posledica bilo kakve prošle ili buduće prodaje, prenosa, privatizacije, likvidacije ili drugog vida raspolaganja bilo kojim preduzećem ili aktivom, bez obzira da li se sprovodi od strane Agencije ili njenog prethodnika, predstavljaju administrativnu naknadu Agencije za pokrivanje njenih opštih administrativnih i operativnih troškova; a data naknada takođe se posvećuje i prihodima ostvarenim od strane Agencije. Agencija blagovremeno prenosi i uplaćuje date naknade u Konsolidovani fond Kosova u skladu sa važećim pravilima izdatim u skladu sa ZUJFO-om; Trezor i Ministarstvo finansija osiguraće da se data finansijska sredstva uplate i čuvaju na računu Agencije posvećenom za uplatu prihoda;

2. Svi posvećeni prihodi Agencije podložni su procesu dotiranja koji je utvrđen putem ZUJFO-a za nezavisne agencije. Bilo koji posvećeni prihod koji nije dotiran Agenciji za njene troškove načinjene tokom kalendarske godine shodno odnosnom godišnjem Zakonu o dotacijama čuvaće se na računu za prihode Agencije i može se koristiti samo za buduće dotacije Agenciji.

**Prihodi ostvareni samo za period izveštavanja su EUR 3,030,418 (uključujući i povraćaj sredstava za fiksnu i mobilnu telefoniju)**

Opis	Beleška	2017		2016		2015		% ukupno 2017	% razlike 2016
		€		€		€			
ati1 – Kamata dobijena za administrativnu tarifu agencije	FP – Poverenički fondovi	-		-		500		0.00%	0.0%
ati2 - 5% prodaje od likvidacije	FP – Poverenički fondovi	1,305,800		6,778		546,163		43.09%	19166.0%
ati3 - 5% prodaje od privatizacije	FP – Poverenički fondovi	10,157		165,693		-		0.34%	-93.9%
ati4 - 5% prihoda od komercijalizacije	FP – Poverenički fondovi	-		-		-		0.00%	0.0%
ati5 - 5% ostalih prihoda od DP ako ima	FP – Poverenički fondovi	-		-		-		0.00%	0.0%
ati6 – od rezervnog fonda KAP-a	FP – Poverenički fondovi	1,162,515		-		-		38.36%	0.0%
ati7 – od računa za deponovanje ponude za privatizaciju	FP – Poverenički fondovi	-		-		-		0.00%	0.0%
ati8 – od tarife za predaju ponude za privatizaciju	FP – Poverenički fondovi	-		267,527		(28,690)		0.00%	-100.0%
ati9 – od računa za deponovanje ponude u likvidaciji	FP – Poverenički fondovi	-		-		31,407		0.00%	0.0%
ati10 – od tarife za registraciju likvidacije	FP – Poverenički fondovi	540,000		335,609		-		17.82%	60.9%
ati11 - 5% kamate u računu likvidacije	FP – Poverenički fondovi	-		-		-		0.00%	0.0%
ati12 – od računa za deponovanje za razmatranje likvidacije	FP – Poverenički fondovi	-		-		5,487		0.00%	0.0%
Konfiskacija depozita od privatizacionim krugova	FP – Poverenički fondovi	-		-		-		0.00%	0.0%
Konfiskacija depozita od likvidacione prodaje	FP – Poverenički fondovi	-		-		-		0.00%	0.0%
Inkasiranje za korišćenje mobilne telefonije i ostalo	Beleška br 21.	11,946		10,418		4,800		0.39%	14.7%
Inkasiranje prethodno plaćenog kapitala	FP – Poverenički fondovi	-		-		60,369		0.00%	0.0%
	<b>UKUPNO</b>	<b>3,030,418</b>		<b>786,025</b>		<b>620,034</b>		<b>100%</b>	<b>286%</b>

FP- poverenički fondovi su predstavljeni u finansijskim pregledima povereničkih fondova odnosno prihodi na računu administrativne tarife kojom Kosovska Agencija upravlja u Centralnoj Banci Kosova. Dok je iznos od EUR 11,946 predstavljen na pred zadnjoj koloni ukupan iznos inkasiran u računu administrativne tarife otvoren za KAP kojom upravlja Trezor Ministarstva za Finansije. Za ove račune, vidi razjašnjenje. 1.4.

Od celokupnog procesa 2003-2017 za sve druge prodaje i prihode (zaplana depozita ponuda i taksa za učešće na tenderima) ukupni prihodi ostvareni tokom čitavog procesa na računu kojom KAP upravlja su **EUR 43,636,465**. Ova sredstva su inkasirana na računu za administrativnu tarifu kojom KAP upravlja

Međutim, što se tiče transfera sredstava u račun administrativne tarife kojom upravlja odeljenje trezora ministarstva za finansije, podaci su predstavljani dole.

### 11.1. Namenjeni prihodi za pokrivanje operativnih i administrativnih troškova KAP-a

U tabeli ispod predstavljani su preneti iznosi za budžete iz godina 2011 – 2017 prema odobrenjima od strane Skupštine Kosova. Do sada iznosi preneti za pokrivanje administrativnih i operativnih troškova za budžete KAP-a su EUR 38,248,000:

BR.	OPIS I DATUM TRANSFERA	ZA BUDŽET GODINE	UKUPNO
1	Transfer tokom 2011	2011	1,800,000
2	Transfer 28 maja 2012	2012	8,200,000
3	Transfer 28 decembra 2012	2013	8,048,000
4	Dodatan transfer 18 novembra 2012	2014	2,300,000
5	Dodatan transfer 15 januara 2015	2015	5,500,000
6	Dodatan transfer 15 januara 2016	2016	6,300,000
7	Dodatan transfer 20 januara 2017	2017	6,100,000
<b>UKUPNO ISPLATE</b>			<b>38,248,000</b>

Takođe, pre nego što se počne raditi sa računom administrativne takse, tokom 2011 preneto je ukupno EUR 1,800,000.

Sredstva koja su gore navedena od tačke četiri do sedam preneti su samo za one dodatne iznose koji su potrebni za pokrivanje budžeta fiskalnog perioda, pošto smo imali nepotrošena sredstva i ova sredstva prema zakonu o budžetu i KAP-u biće preneti na narednu godinu.

**Prenos sredstava u iznosu od EUR 872,086** od viša neistrošenih sredstava iz prethodne godine kao i iznos od EUR 6,100,000 su pokrili budžet KAP-a 2017 godine odobren od Skupštine za operativne i administrativne troškove. *Za više informacija, vidi razjašnjenje br. 21*

**KAP ne planira prihode kao što je slučaj sa opštinama, ali radi izveštavanja, od Trezora Ministarstva finansija je traženo da se predstavi kao prihod samo bankarski transfer u Izveštaju o izvršenju budžeta. Izdvojeni iznos od EUR 6,920,884 nije planiranje prihoda nego planiranje troškova. Iznos ukupnih prihoda koje je KAP do sada akumuliralo je EUR 43.6 miliona kao što je predstavljeno gore.**

**Beleška:**

Počevši od 2019, prema zakonu na snagu, odnosno član 21, KAP neće imati dovoljno sredstava za administrativne i operativne aktivnosti. Nedostatak sredstava neće omogućiti ispunjenje misije i ciljeva određenim ovim zakonom čime je osnovana Kosovska Agencija za Privatizaciju kao glavni odgovorni za ispunjenje ovog zakona. Ostali detalji o uplatama za poverenička sredstva, predstavljeni su u finansijskim pregledima povereničkih sredstava.

**BELEŠKA 12 ODREĐENI GRANTI DONATORA**

Tokom izveštajnog perioda, Kosovska agencija za privatizaciju nije dobila grantove od donatora.

**BELEŠKA 13 POZAJMICE**

Agencija nije uključena u pozajmljivanje sredstava.

**BELEŠKA 14 IZVEŠTAJI O PROMENAMA BUDŽETSKIH IZDVAJANJA**

Kategorija	Izmene ovlašćene ZUJFO-om					Izmene početnog budžeta
	Originalni budžet (Zakon br. 05/L-125)	Izmjena shodno članu 29 zakon br. 03/L-048	Izmjena shodno članu 30 zakon br. 03/L-048	Ponovni polugodišnji pregled shodno Zakonu b. 06/L-002	Budžetske izmene shodno odluci vlade sa br. 10/19	
<b>Priliv gotovine na račun Trezora</b>						
Poreski prihodi	-	-	-	-	-	-
Neporeski prihodi	-	-	-	-	-	-
Namenjeni prihodi	6,920,884	-	6,920,884	-	-	6,920,884
Određeni donatorski grantovi	-	-	-	-	-	-
Pozajmice	-	-	-	-	-	-
Ostalo (Grant Vlade)	100,000	-	598,920,000	-37,016	-	661,904
<b>UKUPNO</b>	<b>7,020,884</b>	<b>-</b>	<b>7,619,804</b>	<b>-37,016</b>	<b>-</b>	<b>7,582,788</b>
<b>Odliv gotovine sa računa Trezora</b>						
Plate i dnevnice	4,402,884	-	4,402,884	-	-	4,402,884
Roba i usluge	2,380,000	-	2,948,920	(37,016)	-	2,911,904
Komunalni troškovi	98,000	-	118,000	-	-	118,000
Transferi i subvencije	40,000	-	50,000	-	-	50,000
Kapitalni troškovi	100,000	-	100,000	-	-	100,000
Vraćanje pozajmica	-	-	-	-	-	-
Ostalo	-	-	-	-	-	-
<b>UKUPNO</b>	<b>7,020,884</b>	<b>-</b>	<b>7,619,804</b>	<b>(37,016)</b>	<b>-</b>	<b>7,582,788</b>
						<b>8.0%</b>

**BELEŠKA 15 NAPLATIVI RAČUNI**

Ekonomska šifra	Opis	2017	2016	2015
		€	€	€
61000	Troškovi fiksne i mobilne telefonije	2,265	3,129	5,770
	<b>UKUPNO</b>	<b>2,265</b>	<b>3,129</b>	<b>5,770</b>

Prema politikama i procedurama KAP-a za fiksnu i mobilnu telefoniju, KAP za svoje osoblje i upravu pokriva deo nastalih troškova. Iznos koji prelazi određeni limit se nadoknađuje od osoblja i uprave.

Status neplaćenih računa tokom 2017. godine, obuhvata period naplate do 30. oktobra 2017. godine.

OPIS	Vrednost
Početno stanje naplativih računa dana <b>31. decembra 2016. godine</b>	3,129
Fakture poslate od PTK za novembar 2016 – oktobar 2017	+ 9,537
<b>Plaćanja i odbici na platu tokom izveštajnog perioda</b>	- (10,207)
Povraćaj više uplaćenih sredstava nakon kreditiranja faktura	- (194)
<b>Bilans naplativih računa dana 31 decembra 2017. godine</b>	<b>= 2,265</b>

Počevši od novembra 2017, uprava je promenila politiku za pokrćeće troškova mobilne telefonije i prešla na „prepaid“ sistem za celo osoblje KAP-a. To znači da od sada KAP neće primiti sredstva za mobilnu telefoniju. Kao posledica toga, neće biti naplativi račun. Iznos od EUR 2,265, neplaćene obaveze službenika koji su napustili posao od međunarodnog i lokalnog osoblja i pripadaju periodu pre 2014 godine. Međutim za troškove fiksne telefonije korišćen za privatne pozive, u 2018 godini će se pripremiti detaljan spisak ovih troškova kako bi se posle odbili sa plate.

**BELEŠKA 16 IZVEŠTAJ O NEPLAĆENIM OBAVEZAMA (RAČUNI)**

Ekonomska šifra	Ekonomska kategorija	2017	2016	2015
		€	€	€
11	Plate i zarade	-	-	-
13	Roba i usluge	55,742	14,167	2,868
14	Komunalije	6,748	1,511	580
20	Transferi i subvencije	-	-	-
30	Kapitalni troškovi	-	-	-
	<b>Ukupno</b>	<b>62,490</b>	<b>15,678</b>	<b>3,448</b>



Iznosi neplaćenih obaveza su predstavljeni prema datumima prijema faktura, o kojim je izveštavan Trezor Ministarstva finansija kao i za troškove 2017 godine, račun primljeni za 2018 godinu kao i druge poznate slučajeve za KAP (računi koji još nisu primljeni). Detaljni podaci su predstavljeni u aneksim finansijskim pregleda tabela br. 3

Najveći deo računa za ove obaveze je primljen u januaru 2018 uključujući i period prihvatanja računa posle roka za isplatu određen od odeljenja trezora ministarstva za finansije. Ukupno obaveze EUR 51 hiljada.

### BELEŠKA 17 POTENCIJALNE OBAVEZE

Potencijalne obaveze se pojavljuju u slučajevima kada primljena roba i usluge nisu u skladu sa ugovorenim uslovima.

Vrsta obaveza	Razlog obaveze	2017	2016	2015
		€	€	€
Suspendovanje radnika KAP-a	Izračunavanje 50% bruto plage u skladu sa zakonom za državne službenike (uključujući 5% od poslodavca)	186,027	174,440	-
Usluge za održavanje fotokopir mašina	EUR 215.86 nisu plaćene, jedan deo sredstava ne pokriva ugovor i tehnička greška je obeležena u fakturisanoj F-15-2295	216	216	216
Usluge za održavanje fotokopir mašina	Faktura br. SH-1089/2016 za usluge za fotokopir mašine je u iznosu od € 1,232.09, plaćeno je samo € 600. Preostali deo od € 632.09 nije pokriven ugovorom.	632	632	-
Usluge prevoda	Faktura br. IN2413 za usluge prevodjenja je u iznosu € 654.79, plaćeno je € 474.39. Preostali deo od € 180.4 je prevazišao vrednost ugovora.	180	180	-
Razno	Preneto na isplativi račun i plaćeno u 2016 godini	-	-	19,088
	<b>Ukupno</b>	<b>187,055</b>	<b>175,469</b>	<b>19,304</b>

KAP takođe računa i troškove koji mogu nastati u budućnosti, koji nisu neplanirani troškovi kao posledica spoljnih faktora. U nastavku su predstavljeni događaji:

OPIS	Vrednost
<b>Stanje potencijalnih obaveza dana 31. decembra 2016. godine</b>	<b>175,469</b>
Obracun 50% plate do odluke suda za period Januar – decembar 2017 za službenike koji su u sudskom postupku	+
Konačne odluke suda o službenicima koji NEĆE biti nadoknađeni platom	(55,652)
<b>Stanje potencijalnih obaveza dana 30. decembra 2017. godine</b>	<b>= 187,055</b>



**BELEŠKA 18 KAPITALNA IMOVINA (U VREDNOSTI PREKO 1000 EVRA)**

	2017	2016	2015
<b>Klasifikacija imovine</b>	<b>€</b>	<b>€</b>	<b>€</b>
Zgrade	123,686	127,571	131,457
Oprema	39,547	51,255	75,678
Vozila	54,095	77,083	127,236
Ostali kapital	12,231	19,966	27,702
<b>Ukupno</b>	<b>229,559</b>	<b>275,875</b>	<b>362,073</b>

\* predstavljene su neto vrednosti nakon obezvređenja izvršenog do 30. decembra 2017. Godine

Ako se jedna imovina još koristi, ostaje u registru imovine KAP-a iako je njena vrednost za izračunavanje nula. Imovina koja se ne koristi (oštećena) ostaje u registru do trenutaka uništenja imovine na osnovu administrativnog uputstva MF.

**Obezvređenje imovine:**

KAP izveštava o istorijskim troškovima, obezvređenju i o neto vrednosti imovine do 31 decembra 2017. Podaci su predstavljeni u aneksu finansijskih pregleda, tabela br. 4

**Neto vrednost kapitalne imovine do 30. decembra 2017. godine je EUR 229,559.**

Pošto postoji jedna baza podataka „E-imovina“, kojim sve institucije registruju, nadgledaju i kontrolišu svoje imovine, Odeljenje finansija i budžeta ima svoju posebnu bazu podataka za upravljanje imovinom KAP-a. To je zbog toga što baza podataka „E-imovina“ godinama nije bio funkcionalna, u vezi čega smo tražili kod odgovornih lica da se ova baza podataka funkcionalizuje eliminišući nedostatke i prepreke u ažuriranju i upravljanju podacima.

I ove godine smo imali sastanke i slali dopise gde smo zahtevali da baza podataka E-Imovina bude funkcionalna i za KAP. Na kraju godine, lica odgovorna za upravljanje E-Imovinom su poslali spisak gde će se uneti svi podaci od početka i posle uskladi ti za našim uslugama E-Imovine. Posle jednog perioda, KAP će paralelno imati dve baze podataka i u slučaju da nema nekih problema i E-Imovina funkcioniše, onda će KAP ažurirati i održati beleške samo u E-Imovini.

**BELEŠKA 19 NE-KAPITALNA IMOVINA (U VREDNOSTI ISPOD 1000 EVRA)**

KAP vrši obračun obezvređenja prema (uputstvu UA 2009/21 i uredbi 2/2013 od 18. novembra 2013. godine MF-a o upravljanju imovinom) koje je predstavljeno u nastavku:

- Obezvređenje se vrši prema pravolinijskoj metodi zasnovanoj na periodu korišćenja opreme.

- Obračun obezvređenja se ne vrši u prvom mesecu kupovine;

Pošto nema uputstva od Ministarstva finansija o tome kako obračunati obezvređenje za inventar, mi smo to uradili prema gore navedenoj metodi.

	2017	2016	2015
<b>Klasifikacija imovine</b>	€	€	€
Imovina i nameštaj	56,978	90,121	73,533
<b>Ukupno</b>	<b>56,978</b>	<b>90,121</b>	<b>73,533</b>

Detalji su predstavljeni u aneksu finansijskih pregleda, tabela br. 4

Beleška: KAP je kupila inventar (nekapitalnu imovinu) u iznosu od EUR 18,863.70 na kraju 2017. godine koja je upisana u 2018. godini, odnosno kompjutere od EUR 9,700 i 9,163.70 ostala IT oprema.

## BELEŠKA 20 ZALIHE

Do 31. decembra 2017. godine, stanje zaliha je EUR 39,908. Potrošni materijal je uglavnom snabdevanje tonerima, koji se drže kao zalihe u depou. Materijal koji je podeljen odgovarajućim kancelarijama se ne tretira kao zaliha. Takođe vredi napomenuti da su svi troškovi za snabdevanje za kancelariju predstavljeni u belešci 3 „Roba i usluge“.

	2017
<b>Klasifikacija imovine</b>	€
Potrošni materijal	39,908
<b>Ukupno</b>	<b>39,908</b>

## BELEŠKA 21 IZVEŠTAJI ZA NAMENJENE PRIHODE

Vezano za prihode tokom 2017 godine u iznosu od EUR 6,111,946 one su kao u sledećem:

- Prenos sredstava u iznosu od EUR 6,100,000, *Vidi razjašnjenje br. 11;*
- Inkasiranje sredstava za mobilnu telefoniju EUR 4,035;
- Povraćaj sredstava od kompanije za obezbeđenje za kasko štetu EUR 1,458; i
- Povraćaj sredstava pogrešno deponovanih od privatnog izvršioca u iznosu od j EUR 6,365. *Vidi razjašnjenje br. 3.3.1*

	2017	2016	2015
<b>Opis</b>	€	€	€
Namenjeni prihodi preneti iz prošle godine	872,086	863,529	1,315,428

BELEŠKE ZA RAZJAŠNJENJE FINANSIJSKIH PREGLEDA 2017 ZA KOSOVSKU AGENCIJU ZA PRIVATIZACIJU

Namenjeni prihodi primljeni ove godine	6,111,946	6,311,932	5,507,796
<b>Ukupno na raspolaganju za dodelu u trenutnoj godini</b>	<b>6,984,032</b>	<b>7,175,461</b>	<b>6,823,224</b>
Iznos istrošen u trenutnoj godini	(6,223,207)	(6,303,375)	(5,959,695)
<b>Preostali iznos za prenos</b>	<b>760,825</b>	<b>872,086</b>	<b>863,529</b>

**BELEŠKA 22 IZVEŠTAJ ZA BROJ RADNIKA PREMA PLATNOM SPISKU**

Kosovska agencija za privatizaciju je u tabeli ispod predstavila broj radnika prema budžetskom programu u Ministarstvu finansija. Objašnjenja radi, ovaj broj radnika nije samo u ovom odeljenju, nego u odeljenjima, jedinicama i 5 regionalnih kancelarija KAP-a.

Odeljenje	Br radnika u zakonu budžeta	Br radnika na kraju perioda 2017		Br radnika na kraju perioda 2016		Br radnika na kraju perioda 2015	
		Sa punim radnim vremenom	Sa skraćenim radnim vremenom	Sa punim radnim vremenom	Sa skraćenim radnim vremenom	Sa punim radnim vremenom	Sa skraćenim radnim vremenom
Odeljenje administracije	258	238	-	249	-	250	-
<b>Ukupno</b>	<b>258</b>	<b>238</b>	<b>-</b>	<b>249</b>	<b>-</b>	<b>250</b>	<b>-</b>

\* Detaljni prikaz je dat u belešci za razjašnjenje br. 2 o platama i zaradama.

**BELEŠKA 23 IZVEŠTAJ O BROJU PRUŽAOCA POSEBNIH USLUGA ZA DRUŠTVENA PREDUZEĆA**

Odeljenje	Trenutan broj radnika na kraju perioda 2017		Trenutan broj radnika na kraju decembra 2016		Trenutan broj radnika na kraju decembra 2015	
	Sa punim radnim vremenom	Sa skraćenim radnim vremenom	Sa punim radnim vremenom	Sa skraćenim radnim vremenom	Sa punim radnim vremenom	Sa skraćenim radnim vremenom
Odeljenje likvidacije	16	-	10	-	5	-
Jedinica reorganizacije	14	-	6	-	-	-
Odeljenje prodaje	-	-	4	-	-	-
Pravno odeljenje	1	-	-	-	-	-
<b>Ukupno</b>	<b>31</b>	<b>-</b>	<b>20</b>	<b>-</b>	<b>5</b>	<b>-</b>

KAP je angažovala Pružaoce usluga za pitanja koja se odnose na:

- Odeljenje likvidacije** –Ove usluge se odnose na DP koja su u tranziciji: upis potraživanja, fizički pregled imovine i dokumentacije, prikupljanje registara inventara; spiskove zaposlenih za raspodelu 20%; imena poverilaca i dokumentacija i njihovo arhiviranje za neka preduzeća;
- Jedinica za reorganizaciju i Direktna administracija DP-a** – Od KAP-a za DP koja su po njenom direktnom administracijom, angažovala Pružaoce usluga za čuvanje imovine;
- Pravno odeljenje** – Usluge se odnose na pružanje stručnih pravnih mišljenja i pravnih saveta kao i sastavljanje i pregled pravnih akata koji se odnose na preduzeća i entitete koji su pod administracijom Agencije. Ova osoba ja završila usluge u novembru 2017, bio je sa ugovorom o delu (6 meseci) za posebne usluge.

Skupština Kosova je KAP-u izdvojila i odobrila budžet za gore navedene budžetske pod-linije i budžetske programe. Detalji plaćanja su predstavljeni u belešci za razjašnjenje br. 3 „Roba i usluge“.

#### BELEŠKA 24 IZVEŠTAJ O STANJU/ISPUNJENJU PREPORUKA NACIONALNA KANCELARIJA ZA REVIZIJU (NKR)

U nastavku vam predstavljamo samo jedan izveštaj o odgovarajućem tretiranju preporuka Nacionalne kancelarije za reviziju (NKR) prema fiskalnoj godini koja je revidirana.

Godina	Prevaziđeno	Sprovedeno	Ne	Delimično	Ukupno	Prevaziđeno	Sprovedeno	Ne	Delimično	Ukupno
2013	3	19	1	2	25	12%	76%	4%	8%	100%
2014	5	16	1	3	25	20%	64%	4%	12%	100%
2015	2	14	0	6	22	9%	64%	0%	27%	100%
2016	2	7	0	10	19	11%	37%	0%	53%	100%
<b>Ukupno</b>	<b>12</b>	<b>56</b>	<b>2</b>	<b>21</b>	<b>91</b>	<b>13%</b>	<b>62%</b>	<b>2%</b>	<b>23%</b>	<b>100%</b>

Izveštaj ispunjenja preporuka NKR je priložen aneksu finansijskih pregleda.

- KRAJ -

## **ANEKS FINANSIJSKIH PREGLEDA**

---

**TABELA 1****Izveštaj o izvršenju budžeta (Grant Vlade, donora i namenjeni prihodi)**

Za period koji je završen 31. decembra 2017. godine

Opis	Broj	Original Budžet (Zakon br . 05/L- 125)	Polugodišnji rebalans budžeta (Zakon br. 06/L- 002)	Budžet na dan 31 dec -2018	Plaćanja	Napredak u %	Napredak u %
		a	b	c	d	e=d/a	f=d/c
<b>Ukupno</b>	<b>1+2+3+4</b>	<b>€ 7,020,884.00</b>	<b>€ 7,619,804.00</b>	<b>€ 7,582,788.00</b>	<b>€ 6,876,166.61</b>	<b>98%</b>	<b>90.68%</b>
<b>Ukupno</b>	<b>1+2+3+4</b>	<b>€ 7,020,884.00</b>	<b>€ 7,619,804.00</b>	<b>€ 7,582,788.00</b>	<b>€ 6,876,166.61</b>	<b>98%</b>	<b>91%</b>
Plate i zarade		4,402,884.00	4,402,884.00	4,402,884.00	4,390,281.08	100%	<b>100%</b>
Roba i usluge		2,380,000.00	2,948,920.00	2,911,904.00	2,349,683.17	99%	<b>81%</b>
Komunalije		98,000.00	118,000.00	118,000.00	80,912.93	83%	<b>69%</b>
Transferi i subvencije		40,000.00	50,000.00	50,000.00	41,379.43	103%	<b>83%</b>
Kapitalne investicije		100,000.00	100,000.00	100,000.00	13,910.00	14%	<b>14%</b>
<b>Grant Vlade 2017</b>	<b>1</b>	<b>€ 100,000.00</b>	<b>€ 698,920.00</b>	<b>€ 661,904.00</b>	<b>€ 652,959.90</b>	<b>653%</b>	<b>99%</b>
Plate i zarade		-	-	-	-		
Roba i usluge		100,000.00	698,920.00	661,904.00	652,959.90	653%	<b>99%</b>
Komunalije		-	-	-	-		
Transferi i subvencije		-	-	-	-		
Kapitalne investicije		-	-	-	-		
<b>Namenjeni prihodi 2017</b>	<b>2</b>	<b>€ 6,920,884.00</b>	<b>€ 6,920,884.00</b>	<b>€ 6,920,884.00</b>	<b>€ 6,223,206.71</b>	<b>90%</b>	<b>89.92%</b>
Plate i zarade		4,402,884.00	4,402,884.00	4,402,884.00	4,390,281.08	100%	<b>100%</b>
Roba i usluge		2,280,000.00	2,250,000.00	2,250,000.00	1,696,723.27	74%	<b>75%</b>
Komunalije		98,000.00	118,000.00	118,000.00	80,912.93	83%	<b>69%</b>
Transferi i subvencije		40,000.00	50,000.00	50,000.00	41,379.43	103%	<b>83%</b>
Kapitalne investicije		100,000.00	100,000.00	100,000.00	13,910.00	14%	<b>14%</b>
<b>Ukupno grantova donatora 2017</b>	<b>4</b>	<b>€ -</b>	<b>€ -</b>	<b>€ -</b>	<b>€ -</b>		
Plate i zarade		-	-	-	-		
Roba i usluge		-	-	-	-		
Komunalije		-	-	-	-		
Transferi i subvencije		-	-	-	-		
Kapitalne investicije		-	-	-	-		

**TABELA 2**  
**GLAVNI IZVEŠTAJ - NAMENJENI PRIHODI I GRANT VLADE**  
 Za period koji je završen 31. decembra 2017. godine

Izvor fond	Opis budžetskog programa	Budžetska namena	Izdavanja	Obaveze	Troškovi	Neutrošeni budžet	Neutrošena izdvajanja	Neobavezane Raspodele	Neistrušene Obaveze	% Troškovi vs Budžeta
	A	B	C	D	E=A-D	F=B-D	G=B-C	H=C-D	D/A	
10	Reorganizacija i administriranje Dpima	661,904	661,904	657,877	652,960	8,944	8,944	4,027	4,917	99%
23	Centralna administracija	6,070,884	6,058,281	5,708,480	5,654,904	415,980	403,377	349,801	53,576	93%
23	Revizija	50,000	50,000	30,289	6,889	43,111	43,111	19,711	23,400	14%
23	Pravno odeljenje	60,000	60,000	33,584	10,932	49,068	49,068	26,416	22,652	18%
23	Reorganizacija i administriranje DPima	100,000	100,000	75,641	75,341	24,659	24,659	24,359	300	75%
23	Likvidacija	410,000	410,000	338,166	313,573	96,427	96,427	71,834	24,593	76%
23	Privatizacija	230,000	230,000	191,332	161,567	68,433	68,433	38,668	29,765	70%
	<b>Ukupno - grant vlade (Izvor fond 10)</b>	<b>661,904</b>	<b>661,904</b>	<b>657,877</b>	<b>652,960</b>	<b>8,944</b>	<b>8,944</b>	<b>4,027</b>	<b>4,917</b>	<b>99%</b>
	<b>Ukupno - Namenjeni prihodi (Izvor fond 23)</b>	<b>6,920,884</b>	<b>6,908,281</b>	<b>6,377,493</b>	<b>6,223,207</b>	<b>697,677</b>	<b>685,074</b>	<b>530,788</b>	<b>154,286</b>	<b>90%</b>
	<b>UKUPNO</b>	<b>7,582,788</b>	<b>7,570,185</b>	<b>7,035,370</b>	<b>6,876,167</b>	<b>706,621</b>	<b>694,018</b>	<b>534,815</b>	<b>159,203</b>	<b>91%</b>
Izvor fond	Opis budžetskog programa	Budžetska namena	Izdavanja	Obaveze	Troškovi	Neutrošeni budžet	Neutrošena izdvajanja	Neobavezane Raspodele	Neistrušene Obaveze	% Troškovi vs Budžeta
	A	B	C	D	E=A-D	F=B-D	G=B-C	H=C-D	D/A	
10	Roba i usluge	661,904	661,904	657,877	652,960	8,944	8,944	4,027	4,917	99%
23	Plate i zarade	4,402,884	4,390,281	4,390,281	4,390,281	12,603	-	-	-	100%
23	Roba i usluge	2,250,000	2,250,000	1,849,759	1,696,723	553,277	553,277	400,241	153,035	75%
23	Komunalije	118,000	118,000	82,164	80,913	37,087	37,087	35,836	1,251	69%
23	Transferi i subvencije	50,000	50,000	41,379	41,379	8,621	8,621	8,621	-	83%
23	Kapitalne investicije	100,000	100,000	13,910	13,910	86,090	86,090	86,090	-	14%
	<b>Ukupno - grant vlade (Izvor fond 10)</b>	<b>661,904</b>	<b>661,904</b>	<b>657,877</b>	<b>652,960</b>	<b>8,944</b>	<b>8,944</b>	<b>4,027</b>	<b>4,917</b>	<b>99%</b>
	<b>Ukupno - Namenjeni prihodi (Izvor fond 23)</b>	<b>6,920,884</b>	<b>6,908,281</b>	<b>6,377,493</b>	<b>6,223,207</b>	<b>697,677</b>	<b>685,074</b>	<b>530,788</b>	<b>154,286</b>	<b>90%</b>
	<b>UKUPNO</b>	<b>7,582,788</b>	<b>7,570,185</b>	<b>7,035,370</b>	<b>6,876,167</b>	<b>706,621</b>	<b>694,018</b>	<b>534,815</b>	<b>159,203</b>	<b>91%</b>

**TABELA 3**  
**Stanje neplaćenih faktura (Razjašnjenje br. 16)**  
 Za period koji je završen 31. decembra 2017. godine

Redni br.	Ekonomski kod	Shabloni		Datum fakture	Broj fakture	Svrha	Iznos	Razlog za naizmirjenje tokom izvještajnog perioda	Budžetska linija	Br. Budžetske podlinije	Izmirenje se očekuje u mesecu
		Preduzeće	Priznata usluga								
<b>UKUPNE OBAVEZE 62,490.54</b>											
1	13330	DHL Express		31. Mars 2013	13/1396	Sherbime postare- te shpejta	65.00	Nuk kane pasur kontrate per kryerjen e sherbimeve. Me pare jane paraqitur si detyrime kontigjente, mirepo me vendime te Menaxhimentit eshte kerkuar qe te paguhen. Kjo per te shmagur koston e lartë përmes përmbanuesve privat	Administrata Qendrore	A09	2018
2	13330	DHL Express		4 Prill 2013	Apr-13/1396	Sherbime postare- te shpejta	65.00	Nuk kane pasur kontrate per kryerjen e sherbimeve. Me pare jane paraqitur si detyrime kontigjente, mirepo me vendime te Menaxhimentit eshte kerkuar qe te paguhen. Kjo per te shmagur koston e lartë përmes përmbanuesve privat	Administrata Qendrore	A09	2018
3	13330	DHL Express		31 Maj 2013	may-13/1396	Sherbime postare- te shpejta	47.40	Nuk kane pasur kontrate per kryerjen e sherbimeve. Me pare jane paraqitur si detyrime kontigjente, mirepo me vendime te Menaxhimentit eshte kerkuar qe te paguhen. Kjo per te shmagur koston e lartë përmes përmbanuesve privat	Administrata Qendrore	A09	2018
4	13330	DHL Express		31 Korrik 2013	jul-13/1396	Sherbime postare- te shpejta	75.00	Nuk kane pasur kontrate per kryerjen e sherbimeve. Me pare jane paraqitur si detyrime kontigjente, mirepo me vendime te Menaxhimentit eshte kerkuar qe te paguhen. Kjo per te shmagur koston e lartë përmes përmbanuesve privat	Administrata Qendrore	A09	2018
5	14230	Bota Sot		23 Tetor 2013	496/2013	Publikimi i banerit Njofim per kreditore	161.64	Tejkalim i vleres se kontrates. Eshte paraqitur ndevrite si detyrim kontigjent. Mirepo me vendim te ZKA-se eshte kerkuar qe te procesohet si pagese	Departamenti i Shites	P4	2018
6	14230	Tribuna		31 Tetor 2013	385/2013	Shpallje ne gazeta	137.00	Tejkalim i vleres se kontrates. Eshte paraqitur ndevrite si detyrim kontigjent. Mirepo me vendim te ZKA-se eshte kerkuar qe te procesohet si pagese	Departamenti i Shites	P4	2018
7	14230	Tribuna		31 Tetor 2013	386/2013	Shpallje ne gazeta	72.00	Tejkalim i vleres se kontrates. Eshte paraqitur ndevrite si detyrim kontigjent. Mirepo me vendim te ZKA-se eshte kerkuar qe te procesohet si pagese	Departamenti i Shites	P4	2018
8	14230	Bota Sot		6 Nentor 2013	551/2013	Publikimi i banerit SHAZ7	107.76	Tejkalim i vleres se kontrates. Eshte paraqitur ndevrite si detyrim kontigjent. Mirepo me vendim te ZKA-se eshte kerkuar qe te procesohet si pagese	Departamenti i Shites	P4	2018
9	13710	Hib Petrol		30 Shtator 2016	FDT-16-8-003803	Furnizim ne derivat per motor per mrembajtjen e ambientit ne ZGJte AKP-së	18.81	Fatura eshtë në rishqyrtim të dokumentacionit për pagesë	Administrata Qendrore	AQ20	2018
10	13320	PTK -Vala			090201029031	Shpenzimet e telefonise mobile per stafin e AKP-se	166.94	Fatura eshtë në rishqyrtim të dokumentacionit për pagesë	Administrata Qendrore	A09	2018
11	14040	Rikon		13 Tetor 2017	851	Servisimi i paisieve të fotopjesë	99.00	Fatura eshtë në shqyrtim dhe mund të pritet të paguhet gjate 2018	Administrata Qendrore	AQ32	Janar 2018
12	13320	PTK -Vala		3 Janar 2018	090201029031/1812	Shpenzimet e telefonise mobile per stafin e AKP-se per muajin dhjetor 2017	3,651.19	Fatura eshtë sjellur në muajin Janar 2018	Administrata Qendrore	A09	Gjate vitit 2018
13	13320	PTK -Vala		3 Nentor 2017	090201029031/1798	Shpenzimet e telefonise mobile per stafin e AKP-se per muajin Tetor 2017	3,698.77	Fatura eshtë sjellur në muajin Janar 2018	Administrata Qendrore	A09	Gjate vitit 2018
14	13320	PTK -Vala		5 Qershor 2017	090201029031/1762	Shpenzimet e telefonise mobile per stafin e AKP-se per muajin maj 2017	4,833.70	Fatura eshtë në shqyrtim dhe mund të pritet të paguhet gjate 2018	Administrata Qendrore	A09	Janar 2018
15	13220	KUR Prishtina		1 Nentor 2017	B5432763	Furnizim me uje per ZR Prishtine per muajin Tetor 2017	191.82	Fatura eshte paguar - ne shumen prej 127.90 - sepse veleni keto mjete kane qen ne dispozicion per zotim pjesa tjeter paguaret ne vitin 2018	Administrata Qendrore	A05	Janar 2018
16	14150	Roustem Pilana		Nuk aplikohet	Nuk aplikohet	Pagesa e qirase per perulidhen 22 Dhjetor 2017 - 22 Janar 2018	2,808.00	Procesohet gjatë muajit Janar 2018	Departamenti i Likuidimit	L4	Janar 2018
17	14110	Ljubisha Mirkovic		Nuk aplikohet	Nuk aplikohet	Qiraja per ZR Shterpece per muajin Dhjetor 2017	270.00	Per shkak të mungesës të mjeteve të zotuarra ka mbetur pa u procesuar. Pagesa do të procesohet gjatë muajit Janar 2018	Administrata Qendrore	AQ33	Janar 2018
18	14150	Mimir Krasniqi		Nuk aplikohet	Nuk aplikohet	Qiraja per ZR Prizren per periudhen 22 Dhjetor 2017 - 22 Janar 2018	1,911.00	Procesohet gjatë muajit Janar 2018	Departamenti i Likuidimit	L4	Janar 2018
19	14150	Ismet Pacolli		Nuk aplikohet	Nuk aplikohet	Pagesa e qirase për periudhën 22 Dhjetor 2017 - 22 Janar 2018	3,840.00	Procesohet gjatë muajit Janar 2018	Departamenti i Likuidimit	L4	Janar 2018
20	14230	Qesh Me		10 Nentor 2017	QM 17/11-002	Shpallje ne gazeta	240.00	Procesohet gjatë muajit Janar 2018	Departamenti i Shites	P4	Janar 2018
21	14230	Qesh Me		10 Nentor 2017	QM 17/11-003	Shpallje ne gazeta	240.00	Procesohet gjatë muajit Janar 2018	Departamenti i Shites	P4	Janar 2018
22	13330	Posta e Kosovës		12 Dhjetor 2017	11/2017	Sherbime postare per muajin Nentor 2017	235.19	Procesohet gjatë muajit Janar 2018	Administrata Qendrore	AQ10	Janar 2018
23	13470	DAS S.H.P.K		11 Dhjetor 2017	389-17	Pajse për zërim dhe përkitim	97.00	Per shkak të mungesës të mjeteve të zotuarra ka mbetur pa u procesuar. Pagesa do të procesohet gjatë muajit Janar 2018	Administrata Qendrore	AQ15	Janar 2018
24	13610	Europrifty		18 Dhjetor 2017	13051-210-001-17	Furnizim me material administrativ	1,964.25	Per shkak të mungesës të mjeteve të zotuarra ka mbetur pa u procesuar. Pagesa do të procesohet gjatë muajit Janar 2018	Administrata Qendrore	AQ19	Janar 2018



**TABELA 3**  
**Stanje neplaćenih faktura (Razjašnjenje br. 16)**  
 Za period koji je završen 31. decembra 2017. godine

Redni br.	Ekonomski kod	Preduzeće	Subjekt		Datum fakture	Broj fakture	Svaha	Iznos	Razlog za naziranjene tokom izvještajnog perioda	Budžetska linija	Br. Budžetske podlinije	Izmirenje se očekuje u mesecu
			Priznata	Usluga								
<b>UKUPNE OBAVEZE 62,490.54</b>												
25	14000	Rikon			30 Nëntor 2017	SH-2429/2017	Servisimi i paisieve të fotokopjesë	20.00	Për shkak të mungesës të mjeteve të zotuarra ka mbetur pa u procesuar. Paguesa do të procesohet gjatë muajit Janar 2018	Administrata Qendrore	AQ32	Janar 2018
26	13220	Hidrodrini			31 Dhjetor 2017	n/a	Furnizim me ujë për ZR Pejë për muajin Dhjetor 2017	7.19	Fatura ende nuk është pranuar	Administrata Qendrore	AQ5	Janar 2018
27	13220	Hidrodrini			31 Dhjetor 2017	n/a	Furnizim me ujë për ZR Pejë për muajin Dhjetor 2017	5.88	Fatura ende nuk është pranuar	Administrata Qendrore	AQ5	Janar 2018
28	13220	Hidrodrini			31 Dhjetor 2017	n/a	Furnizim me ujë për ZR Pejë për muajin Dhjetor 2017	9.17	Fatura ende nuk është pranuar	Administrata Qendrore	AQ5	Janar 2018
29	13220	Hidrodrini			30 Nëntor 2017	PE17117032	Furnizim me ujë për ZR Pejë për muajin Nëntor 2017	7.19	Për shkak të mungesës të mjeteve të zotuarra ka mbetur pa u procesuar. Paguesa do të procesohet gjatë muajit Janar 2018	Administrata Qendrore	AQ5	Janar 2018
30	13220	Hidrodrini			30 Nëntor 2017	PE17117033	Furnizim me ujë për ZR Pejë për muajin Nëntor 2017	5.88	Për shkak të mungesës të mjeteve të zotuarra ka mbetur pa u procesuar. Paguesa do të procesohet gjatë muajit Janar 2018	Administrata Qendrore	AQ5	Janar 2018
31	13220	Hidrodrini			30 Nëntor 2017	PE17117037	Furnizim me ujë për ZR Pejë për muajin Nëntor 2017	9.17	Për shkak të mungesës të mjeteve të zotuarra ka mbetur pa u procesuar. Paguesa do të procesohet gjatë muajit Janar 2018	Administrata Qendrore	AQ5	Janar 2018
32	14000	Rikon			1 Dhjetor 2017	SH-2450/2017	Servisimi i paisieve të fotokopjesë	571.13	Për shkak të mungesës të mjeteve të zotuarra ka mbetur pa u procesuar. Paguesa do të procesohet gjatë muajit Janar 2018	Administrata Qendrore	AQ32	Janar 2018
33	13470	DAS SHP.K			20 Dhjetor 2017	410-17	Pajse për zërim dhe përkitim	194.00	Për shkak të mungesës të mjeteve të zotuarra ka mbetur pa u procesuar. Paguesa do të procesohet gjatë muajit Janar 2018	Administrata Qendrore	AQ15	Janar 2018
34	13220	KUR Prishtina			22 Dhjetor 2017	85561064	Furnizim me ujë për ZR Prishtinë për muajin Nëntor 2017	319.72	Për shkak të mungesës të mjeteve të zotuarra ka mbetur pa u procesuar. Paguesa do të procesohet gjatë muajit Janar 2018	Administrata Qendrore	AQ5	Janar 2018
35		SOE Shërat e fëmijëve të Kosovës			22 Dhjetor 2017	1110/17	Shpenzime për rymë për ZR Prizren	330.00	Për shkak të mungesës të mjeteve të zotuarra ka mbetur pa u procesuar. Paguesa do të procesohet gjatë muajit Janar 2018	Administrata Qendrore		2018
36	14230	Prebreza SHPK			26 Dhjetor 2017	1/26/12/2017	Shpallje ne gazeta	240.00	Për shkak të mungesës të mjeteve të zotuarra ka mbetur pa u procesuar. Paguesa do të procesohet gjatë muajit Janar 2018	Departamenti i Shijtes	P4	Janar 2018
37	14230	Kosova Sot			23 Dhjetor 2017	1407/17	Shpallje ne gazeta	680.00	Echte pranuar pas afatit te pagesave	Departamenti i Shijtes	P4	Janar 2018
38	14230	Kosova Sot			19 Dhjetor 2017	1393/17	Shpallje ne gazeta	108.00	Echte pranuar pas afatit te pagesave	Departamenti i Shijtes	P4	Janar 2018
39	13210	KESSCO			22 Dhetor 2017	21657220	Shpenzimet për rymë për muajin dhjetor	337.68	Fatura është pranuar pas përfundimit të afatit për pagesë, afat i cili është vendosur nga ana e Thesarit të Ministrisë së Financave	Administrata Qendrore	AQ4	Janar 2018
40	14230	Prebreza SHPK			27 Dhjetor 2017	1/27/12/2017	Shpallje ne gazeta	1,180.00	është pranuar pas afatit për pagesë	Departamenti i Lukuidimit	L2	Janar 2018
41	13210	KESSCO			22 Dhjetor 2017	7639180	Shpenzimet për rymë për muajin dhjetor	439.57	Fatura është pranuar pas përfundimit të afatit për pagesë, afat i cili është vendosur nga ana e Thesarit të Ministrisë së Financave	Administrata Qendrore	AQ4	Janar 2018
42	14310	Mezheria			26 Dhjetor 2017	54/2017	Dreka Zyrtare	361.40	Ne proces kanë ardhur pas përfundimit të afatit per pagesë.	Administrata Qendrore	AQ35	Janar 2018
43	13210	KESSCO			22 Dhjetor 2017	12975398	Shpenzimet për rymë për muajin dhjetor	138.96	Fatura është pranuar pas përfundimit të afatit për pagesë, afat i cili është vendosur nga ana e Thesarit të Ministrisë së Financave	Administrata Qendrore	AQ4	Janar 2018
44	13210	KESSCO			22 Dhjetor 2017	12971094	Shpenzimet për rymë për muajin dhjetor	8.85	Fatura është pranuar pas përfundimit të afatit për pagesë, afat i cili është vendosur nga ana e Thesarit të Ministrisë së Financave	Administrata Qendrore	AQ4	Janar 2018
45	13210	KESSCO			22 Dhjetor 2017	12971093	Shpenzimet për rymë për muajin dhjetor	31.70	Fatura është pranuar pas përfundimit të afatit për pagesë, afat i cili është vendosur nga ana e Thesarit të Ministrisë së Financave	Administrata Qendrore	AQ4	Janar 2018
46	13210	KESSCO			29 Dhjetor 2017	9691217	Shpenzimet për rymë për muajin dhjetor	224.27	Fatura është pranuar pas përfundimit të afatit për pagesë, afat i cili është vendosur nga ana e Thesarit të Ministrisë së Financave	Administrata Qendrore	AQ4	Janar 2018
47	13210	KESSCO			29 Dhjetor 2017	9691218	Shpenzimet për rymë për muajin dhjetor	141.72	Fatura është pranuar pas përfundimit të afatit për pagesë, afat i cili është vendosur nga ana e Thesarit të Ministrisë së Financave	Administrata Qendrore	AQ4	Janar 2018
48	13210	KESSCO			29 Dhjetor 2017	9691220	Shpenzimet për rymë për muajin dhjetor	49.81	Fatura është pranuar pas përfundimit të afatit për pagesë, afat i cili është vendosur nga ana e Thesarit të Ministrisë së Financave	Administrata Qendrore	AQ4	Janar 2018
49	13460	Data Prog Net			26 Dhjetor 2017	438/2017	Drajtimi i uebfaqes	1,290.00	Ne proces kanë ardhur pas përfundimit të afatit per pagesë.	Departamenti i Shijtes	P7	Janar 2018
50	13220	KUR Prishtina			29 Dhjetor 2017	85553984	Furnizim me ujë për ZR Prishtinë për muajin Nëntor 2017	23.56	Ne proces kanë ardhur pas përfundimit të afatit per pagesë.	Administrata Qendrore	AQ5	Janar 2018

**TABELA 3**  
**Stanje neplaćenih faktura (Razjašnjenje br. 16)**  
 Za period koji je završen 31. decembra 2017. godine

Redni br.	Ekonomski kod	Preduzeće	Shabloni		Datum fakture	Broj fakture	Svha	Iznos	Razlog za nazniranje tokom izvještajnog perioda	Budžetska linija	Br. Budžetske podlinije	Izmirenje se očekuje u mesecu
			Priznata usluga	Priznata usluga								
<b>UKUPNE OBAVEZE 62,490.54</b>												
51	13230	Ambienti			1.12.2017	2001-130	Pastirimi i mbeturinave për ZR Pejë për muajin Nëntor 2017	16.76	Ne proces kanë ardhur pas perfundimit të afatit për pagesë.	Administrata Qendrore	A06	Janar 2018
52	13220	Hidroregjioni Iugor			1.12.2017	BILL0002871670	Furnicim me ujë për ZR Prizren për muajin Nëntor 2017.	91.37	Ne proces kanë ardhur pas perfundimit të afatit për pagesë.	Administrata Qendrore	A05	Janar 2018
53	13230	Ekorregjioni			30-Nov-17	210082/17/11	Pastirimi i mbeturinave për ZR Prizren	21.46	Ne proces kanë ardhur pas perfundimit të afatit për pagesë.	Administrata Qendrore	A06	Janar 2018
54	13210	KESCO			9 Janar 2018	8890609	Shpenzimet për rymë për muajin dhjetor	552.50	Fatura është pranuar në janar 2018	Administrata Qendrore	A04	Janar 2018
55	14230	Kosova Sot			29.12.2017	1467/17	Shpallje ne gazeta	108.80	është pranuar në Janar 2018	Departamenti i Shites	P4	Janar 2018
56	13230	Ekohigjiena			9 Janar 2018	01231021	Pastirimi i mbeturinave për ZR Gjilan për periudhën Dhjetor 2017	12.08	Fatura është pranuar në janar 2018	Administrata Qendrore	A06	Janar 2018
57	13230	Ekorregjioni			30 Nëntor 2017	210082/17/11	Pastirimi i mbeturinave për ZR Prizren për periudhën Nëntor 2017	21.46	Fatura është pranuar në janar 2018	Administrata Qendrore	A06	Janar 2018
58	13230	Ekorregjioni			31.12.2017	210082/17/12	Pastirimi i mbeturinave për ZR Prizren për periudhën Dhjetor 2017	21.46	Fatura është pranuar në janar 2018	Administrata Qendrore	A06	Janar 2018
59	13220	Hidroregjioni Iugor			4 Janar 2018	2917556	Furnicim me ujë për ZR Prizren për muajin Dhjetor 2017	82.73	Fatura është pranuar në janar 2018	Administrata Qendrore	A05	Janar 2018
60	13610	Rindija			30.12.2017	3361	Furnicim me gazeta	56.10	Fatura është pranuar në janar 2018	Administrata Qendrore	AQ19	Janar 2018
61	13220	KUR Mitrovica			04/01/2018	F0435459	Furnicim me ujë për ZR Mitrovicë për muajin Dhjetor 2017	33.30	Fatura është pranuar në janar 2018	Administrata Qendrore	A05	Janar 2018
62	14010	Ardi			31.12.2017	0002934	Shpenzime për larjen e veturave	72.00	Fatura është pranuar në janar 2018	Administrata Qendrore	AQ29	Janar 2018
63	13210	KESCO			22.12.2017	21659818	Shpenzimet për rymë për muajin dhjetor	3,966.66	Fatura është pranuar në janar 2018	Administrata Qendrore	AQ4	Janar 2018
64	14010	Eurogoma			30.12.2017	17-SHW01-SHK-21648	Montimi dhe ridertimi i gomave. Hotelimi i gomave për vetura Zyrtare të AKP-se	1,054.00	Fatura është pranuar në janar 2018	Administrata Qendrore	AQ29	Janar 2018
65	14230	Dan Graf			20.12.2017	103/17	Shpallje ne gazeta	238.00	Fatura është pranuar në janar 2018	Departamenti i Shites	P4	Janar 2018
66	14230	Dan Graf			20.12.2017	104/17	Shpallje ne gazeta	238.00	Fatura është pranuar në janar 2018	Departamenti i Shites	P4	Janar 2018
67	14230	Dan Graf			23.12.2017	105/17	Shpallje ne gazeta	958.00	Fatura është pranuar në janar 2018	Departamenti i Likuidimit	L2	Janar 2018
68	14230	Dan Graf			23.12.2017	106/17	Shpallje ne gazeta	1,740.00	Fatura është pranuar në janar 2018	Departamenti i Likuidimit	L2	Janar 2018
69	13720	Hib Petrol			31.12.2017	FD17-8-005880	Furnicim me naftë për ngrohje qendrore për muajin dhjetor 2017	549.57	Fatura është pranuar në janar 2018	Administrata Qendrore	AQ22	Janar 2018
70	13770	Hib Petrol			31.12.2017	FD17-8-005881	Furnicim me naftë për gjenerator për muajin dhjetor 2017	1,003.92	Fatura është pranuar në janar 2018	Administrata Qendrore	AQ23	Janar 2018
71	13780	Hib Petrol			31.12.2017	FD17-8-005882	Furnicim me naftë për vetura gjatë muajit dhjetor 2017	2,485.12	Fatura është pranuar në janar 2018	Administrata Qendrore	AQ24	Janar 2018
72	13330	Posta e Kosovës			15 Janar 2018	12/2017	Shërbime postare për muajin Dhjetor 2017	335.00	Fatura është pranuar në janar 2018	Administrata Qendrore	AQ10	Janar 2018
73	13230	Pastirimi			4 Janar 2018	FT1801353433614-35343	Pastirimi i mbeturinave për ZR Prishtinë për muajin dhjetor 2017	168.32	Fatura është pranuar në janar 2018	Administrata Qendrore	A06	Janar 2018
74	13460	Data Prog Net			N/A	N/A	Drajtimi i ueblfaqes	430.00	Fatura ende nuk është pranuar	Departamenti i Shites	P7	Janar 2018
75	14230	Koha Ditore			10 Janar 2018	10	Shpallje ne gazeta	115.00	Fatura është pranuar ne janar 2018	Departamenti i Shites	P4	Janar 2018
76	14230	Koha Ditore			9 Janar 2018	07	Shpallje ne gazeta	120.00	Fatura është pranuar ne janar 2018	Departamenti i Shites	P4	Janar 2018
77	14230	RTK			N/A	N/A	emertimi TV Reklames SHA38 (muaji dhjetor)	204.00	ende nuk është sjellur faktura për muajin dhjetor	Departamenti i Shites	P3	Janar 2018
78	14230	Zeri			N/A	N/A	Publikimi i berte me date 06.12.2017 SHA38	81.00	nuk është ardhur faktura për muajin dhjetor	Departamenti i Shites	P4	Janar 2018
79	14040	Inovativ			5 Janar 2018	18010502	Mirëmbajtja e databazës të protokollit për periudhën Dhjetor 2017 - janar 2018	126.30	Fatura është pranuar ne janar 2018	Administrata Qendrore	AQ32	Janar 2018
80	14040	Inovativ			5 Janar 2018	18010503	Mirëmbajtja e databazës të bunnimere dhe rezervore për periudhën Dhjetor 2017	189.45	Fatura është pranuar ne janar 2018	Administrata Qendrore	AQ32	Janar 2018
81	14040	Inovativ			5 Janar 2018	18010503	Mirëmbajtja e databazës të Njesisë së Shkresave Dhjetor 2017 - janar 2018	200.00	Fatura është pranuar ne janar 2018	Administrata Qendrore	AQ32	Janar 2018
82	14010	Europa			16 Janar 2017	13.2017/0017	Servisimi dhe mirëmbajtja e veturave	1,194.00	Fatura është pranuar ne janar 2018	Administrata Qendrore	AQ29	Janar 2018
83	13460	Policia e Kosovës			10 Janar 2018	0003625	Sigurimi fizik i Zyreve të AKP-se për muajin dhjetor 2017.	13,492.00	Fatura është pranuar në janar 2018	Administrata Qendrore	AQ14	Janar 2018

TABELA 3

Stanje neplaćenih faktura (Razjašnjenje br. 16)  
 Za period koji je završen 31. decembra 2017. godine

Redni br.	Ekonomski kod	Subjekt		Datum fakture	Broj fakture	Svrha	Iznos	Razlog za neizmirenje tokom izveštajnog perioda	Budžetska linija	Br. Budžetske podlinije	Izmirenje se očekuje u mesecu	
		Preduzete	Pružalac usluga									
84	14230	Koha Ditore		9 Janar 2018	8	Shpallje ne gazeta	180.00	Fatura është pranuar në janar 2018	Departamenti i Likuidimit	L2	Janar 2018	
85	14230	Koha Ditore		9 Janar 2018	9	Shpallje ne gazeta	290.00	Fatura është pranuar në janar 2018	Departamenti i Likuidimit	L2	Janar 2018	
86	13460	Global Consulting		4 Janar 2018	3325	Sherbime te perkthimit per muajin dhjetor 2017	310.86	Fatura është pranuar në janar 2018	Administrata Qendrore	AQ14	Janar 2018	
<b>UKURNE OBAVEZE</b>							<b>62,490.84</b>					

**TABELA 4****NEFINANSIJSKE IMOVINE**

Razjašnjenje br. 18 | 19

ID kategorije	Opis kategorije	PREGLED KAPITALNE IMOVINE			PREGLED INVENTARA			UKUPNO		
		1	2	3=1-2	4	5	6=4-5	7=1+4	8=2+5	9=3+6
		Istorijski trošak	Akumulirana amortizacija	Neto vrednos	Istorijski trošak	Akumulirana amortizacija	Neto vrednos	Istorijski trošak	Akumulirana amortizacija	Neto vrednos
13501	Nameštaj	-	-	-	127,972	118,267	9,705	127,972	118,267	9,705
13502	Telefon	-	-	-	8,048	7,337	711	8,048	7,337	711
13503	Kompijuter	-	-	-	83,620	66,864	16,755	83,620	66,864	16,755
13504	IT oprema do € 1000	-	-	-	145,805	129,254	16,550	145,805	129,254	16,550
13505	Fotokopir mašina	-	-	-	2,025	2,025	-	2,025	2,025	-
13509	Druga oprema	-	-	-	64,125	51,323	12,801	64,125	51,323	12,801
31120	Nestambene zgrade	155,437	31,751	123,686	-	-	-	155,437	31,751	123,686
31600	IT oprema preko € 1,000	136,863	134,501	2,362	-	-	-	136,863	134,501	2,362
31610	Hardverska IT oprema	79,307	51,568	27,739	-	-	-	79,307	51,568	27,739
31640	Kompijuter	2,325	2,325	-	-	-	-	2,325	2,325	-
31650	Fotokopir mašina	29,694	29,694	-	-	-	-	29,694	29,694	-
31680	Softveri	45,049	35,603	9,445	1,532	1,077	455	46,581	36,680	9,901
31690	Druga oprema	2,000	2,000	-	-	-	-	2,000	2,000	-
31700	Transportna vozila	441,229	387,133	54,095	-	-	-	441,229	387,133	54,095
31900	Drugi kapital	77,356	65,125	12,231	-	-	-	77,356	65,125	12,231
<b>UKUPNO</b>		<b>969,259</b>	<b>739,700</b>	<b>229,558</b>	<b>433,126</b>	<b>376,148</b>	<b>56,978</b>	<b>1,402,385</b>	<b>1,115,849</b>	<b>286,536</b>

## DETALJNA MATRICA O PRAÇËNIJË TRETIRANJA PREPORUKA NACIONALNE KANCELARIE ZË REVIZIJU (NKR)

za revizije do

31-Dec-16

plan auriran

31-Dec-17

prema odreenju Uprave

preporuke

	Previzado	Da	Ne	Delimitino
	13%	62%	2%	23%
<b>UKUPNO</b>	<b>91</b>	<b>56</b>	<b>2</b>	<b>21</b>
	13%	62%	2%	23%
<i>oko se filtriraju</i>	91	56	2	21

91

## PREMA NOVOM PLANU TRETIRANJA ODREENOG OD STRANE UPRAVE

Br	Indeks	Godina	NALAZI	PREPORUKA NACIONALNE KANCELARIE ZË REVIZIJU (NKR)	STARI rok za sprovoenje	Razlog za nesprovoenje	Previzado	DA	NE	Delimitino	Organizacijska jedinica odgovorna za sprovoenje	Rok za tretiranje	Indeks (za sprovoenje)	Planirano delovanje	Nadgledanje sprovoenja od strane Odbora direktora / Uprave
1	OD	2013	Neispunjenje kazni i njihovo poratanje za neke kupce koji nisu ispunili obaveze	Odbor Direktora i Uprava KAP-a: Moraju pregledati osnovu po kojoj su oprotene finansijske kazne, da se razmotri uticaj ove odluke i kakve su mere potrebne i ako se jedna obaveza ne ispuni onda se mora podvrgnuti adekvatnoj kazni finansijskoj i zakonskoj.	31-12-2014			1			Odbor Direktora	30-Jun-17	OD		
2	U	2014	KAP nije izvrio redovnu kontrolu jutinika osoba	Uprava KAP-a: Da osigura da se u 2015 uradi procena jutinika za sve upravne sisteme.	31-Jan-16		1				Uprava	31-Jan-17	U		
3	LO	2015	Koritenje lokala od zakupca bez potpisanog ugovora	Predsedavajui OD: da osigura potpisivanje svih ugovora o zakupu od strane zakupca.	31 decembar 2016			1			Likvidacioni Organ	31-Mar-17	LO	Ponovo e se pokrenuti razgovori sa TV1.	
4	OD	2014	Skupljanje, nadgledanje i tretiranje naplativih rauna	Uprava KAP-a: Ispunjenje formalne politike za naplativne raune koja obuhvata procenu inkasiranja, nadgledanje i stalno izvetavanje kao i primenu svih opcija ukljuujui pravne mere za osiguranje ostvarenja odgovornih isplata.					1		Odbor Direktora	30-Jun-17	OD		
5	OA	2015	Prethodne obaveze se plaaju u 2015 godini	Predsedavajui OD: da osigura uspostavljanje pouzdanog sistema kontrole za prijem rauna, njihovu isplatu unutar pravnog roka kao i predstavljanje obaveza u GFP.	31 decembar 2016		1				Odeljenje administracije	31-Jan-17	OA		
6	OFB	2015	Prekoraenje granica telefonskih trokova	Predsedavajui OD: Mora se ojaati nivo kontrole upravljanje trokovima mobilne telefonije i kreiranje jednog sistema za inkasiranje obaveza kao rezultat prekoraenja odreenih granica.	31 decembar 2016		1				Odeljenje za financije i budet	31-Mar-17	OFB		
7	ON	2014	Sistematski nedostaci u nabavi	Uprava KAP-a: Mora uraditi unutranje razmatranje za odreivanje zakasnjenja u gore navedenim sluajevima i zato nisu pripremljeni naloz za isplatu na vreme kao i primena poboljane kontrole kako se ne bi ponovili identifikovani sistematski nedostaci.	31 decembar 2015				1		Odeljenje nabavke	31-Mar-17	ON		
8	DWP	2013	Nedostatak pisanih pravila koja bi regulisala nain kontrole nadgledanja DP pod nadzorom KAP-a	Uprava KAP-a: Mora razmotriti ciljeve nadgledanja i primeniti proces nadgledanja od profesionalnog osoblja. Ovo se mora regulisati radi izrade redovnih mesenih izvetaja za Upravu za praanje ranog informisanja u vezi ispunjenja uslova ugovora.	31-12-2014			1			Odeljenje prodaje	31-Jan-17	DWP		Dana 30.12.2014. godine izdato je uputstvo o procedurama nadgledanja preduzea fakturovanjih.

1	2	3	4	5	6	7	8	9	10	11	12	13	14	15	16	
Br	Indeks	Godina	NALAZI	PREPORUKA NACIONALNE KANCELARIE ZË REVIZIJU (NKR)	STARI rok za sprovođenje	Razlog za nesprovođenje	Prevaziđeno	DA	NE	Delimitiço	Organizatsiona jedinica odgovorna za sprovođenje	Rok za tretiranje	Indeks (za sprovođenje)	Planirano delovanje	Nadgledanje sprovođenja od strane Odbora direktora / Uprave	
9	U	2013	Naplativi račun od povereničkih fondova	Uprava KAP-a: Da se osigura da se naplativi računi upravljaju na osnovu dotičnih ugovora.	31-12-2014					1	Uprava	31-Jan-17	U			
10	U	2014	Otkazi osoblja u suprotnosti sa zakonom na snagu i službenici vršioći dužnosti	Uprava KAP-a: Da osigura da se prilikom otkaza od osoblja preduzmu mere na osnovu zakona na snagu kao i ugovora potpisanim sa radnikom. Mora se razmotriti i mogućnost produženja perioda za obaveštavanje višeg osoblja na 3 meseci. Sledeći odbor mora primeniti ranije procese regrutovanja za osiguranje pokrivanja pozicija sa vršioćem dužnosti za stalno.						1	Uprava	31-Mar-17	U			
11	U	2015	Ispunjenje preporuka iz prethodne godine	Predstavljajući OD: Da osigura puno i blagovremeno ispunjenje razmotrenog plana za tretiranje preporuka. Ovo se mora nadgledati na redovnoj vremenskoj osnovi kao i razlozi za ne-tretiranje preporuka iz prošle godine se moraju odrediti od dotičnih službenika i izveštavati upravi.	31. decembar 2016					1	Uprava	31-Mar-17	U			
12	U	2015	Spisak kontrole samo-proceničenja	Predstavljajući OD: Da osigura razmatranje popunjavanja kontrolnog spiska samo-procencije i tretiranje polja sa nedostacima na pro-aktivan način. Mora se primeniti mehanizam za razmatranje radi potvrđivanja tačnosti kontrolnog spiska kao i osiguranje pratit će dokumentaciju.	31. decembar 2016					1	Uprava	31-Jan-17	U			
13	U	2015	Nedostaci u upravnoj kontroli	Predstavljajući OD: Da razmotri razlog za ne-apliciranje kontrole na efektivan način na gore navedena polja i da osigura dotično eliminisanje radi poboljšanja nedostataka u procesu troškova.	31. decembar 2016					1	Uprava	31-Mar-17	U			
14	U	2015	Nizak stepen inasiranja naplativih računa	Predstavljajući OD: Da osigura izradu jasnih vremenskih rokova za skupljanje naplativih i preduzimanje zakonskih mera za njihovo ostvarenje.	31. decembar 2016					1	Uprava	30-Jun-17	U			
15	U	2015	Neispunjenje procene učinka za sve radnike	Predstavljajući OD: Da osigura izvršenje procene učinka za sve radnike.	31-Jan-17					1	Uprava	31-Jan-17	U			
16	OD	2013	Ispiate za usluge likvidacije od fondova DP u likvidaciji	Odbor Direktora mora saradivati sa: Skupštinom radi osiguranja jasnoće kako budžetirati troškove za usluge likvidacije.	31-12-2014			1		1	Odbor Direktora	31-Dec-16	OD		Ponovo je predat budžetski zahtev ministarstvu za finansije.	
17	OD	2013	Ispiate za usluge likvidacije od fondova DP u likvidaciji	Uprava KAP-a mora osigurati da: se svi prihodi od prodaje, prenosa, likvidacije DP sa isključenjem viška fondova čuvaju u poverenju za vlasnike i poverioce i da ih agencija održava shodno zakonu KAP-a.	31-12-2014			1			Odbor Direktora	31-Dec-16	OD			
18	OD	2013	Postavljanje članova OD u izvršni rad KAP-a	Odbor Direktora mora osigurati da postoji jasna i dokumentovana podela između članova OD i izvršnih uloga gde će fokus biti na OD koji pruža nadgledanje a nije izvršni deo.	31-12-2014			1			Odbor Direktora	31-Dec-16	OD			
19	U	2013	Nedostaci i nedostaci adekvatnih kontrola za isplate za nadoknadu međunarodnih članova Odbora Direktora KAP-a	Uprava KAP-a mora ponovo proceniti opšti upravni okvir u vezi OD KAP-a radi osiguranja da postoje mehanizmi za efektivno nadgledanje nadoknade članova.	31-12-2014			1			Odbor Direktora	31-Dec-16	OD			
20	OD	2013	Nedostatak funkcionalnosti Komisije za Reviziju (KR)	Uprava KAP-a i Odbor KAP-a moraju osigurati ispunjenje statuta KR.	31-12-2014			1			Odbor Direktora	31-Dec-16	OD			
21	OD	2014	Ispiate za spoljne profesionalne usluge u nedostatku odbor enog budžeta za "Prizaoća profesionalnih usluga za Likvidacioni Organ"	Uprava KAP-a mora: kao deo procesa razmatranja budžeta za 2015, mora razmotriti mogućnost uključivanja troškova likvidacije u budžet agencije. Moraju se identifikovati prepreke i izraditi plan delovanja za osiguranje da se očekivani troškovi likvidacije u potpunosti obuhvate sledećim budžetom agencije i da se poverenički fondovi ne smanje preko prenosa za pokrivanje troškova agencije.	31. decembar 2015			1			Odbor Direktora	31-Dec-16	OD			
22	OD	2014	Ispiate za usluge likvidacije od fondova DP u likvidaciji	Vidi Preporuku 1. gore.	31. decembar 2015			1			Odbor Direktora	31-Dec-16	OD			

1	2	3	4	5	6	7	8	9	10	11	12	13	14	15	16
Br	Indeksi	Godina	NALAZI	PREPORUKA NACIONALNE KANCELARIE ZË REVIZIJU (NKR)	STARI rok za sprovođenje	Razlog za nesprovođenje	Prevaziđeno	DA	NE	Delimitiço	Organizatsiona jedinica odgovorna za sprovođenje	Rok za tretiranje	Indeksi (za sprovođenje)	Planirano delovanje	Nadgledanje sprovođenja od strane Odbora direktora / Uprave
23	OD	2014	Izvršena uprava KAP-a (nepunom sastavu)	Sledeći OD kao hitno pitanje: implementacija jednog rasporeda za regrutovanje za slobodne pozicije u višoj upravi. Ovo obuhvata odredbu za zamene u višoj upravi fonda kada se govori o slobodna mesta.	30 qershor 2016			1			Odbor Direktora	31-Dec-16	OD		
24	OD	2014	JUR KAP-a nije uspeo ispuniti sve ciljeve revizije	Sledeći OD: Uprava KAP-a moraju osigurati formalno razmatranje i odobrenje planova revizije na osnovu opasnosti i koja odražavaju adekvatne izvore pružajući upravi sigurnost; pružanje efektivnog nadgledanja ispunjenja plana revizije; ispunjenje funkcionalne KR koja podržava i izaziva JUR i daje poseban fokus kvalitetu izveštaja UR i ispunjenju preporuka. Predsedavajući OD: Razmatranje mogućnosti uključivanja troškova likvidacije u budžet agencije kako se ne bi smanjili povereniki fondovi preko prenosa za pokrivenje troškova agencije.	31 decembar 2016			1			Odbor Direktora	31-Dec-16	OD		
25	OD	2015	Izrada godišnjih finansijskih pregleda PF i KAP-a	Za maksimalno korišćenje ovog zakona, KAP mora razmotriti na kritičan način planove UR (kako bi potvrdili da se osnivaju na opasnosti i pružaju sigurnost zahtevanu od Uprave) i rezultate UR. Takođe se moraju razmotriti mere preduzete od uprave u vezi preporuka UR.	30 korrik 2016			1			Odbor Direktora	31-Dec-16	OD	Komisija za Reviziju (primenjeno)	
26	OD	2015	Ne-funkcionisanje KR					1			Odbor Direktora	31-Dec-16	OD		
27	OD	2013	Nedostatak transparentnosti u odlučivanju od odbora KAP-a	Odbor Direktora mora: Jasno dokumentovati svaku odluku za odobrenje ili odbijanje prodaje u skladu sa uslovima određenim opštim pravilima tendera.	31-12-2014			1			Odbor Direktora	31-Dec-16	OD		
28	OD	2014	Odobrenje/odbijanje prodaja	Sledeći OD: mora ponovo potvrditi zahtev radi osnovne ekonomsku obrazloženost i stanje na tržištu.	30 qershor 2016			1			Odbor Direktora	31-Dec-16	OD		
29	KJ	2014	Testovi za regrutaciji	Uprava KAP-a: Mora osigurati da su postavljene efektivne kontrole koje osiguraju da će se svi legitimni aplikanti pozvati na testiranje konkursa za regrutovanje.	31 decembar 2015			1			Kadrovaska služba	31-Dec-16	KS		
30	KJ	2014	Nedostatak kontrole za trudničko bolovanje	Uprava KAP-a: Da osigura razmatranje razloga za identifikovane greške i poboljšanje kontrole / uputstva za osiguranje da se plate izračunaju i plaćaju na osnovu zakona na snazi.	31 decembar 2015			1			Kadrovaska služba	31-Dec-16	KS		
31	KJ	2015	Regrutovanje osoba bez uslova i kriterijuma predviđenim u konkursu	Predsedavajući OD: Da osigura da se primena procedura prilikom regrutovanja radnika vrši shodno zakonu i uredbama na snazi za državne službenike.	31 decembar 2016			1			Kadrovaska služba	31-Dec-16	KS		
32	OA	2015	Nedostaci u sistemu kontrole prijema usluga / snabdevanja bez pokrivenog ugovorom	Predsedavajući OD: Mora pokrenuti analizu za snabdevanje / usluge primljene bez ugovora i osigurati da je cfs povećao fokus pružajući pouzdan sistem kontrole za usluge ili snabdevanje.	31 decembar 2016	Ne slažemo se sa ovim nalazom, bilo kako bilo, mi stalno pokušavamo da povećamo kontrolu i verujemo da se ovo primenjuje u načinu pružanja dnevnih usluga		1			Odeljenje administracije	31-Dec-16	OA		
33	OFB	2013	GFP KAP-a ne predstavljaju troškove za usluge od LO	Uprava KAP-a mora osigurati da: troškovi za LO se predstavljaju u GFP KAP-a za sledeće godine.	31-12-2014			1			Odeljenje za finansije i budžet	31-Dec-16	OFB		
34	OFB	2013	Izvršenje budžeta	Uprava KAP-a: Mora osigurati da je budžet pripremljen od jednog rigoroznog procesa procene koji predstavlja sve relevantne informacije uključujući troškove iz prošlih godina imajući u vidu planirane promene.	31-12-2014			1			Odeljenje za finansije i budžet	31-Dec-16	OFB		
35	OFB	2013	Izvršenje budžeta	Uprava KAP-a: Posebnu pažnju mora posvetiti identifikovanju prepreka i mogućnosti za povećanje procesa izveštavanja za katarsku robu i usluge.	31-12-2014			1			Odeljenje za finansije i budžet	31-Dec-16	OFB		
36	OFB	2013	Izvršenje budžeta	Uprava KAP-a: Efektivno nadgledanje godišnjeg budžeta se mora primeniti kako bi se vremenska delovanja preduzela za adresiranje varijanti u odnosu na planirane troškove.	31-12-2014			1			Odeljenje za finansije i budžet	31-Dec-16	OFB		

1	2	3	4	5	6	7	8	9	10	11	12	13	14	15	16
Br	Indeksi	Godina	NALAZI	PREPORUKA NACIONALNE KANCELARIE ZË REVIZIJU (NKR)	STARI rok za sprovođenje	Razlog za nesprovođenje	Prevazidheno	DA	NE	Delimitiço	Organizatsiona jedinica odgovorna za sprovođenje	Rok za tretiranje	Indeksi (za sprovođenje)	Planirano delovanje	Nadgledanje sprovođenja od strane Odbora direktora / Uprave
37	OFB	2014	Izrada GFP	IPD / Uprava KAP-a moraju: nastaviti sa pokušajima da pojednostave GFP kako bi čitaoc bolje razumeo i da se poveća sa Ministarstvom za Financije / ZNP prema potrebi za podržavanje ovog procesa. Plan pripreme GFP 2015 mora obuhvatiti i detaljan pregled GFP od uprave sa posebnim fokusom na polja sa visokim rizikom / ili tamo gde su greške identifikovane u prethodnim godinama.	31. decembar 2015		1				Odeljenje za financije i budžet	31-Dec-16	OFB		
38	OFB	2015	Netačna klasifikacija imovine	Predstavljajući OD: Mora osigurati da se imovina registrovanje u grupacijama imovine prema kriterijumima za njihovu registraciju.	31. decembar 2016		1				Odeljenje za financije i budžet	31-Dec-16	OFB		
39	ORK	2015	Netačno predstavljanje informacija na raspolaganju za javnost prilikom prodaja	Predstavljajući OD: Da se osigura da dokumentacija prodaje / tendersa sadrži tačne i pravredne informacije a posebno vezano za površinu objekta na prodaju. Takođe, da se osigura da je slučaj analiziran i da se razumir razlozi predstavljanja pogrešne imovine u dokumentaciji predaje uključujući objavljanje.	31. decembar 2016		1				Odeljenje za regionalnu koordinaciju	31-Dec-16	ORK	Procedura prodaje je izmenjena. Sada, razmatranje katastarske i pravne dokumentacije se vrši pre publikacije.	
40	OKL	2013	Kvalifikacija nelegitimnih radnika za korist 20% od fondova	Uprava KAP-a mora: Postaviti dodatnu kontrolu u procesu potvrđivanja legitimnih radnika za 20% od prodaje DP kako bi osigurali radnicima jednak pristup za raspodelu fondova.	31-12-2014		1				Odeljenje za koordinaciju likvidacije	31-Dec-16	OKL	20% komisija	
41	OKL	2014	Raspodela 20% za radnike DP preko BSPK	Uprava KAP-a: Mora amandamentovati sporazum sa BSPK kako bi osigurali primenu dovoljnih zahteva sa nadgledanje da je raspodela 20% urađena kako je bilo očekivano.	31. decembar 2015		1				Odeljenje za koordinaciju likvidacije	31-Dec-16	OKL		
42	DKL	2015	Raspodela 20% za radnike DP preko BSPK	Predstavljajući OD: Da osigura da je urađen sporazum sa BSPK kako bi osigurali nadgledanje i harmonizaciju nadgledanje da je raspodela 20% urađena kako je bilo očekivano.	31. decembar 2016		1				Odeljenje za koordinaciju likvidacije	31-Dec-16	OKL		
43	ON	2015	Systematski nedostaci u nabavi	Predstavljajući OD: Mora osigurati primenu procedure na promišli način kako je određeno regulativnim okvirima.	31. decembar 2016		1				Odeljenje za nabavu	31-Dec-16	ON		
44	U	2013	Tretiranje preporuka iz prošle godine	Uprava KAP-a mora osigurati da: plan delovanja tačno određuje vremenske praktične rokove ili izazovne za tretiranje preporuka sa identifikovanim odgovornim osobljem sa fokusom na najvažnija polja. Ispunjenje ovog plana se mora nadgledati od uprave na mesečnoj osnovi.	31-12-2014		1				Uprava	31-Dec-16	U		
45	U	2013	Razvoj aktivnosti privatizacije u nedostatku godišnjeg plana rada	Uprava KAP-a mora osigurati da: se izradi godišnji plan za odobrenje OD najkasnije tri meseci pre početka operativne godine koji jasno predstavlja ciljeve, resurse i aktivnosti.	31-12-2014		1				Uprava	31-Dec-16	U		
46	U	2013	Pobednička kompanija nije ispunila kriterijume za kvalifikovanje	Uprava KAP-a mora: Pregledati kontrolu za proces prodaje preduzeća ubuduće i da osigura da pobedničke kompanije ispunjuju sve uslove i kriterijume za kvalifikovanje.	31-12-2014		1				Uprava	31-Dec-16	U		
47	U	2013	Bez pravne osnove KAP je promenilo uslove početnog ugovora za privatizaciju preduzeća sa posebnim spin lobom.	Uprava KAP-a: Mora stalno nadgledati ugovore sa kupcima i da se nadgledanje vrši redovno uključujući procenu ako su ciljevi privatizacije ispunjeni ili nisu.	31-12-2014		1				Uprava	31-Dec-16	U		
48	U	2013	Nastavak poslovnih aktivnosti za kupce DP bez potpisnog sporazuma.	Uprava KAP-a mora osigurati da su na vreme formalizovani i potpisani svi ugovori i sporazumi sa kupcima DP.	31-12-2014		1				Uprava	31-Dec-16	U		
49	U	2013	Naplativi prihodi iz poverljivih fondova	Uprava KAP-a: aktivno mora razmotriti sve opcije uključujući pravna sredstva za osiguranje ostvarenja isplata.	31-12-2014		1				Uprava	31-Dec-16	U		
50	U	2013	Nedovoljne tretiranje preporuka JUR-a KAP-a	Uprava KAP-a: Mora razviti jasan plan delovanja za tretiranje preporuka JUR-a koji potvrđuje odgovorne službenike i vreme za ispunjenje mera.	31-12-2014		1				Uprava	31-Dec-16	U		
51	U	2013	Nefunkcionalnost KR	Uprava KAP-a: Mora raditi sa šefom KR za podršku jedne KR koja primenjuje najbolje prakse.	31-12-2014		1				Uprava	31-Dec-16	U		Ispunjeno



1	2	3	4	5	6	7	8	9	10	11	12	13	14	15	16
Br	Indeksi	Godina	NALAZI	PREPORUKA NACIONALNE KANCELARIE ZA REVIZIJU (NKR)	STARI rok za sprovođenje	Razlog za nesprovođenje	Prevaziđeno	DA	NE	Delimitiço	Organizaciona jedinica odgovorna za sprovođenje	Rok za tretiranje	Indeks (za sprovođenje)	Planirano delovanje	Nadgledanje sprovođenja od strane Odbora direktora / Uprave
52	U	2014	Tretiranje preporuka iz prošle godine	Uprava KAP-a mora osigurati da: razmotreni plan delovanja tačno određuje vremenske rokove za tretiranje preporuka AP sa identifikovanim odgovornim osobljem sa fokusom na najvažnija polja. Razlozi za neispunjenje preporuka se moraju izveštavati Upravi i OD na tromesečnoj osnovi. Svećet OD Uprava mora biti ispuniti godišnji plan sa hitnim pitanjima koji pokazuje ispunjenje strateških ciljeva na efikasan način. Spojno i unutrašnje izveštavanje se moraju direktno povezati sa ovim planom.	31 decembar 2015			1			Uprava	31-Dec-16	U		
53	U	2014	Upravljanje projektom i izveštavanje KAP-a	Uprava KAP-a mora osigurati: izradu godišnjeg plana za odobrenje OD najkasnije tri meseci pre početka operativne godine koji jasno predstavlja ciljeve, resurse i aktivnosti.	31 decembar 2015			1			Uprava	31-Dec-16	U		
54	U	2014		Odbori i sledeća Uprava moraju: razmotriti postojeća pravila rukovanja / odgovornosti kao i nepostojeće zahteve za upravljanje rizikom koja se moraju ispuniti do septembra 2015 radi osiguranja ispunjenja strateških ciljeva.	31 decembar 2015			1			Uprava	31-Dec-16	U		
55	U	2014	Upravljanje opasnostima	Uprava KAP-a: Mora ponovo proceniti osnove za određivanje potreba za robu i usluge (uključujući troškove likvidacije) i na sistematski način nadgledati budžetski učinak na mesečnoj osnovi, identifikovati i tretirati prepreke za ostvarenje budžeta na očekivanom nivou.	31 decembar 2015			1			Uprava	31-Dec-16	U		
56	U	2014	Planiranje budžeta	Uprava KAP-a: Mora osigurati da su identifikovani ugovori kreirani bez osiguranja smanjenja troškova KAP-a. Zbog ovoga se moraju primeniti poboljšane procedure kako bi se osiguralo da je prvi cilj postizanje potrebnog kvaliteta sa najboljom mogućom cenom. Kontrola se mora poboljšati i da se spreči pržžanje usluga bez vañidnog ugovora.	31 decembar 2015			1			Uprava	31-Dec-16	U		
57	U	2014	Planiranje budžeta	Uprava KAP-a: Mora izraditi budžet na osnovu realnih potreba osoblja.	31 decembar 2015			1			Uprava	31-Dec-16	U		
58	U	2014	Nesistematski nedostaci nabavke	Uprava KAP-a: mora odrediti zašto su identifikovani ugovori kreirani bez osiguranja smanjenja troškova KAP-a. Zbog ovoga se moraju primeniti poboljšane procedure kako bi se osiguralo da je prvi cilj postizanje potrebnog kvaliteta sa najboljom mogućom cenom. Kontrola se mora poboljšati i da se spreči pržžanje usluga bez vañidnog ugovora.	31 decembar 2015			1			Uprava	31-Dec-16	U		
59	U	2015	Izrada GFP PF i KAP-a	Predsedavajući OD: Da osigura postavljanje efikasnih procesa za potvrđivanje da plan izrade GFP 2016 tretira pitanja koja su vezana sa usklañivanjem. Ovo takođe mora obuhvatiti razmatranje nacrta GFP od Uprave sa posebnim fokusom na polja sa najvišom opasnošću i/ili polja gde su identifikovane greške iz prošlih godina. Izjave GAS-a i GFS-a se moraju predati ako su prema nacrta GFP primenjene neophodne kontrole.	31 decembar 2016			1			Uprava	31-Dec-16	U		
60	U	2015	Neispunjenje zahteva za izradu strateških ciljeva	Predsedavajući OD: Da osigura da su preduzete mere za postavljanje strateških ciljeva i izradu strateškog plana.	31 decembar 2016			1			Uprava	31-Dec-16	U		
61	U	2015	Izvršavanje u nepunom sastavu i većina upravnih pozicija sa vršiocima dužnosti	Predsedavajući OD: Mora osigurati regrutovanje osoblja na vreme radi smanjenja perioda vršioća dužnosti.	19 maj 2016			1			Uprava	31-Dec-16	U		
62	U	2015	Neokonačenje procedura likvidacije portfolija DP	Predsedavajući OD: da osigura da je PPU povećao dinamiku ispunjenja radova i izradu konačnih izveštaja likvidacije kako bi se proces likvidacije završio unutar vremenskog roka predviñdenim ugovorom. Takođe mora osigurati da sledeći eventualni ugovori predviñdaju da se kolektivni zahtevi liste vrste ne tretiraju individualno kako bi se uštedelo vreme i finansijska sredstva.	31 decembar 2016			1			Uprava	31-Dec-16	U		
63	U	2015	Neostvarenje budžeta na sistematski način	Predsedavajući OD: Da osigura analizu razloga za neostvarenje budžeta i da odredi praktične mere za poboljšanje nedostataka. Štaviše, imati veći uticaj na sve učesnike za planiranje budžeta za kreiranje realnog finansijskog budžeta i u skladu sa ciljevima organizacije.	30 tetor 2016			1			Uprava	31-Dec-16	U		

1	2	3	4	5	6	7	8	9	10	11	12	13	14	15	16
Br	Indeks	Godina	NALAZI	PREPORUKA NACIONALNE KANCELARIE ZA REVIZIJU (NKR)	STARI rok za sprovođenje	Razlog za nesprovođenje	Prevaziđeno	DA	NE	Delimitiço	Organizaciona jedinica odgovorna za sprovođenje	Rok za tretiranje	Indeks (za sprovođenje)	Planirano delovanje	Nadgledanje sprovođenja od strane Odbora direktora / Uprave
64	U	2015	Unapređenje nije uskladu sa pravnim okvirom	Predsedavajući OD: Da osigura primenu procedura priklom unapređenju radnika u skladu sa pravilima o unapređenju radnika.	31. decembar 2016		1	1			Uprava	31-Dec-16	U		
65	OD	2013	KAP je bez pravne osnove promenilo uslove početnog ugovora za privatizaciju predućea sa posebnim spin odnosa.	Odbor Direktora mora: Osigurati pravnu procenu za hitne izmene koje se moraju uraditi u ugovorima i da se sve sledeće izmene urade u skladu sa konkluzijama ove pravne procene.	31-12-2014		1				Odbor Direktora	31-Dec-16	OD		
66	U	2013	Nejasnoće i nedostatak adekvatne kontrole za isplate za nadoknadu međunarodnih članova OD KAP-a	Uprava KAP-a mora ponovo proceniti opšti okvir uklovođenja u vezi sa OD KAP-a za osiguranje: formalni opšti uslovi se primenjuju za sve članove odbora jasno predstaviti njihove dodatne/specificne odgovornosti.	31-12-2014		1				Odbor Direktora	31-Dec-16	OD		
67	OD	2014	Nadoknada za rad međunarodnih članova OD	Uprava KAP-a: Mora osigurati da su KSE predstavljene za sve članove sledećeg odbora i da osnova za isplate predstavlja povezane uredbе. Mora se primeniti jedan nezavistan i razmotren oblik kao što je prvenstveno bila surba.	31. gusht 2014		1				Odbor Direktora	31-Dec-16	OD	Prevaziđena preporuka	
68	OD	2014	Uticaj na investicije od niskog aktiviranja poverenikih fondova	Sledeća odobrenja razviti i ispitati jednu strategiju investiranja koja određuje minimalne zahteve za likvidnost na osnovu očekivanih zahteva Fonda privatizacije i povećati povraćaj od investiranja preostalih fondova.	31. decembar 2015		1				Odbor Direktora	31-Dec-16	OD		
69	OKL	2014	Nije pružen formalni prestanak radnih odnosa	Uprava KAP-a mora: Objasniti zašto nisu prozvan dokumenti / službene odluke za prestanak radnog odnosa u identifikovanim slučajevima i da poboljša kontrolu za pružanje potvrđivanja da su svi dokumenti / odluke za prestanak radnog odnosa predati radnicima na dan prodaje DP.	31. decembar 2015		1				Odeljenje za koordinaciju likvidacije	31-Dec-16	OKL		
70	U	2014	Unutrašnja uredba za raspodelu 20% prevazilazi odredbe osnovne uredbе	Uprava KAP-a mora: uzeti pravne savete za potvrđivanje da su unutrašnja pravila u vezi raspodele 20% u skladu sa zakonima i postojećim odredbama ako je neophodno uraditi izmene ako je postignuto usklađenje.	31. decembar 2015	Postoje nesuglasice između NKR i KAP-a na nospajitine nđmijet ZKA-se dhe AKP-se. Zakonom je određeno da se penzionisanje ostvaruje u 65 godini.	1				Uprava	31-Dec-16	U		
71	V5	2013	Nepuni sastav OD KAP-a	Odbor Direktora mora: predstaviti skupštni potrebu za odobrenje odredbe koja jasno određuje vremenske rokove i odgovorni organ za selekciju konkursa za izbor u punom sastavu sa potrebnim kvalitetom koji će osigurati funkcionisanje agencije.	N/A		1				Vlada i Skupština	31-Dec-16	SK	Skupština Kosova	
72	V5	2014	Nepuni sastav OD KAP-a	Skupština Kosova mora: Preko funkcionalnih komisija, kao hitno pitanje, ispuniti vremenski raspored za regrutovanje kompletnog OD. Ovo mora obuhvatiti odredbu koja ispunjuje potrebe za zamene u OD, na vreme, u slučaju slobodnih mesta.	N/A		1				Vlada i Skupština	31-Dec-16	SK	Ova preporuka je neprimenljiva. KAP nema pravnu nadležnost za tretiranje ove preporuke (Mora se adresirati Skupštini Kosova) - Prevaziđeno	
73	OFB	2016	Usklađenost sa zahtevima za GFI sa ostalim zahtevima za izveštavanje	Predsedavajući Odbora: Treba da obezbedi da su postavljeni efektivni procesi koji će potvrditi da plan za izradu GFI-a 2017 se bavi svim pitanjima koja se odnose na usklađenost, uključujući razmatranje nacrtu GFI-a i Menadžmenta, sa posebnim fokusom na oblastima sa visokim rizikom i oblastima gde su identifikovane greške u prethodnim godinama. Izjavu koju je dao upravni i finansijski direktor ne treba dostaviti osim ako prema nacrtu GFI-ima su primenjene neophodne kontrole.	31-01-2018		1				Menadžment KAP-a; Direktor Odeljenja za finansije i budžet	31-Jan-18	DFB	Sprovođenje preporuka od spoljnog revizora NKR u vezi sa finansijskim izveštajima.	
74	M	2016	Nizak nivo sprovođenja preporuka od prethodne godine	Predsedavajući Odbora: Treba da obezbedi da su preduzete neopodne aktivnosti za sprovođenje akcionog plana u skladu sa određenim rokovima, fokusirajući se prvobitno na najvažnijim pitanjima.	31-12-2017				1		Menadžment; Relevantna Odeljenja i jedinice unutar KAP-a	31-Dec-17	M	Menadžment u kontinuitetu prati sprovođenje preporuka kroz razne izveštaje od relevantnih odeljenja i jedinica.	

1	2	3	4	5	6	7	8	9	10	11	12	13	14	15	16
Br	Indeks	Godina	NALAZI	PREPORUKA NACIONALNE KANCELARIE ZË REVIZIJË (NKR)	STARI rok za sprovođenje	Razlog za nesprovođenje	Prevatizideno	DA	NE	Delimitiko	Organizatsiona jedinica odgovorna za sprovođenje	Rok za tretiranje	Indeks (za sprovođenje)	Planirano delovanje	Nadgledanje sprovođenja od strane Odbora direktora / Uprave
75	M	2016	Uputnik za samo-ocenjanje	Predsedavajući Odbora: Treba da obezbedi da je razmotreno popunjavanje kontrolne liste za samo-ocenjanje i da je izvršeno upućivanje slabih oblasti na proaktivni način. Takođe, treba primeniti mehanizam za potvrđivanje tačnosti kontrolne liste i za obezbeđivanje pomoćne dokumentacije. Predsedavajući Odbora: Treba da obezbedi da su preduzete aktivnosti za prosiđevanje strateških ciljeva i za sprovođenje strateškog plana.	Sproveden		1				Menadžment; Relevantna Odeljenja i Jedinice	Sproveden	M		
76	OD	2016	Nedostatak staroskog plana		Sproveden		1				Odbor direktora; Menadžment	31-Dec-17	OD		
77	OFB	2016	Nedostaci u menadžerskim kontrolama	Predsedavajući Odbora: Treba da obezbedi preduzimanje neophodnih aktivnosti za potpuno i tačno izveštavanje platnih računa i njihovo plaćanje u okviru određenih vremenskih rokova. Predsedavajući Odbora: Treba da obezbedi da je preduzeto sistematsko razmatranje dosijea osoba, radi ispunjenja zahteva u skladu sa primenljivim zakonodavstvom, u okviru određenog vremenskog roka.	31-12-2017		1		1		Menadžment; Odeljenje finansija i budžeta	31-Dec-17	OFB	Menadžment je obavešten sa nedeljnim i mesečnim izveštajima o obavezama.	
78	LJR	2016	Podaci osoba nisu bili kompletni		31-12-2017		1				Menadžment; Odeljenje za ljudske resurse	31-Dec-17	BNJ	U toku sprovođenja	
79	ON	2016	Sistematski nedostaci u Nabavci	Predsedavajući Odbora: Treba da obezbedi preduzimanje neophodnih aktivnosti za najbolje planiranje i realizaciju postupaka javnih nabavki u skladu sa važećim zakonodavstvom.	31-12-2017	Preliminarno planiranje koje se dostavlja Upravnom direktoru, kao NKR 1. decembra i konačno planiranje koje se dostavlja RKN-u 15 dana nakon usvajanja državnog budžeta priprema se na osnovu prikupljenih podataka od Odeljenja i jedinica KAP-a			1		Menadžment; Odeljenje za javne nabavke; Odeljenje za finansije i budžet; Odeljenje za upravu.	31-Dec-17	ON	U toku sprovođenja	
80	M	2016	Plaćanje dobijenih usluga u 2013. godini	Predsedavajući Odbora: Treba da obezbedi da su preduzete neophodne aktivnosti za odgovarajuće upravljanje ugovorima od strane odgovornih lica i izbegavanje neredovnih plaćanja.	31-12-2017				1		Menadžment; Menadžer ugovora; Odgovorna Odeljenja i Jedinice unutar KAP-a	31-Dec-17	M	Vodi se računa u kontroli upravljanja ugovorima. Određeni su odgovarajući menadžeri ugovora.	
81	OFB	2016	Nedostaci u upravljanju imovinom	Predsedavajući Odbora: Treba da obezbedi da su preduzete neophodne aktivnosti za pravilnu i tačnu registraciju svih imovina i prezentacija u GFI.	31-12-2017		1				Odeljenje za finansije i budžet	31-Dec-17	OFB	Traženo je od MLU-a da se usklade podaci o imovini u sistemu e-imovine.	
82	OFB	2016	Plaćanje i izveštavanje računa nije bilo u skladu sa finansijskim pravilima	Predsedavajući Odbora: Treba da obezbedi da su preduzete neophodne aktivnosti za plaćanje svih računa u okviru utvrđenih vremenskih rokova i predstavljanje svih obaveza u GFI.	31-12-2017		1				Menadžment; Odeljenje za administraciju; Odeljenje za finansije i budžet; Odgovorna Odeljenja i Jedinice unutar KAP-a	31-Dec-17	OFB	U toku sprovođenja.	
83	OFB	2016	Izrada Godišnjih finansijskih izveštaja FM-a	Predsedavajući Odbora: Treba da obezbedi da su preduzete neophodne aktivnosti kako bi se plaćanja TRN-a obavila od izdvojenog budžeta za Agenciju.	31-01-2018					1	Odbor direktora; Menadžment; Odeljenje za finansije i budžet	31-Jan-18	OFB	Sprovođenje preporuka od strane spoljnog revizora, NKR u vezi sa finansijskim izveštajima.	

1	2	3	4	5	6	7	8	9	10	11	12	13	14	15	16
Br	Indeks	Godina	NALAZI	PREPORUKA NACIONALNE KANCELARIE ZË REVIZIJU (NKR)	STARI rok za sprovođenje	Razlog za nesprovođenje	Prevaziđeno	DA	NE	Delimitiço	Organizациона јединица одговорна за sprovođenje	Rok za tretiranje	Indeks (za sprovođenje)	Planirano delovanje	Nadgledanje sprovođenja od strane Odbora direktora / Uprave
84	OFB	2016	Izrada Godišnjih finansijskih izveštaja RM-a	Predsedavajući Odbora: Treba da obezbedi da su uspostavljeni efikasni procesi koji potvrđuju da se plan za izradu GFI 2017 bavi svim pitanjima koja se odnose na usaglašenost. Ovo takođe treba da obuhvata razmatranje nacrti GFI-a od strane Mneđzmenta, sa posebnim fokusom na oblasti sa visokim rizikom i oblastima gde su identifikovane greške u prethodnim godinama. Izjavu koju je dao upravni i finansijski direktor ne treba dostaviti osim ako prema nacrt GFI-ima su primenjene neophodne kontrole.	31-01-2018		1				Menadžment; Odeljenje za finansije i budžet	31. januar 2018.	OFB	Sprovođenje preporuka od strane spoljnog revizora, NKR-u veći sa finansijskim izveštajima.	
85	M	2016	Nisko sprovođenje preporuka od prethodne godine	Predsedavajući Odbora: Treba da obezbedi da je primenjen akcioni plan, revidiran, koji tačno utvrđuje vremenske rokove za sprovođenje preporuka od strane KAP-a, sa identifikovanim odgovornim osobljem, fokusirajući se posebno na najvažnijim oblastima.	31-12-2017				1		Menadžment; Odgovorna Odeljenja i jedinice unutar KAP-a	31-Dec-17	M	Menadžment kontinuirano prati sprovođenje preporuka kroz razne izveštaje od relevantnih odeljenja.	
86	M	2016	Nedostaci u menadžerskim kontrolama	Predsedavajući Odbora: Treba da obezbedi da su preduzete sve potrebne aktivnosti za poboljšanje funkcionisanja sistema unutrašnje kontrole za postizanje postavljenih ciljeva KAP-a u okviru razumnog vremenskog perioda.	31-12-2017				1		Menadžment; Odeljenje za finansije i budžet; Odeljenje regionalne koordinacije; jedinica za kontrolu	31-Dec-17	M	Povećana je unutrašnja kontrola kroz interne izveštaje.	
87	ORK	2016	Neispravno upravljanje prihodima od zakupa	Predsedavajući Odbora: Treba da obezbedi da su preduzete konkretne aktivnosti da se upućuju kao hitna pitanjima. Upravljanje imovinama DP-a i prihodima od zakupa u skladu sa uredbom o iznajmljivanju.	31-12-2017				1		Menadžment; Odeljenje regionalne koordinacije; Autoriteti likvidacije.	31-Dec-17	ORK	Komisija za ažuriranje baze podataka je sastavila izveštaj. ORK je prosledilo izjavu o potrebama Odeljenju inabavke.	
88	AL	2016	Proces likvidacije portfolija DP-a nije završen u ugovorenom roku prema osnovnom ugovoru	Predsedavajući Odbora: Treba da obezbedi da su preduzete sve potrebne aktivnosti za poboljšanje učinka da se proces likvidacije okonča u utvrđenom vremenskom roku.	31-12-2017	<p>Obavljanje i završetak procesa likvidacije, shodno tome i ispunjavanje ugovora između KAP-a i TRN-a, podrazumeva da nekoliko aktivnosti koje su van kontrole TRN-a funkcionišu redovno, što se u stvari nije desilo. Nekoliko od aktivnosti koje su van kontrole TRN-a, koje su u toku da se ne završava proces likvidacije su navedene u nastavku:</p> <ol style="list-style-type: none"> <li>1-Posebna komora Vrhovnog suda je veoma spora u razmatranju podnesenih žalbe protiv odluka KL-a/AL-a, u obezbeđivanju informacija u vezi sa žalbama, u rešavanju privremenih mera.</li> <li>2- Sudovi različitih instanca su spori u rešavanju predmeta sa tužbama za neplaćen zakup itd.</li> <li>3- Nedostatak za duže vreme funkcionalnog Odbora u punom sastavu.</li> <li>4- Nisu sve imovine društvenih preduzeća u likvidacije u prodaji.</li> </ol>							TRN će nastaviti da se fokusira na poslove i dužnosti koje se smatraju sa većim prioritetom, kao što su odlučivanje o potraživanjima, priprema izveštaja o dođeli ili konačnih izveštaja (tamo gde postoje finansijske mogućnosti) odbrana odluka u PKVSK-u, kao i druge aktivnosti koje pomažu u što bržem okončanju DP-a.		

1	2	3	4	5	6	7	8	9	10	11	12	13	14	15	16
Br	Indeksi	Godina	NALAZI	PREPORUKA NACIONALNE KANCELARIE ZË REVIZIJU (NKR)	STARI rok za sprovođenje	Razlog za nesprovođenje	Prevazidheno	DA	NE	Delimitiço	Organizaciana jedinica odgovorna za sprovođenje	Rok za tretiranje	Indeksi (za sprovođenje)	Planirano delovanje	Nadgledanje sprovođenja od strane Odbora direktora / Uprave
89	KLDP	2016	Kašnjenja u dodeli 20% radnicima prodatih DP-a	Predstavljajući Odbora: treba da obezbedi da liste dodele 20% radnicima da sadrže potrebne podatke za dodelu sredstava korisnicima na tačan i efikasan način.	31-12-2017	Glavni razlog eventualnih kašnjenja za dodelu 20% nastaju samo kada se dodela vrši nakon pravosnažne odluke. Posebne Komore Vrhovnog suda Kosova, kojom prilikom ova druga ne obuhvata u odluci sve podatke identifikacije radnika koji su dobili pozitivnu odluku, stoga ostaje Komisiji za 20% da obezbeduje podatke koji nedostaje od Komore, ili u nekim slučajevima direktno od stranaka. Često se dešava da ima tehničkih grešaka (pogrešno se upisuje ime ili prezime, datum rođenja, itd) stoga ove podatke svakako treba proveriti i potvrditi od same Komore pre nego što se vrši dodela. Kao rezultat toga, odnosno kašnjenja u odgovoru od Komore nastaju i kašnjenja u dodeli.			1	Menadžment: Komisija lista 20% radnika	Ne može se odrediti datum ispunjavanja jer je proces uvek u toku i zavisi od volje. Posebne komore	KLDP	U cilju prevaziđanja ovih prepreka od strane Komisije za 20% je podneseno nekoliko pismenih zahteva upućeni pravom odeljenju, odnosno pravim zastupnicima KAP-a u posebnjoj komori, da pronađu način kroz koji će stizati do informacija koje nas sprečavaju na izvršenje uplata. Konkretnije podnesen je zahtev da Posebna komora obuhvata odlukom sve podatke identifikacije radnika za kojeg donosi pozitivnu odluku da se ne odugovlači proces dodele zbog tog razloga.		
90	ORK	2016	Niska stopa naplate potraživanja	Predstavljajući odbora: Treba da obezbedi da su preduzete sve potrebne aktivnosti za izradu odgovarajućih, jasnih procedura za blagovremeno tretiranje i naplatu potraživanja	31-12-2017					1	Odbor direktora; Menadžment; Jedinica za kontrolu i nadzor; Odeljenje za finansije i budžet	31-Dec-17	ORK	Naplata zakupnine se značajno povećala: u 2014. godini naplata zakupnine je bila 1.957.895 evra, u 2015. godini: 4.796.541 evra, dok u 2016. godini: 6.137.569 evra, dok do 30. novembra naplata je dostigla 5.824.880 evra. Odeljenje finansija svaki mesec izveštava o naplati zakupnine iz zakupa imovine DP-a kelko u privatizaciji tako u likvidaciji. Uredba o zakupu je izmenjena i svaki oglas o zakupu, procedure/koraci i sklapanje ugovora su u skladu sa Uredbom.	
91	OFB	2016	Mesečno nezveštavanje platnih računa	Predstavljajući Borda: Treba da obezbedi da Odeljenje za finansije u okviru mesečnog izveštavanja Menadžmentu obuhvata i izveštavanje o platnim računima	31-12-2017		1				Menadžment; Odeljenje za finansije i budžet; Odeljenje za regionalnu koordinaciju	31-Dec-17	OFB	Menadžment se upoznao sa nedeljnim i mesečnim izveštajima o obavezama.	