



PODACI O IMOVINI

Prodaja imovine putem likvidacije broj.59

Tenderska Jedinica br.16

SIZ Protivgradne Zaštite Lokal u Dardaniji

Naziv DP-a	DP „SIZ Protivgradne Zastite“
Vrsta Prodaje	Prodaja sa zapečaćenim ponudama.
Dan Prodaje	05 Octobar 2022, od 10:00h do 12:00h u Sali Konferncija Grand Hotel u Pristinu
Registracija ponudaca	Nema prekvalifikacije za ponuđivaca
Depozit Ponude	15,000 Evra
Lokacija Imovine	Bulevar Bil Klinton, SU5/7, lokal br.1 i 2, Dardanija, Pristina
Opis Imovine	SIZ Protivgradne Zastite Lokal u Dardaniji uključuje poslovni prostor sa ukupnom površinom od 116.7 m ² . Imovina se nalazi u sastavu višespratne stambene zgrade, u Bulevar Bil Klinton SU5/7, lokal br.1 i 2 naselje Dardanija, Pristina.
Zgrade i zemljište	<p>Nema zemljište koja ce prenositi kod novog kupca.</p> <p>U vezi vlasništvo lokala, postuje ugovor o udruživanje sredstva za izgradnju poslovnih prostori, sklopljen između Javnog Stambenog Preduzeca i DP SIZ Protivgradne Zastite.</p> <p>Na osnovu predmetnog sporazuma, površina lokala je 116.7 m², a na osnovu terenskih merenja koje su uradili kataštarki službenici KAP-a i glavni projekat zgrade SU5/7 površina lokala je 127m².</p> <p>Imovina je trenutno podeljena na 3 dela i koristi se bez ugovora o zakupu. Lokal je u procesu oslobadjanja.</p>
Zakupci	
Opis ostale Imovine	Nema druge imovine.
Obaveze koje će biti prenete	Nijedna od obaveza se neće preneti na novog vlasnika, ipak potencijalni kupac treba da primi k znanju da porez na imovinu može biti primenljiv.



AGJENCIA KOSOVARE E PRIVATIZIMIT
KOSOVSKA AGENCIJA ZA PRIVATIZACIJU
PRIVATISATION AGENCY OF KOSOVO

Fotografija/fotografije ili
Drugi podaci o imovini
za prodaju

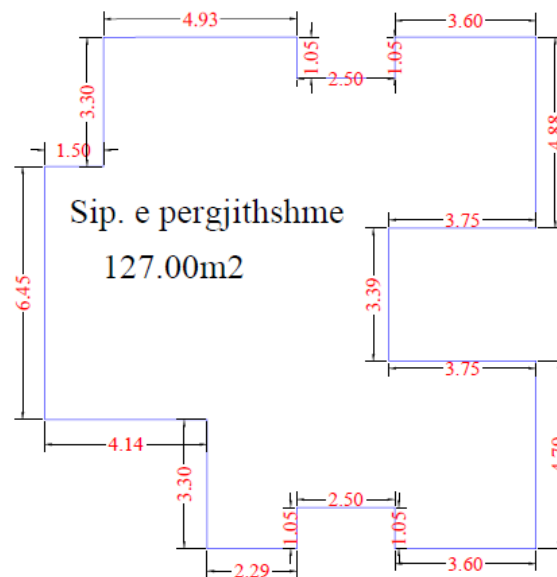

Informacije o prodajnoj jedinici predstavljene u podacima nisu zagarantovane. Potencijalni investitori se podstiču da kontaktiraju Kosovsku Agenciju za Privatizaciju (KAP) da zatraže tendersku dokumentaciju. Oni koji žele da licitiraju treba da računaju na njihovo istraživanje. Potencijalnim investitorima se savetuje da sami provere podatke pre podnošenja ponude ili tenderskog predloga. Ovi podaci su dostupni pod opštim uslovima u preliminarnim informacijama za širu javnost o kandidatima za privatizaciju, koje se mogu dobiti na veb stranici KAP: <http://www.pak-ks.org>



AGJENCIA KOSOVARE E PRIVATIZIMIT
KOSOVSKA AGENCIJA ZA PRIVATIZACIJU
PRIVATISATION AGENCY OF KOSOVO

Izvestaj o obilasku terena



AGJENCIA KOSOVARE E PRIVATIZIMIT
KOSOVSKA AGENCIJA ZA PRIVATIZACIJU
PRIVATISATION AGENCY OF KOSOVO

Raport nga vizita në teren për Njësinë BVI për Mbrojtje Kundër Breshërit Lokali në Dardani

Data: 28 korrik 2022

Vizita e njësinë BVI për Mbrojtje Kundër Breshërit Lokali në Dardani është bërë me 28.07.2022 ku prezent ishin zyrtarja kadastrale Blerina Kukaj dhe zyrtarja e shitjes Teuta Avdiu.

BVI për Mbrojtje Kundër Breshërit Lokali në Dardani përfshinë hapësirën afariste me sipërfaqe të përgjithshme prej 116.7 m². Astet gjendet në kuadër të ndërtesës shumëkatëshe afariste-banesore në Bulevardin Bill Clinton, S/5/7, lokali nr.1 dhe 2, lagja Dardania, Prishtinë.

Në bazë të marrëveshjes mbi bashkimin e mjeteve për ndërtimin e hapësirës afariste të lidhur midis Ndermarjes Publike Banesore dhe BVI për Mbrojtje Kundër Breshërit, sipërfaqja e hapësirës është 116.7m² dhe e përfshinë lokalit nr.1 dhe lokalit nr.2.

Në bazë të projektit kryesor të objektit S/5/7, në kuadër të së cilit gjendet hapësira afariste në fjalë, shihet se njëra hapësirë është 63.99m² dhe në kuadër të saj gjendet tualeti me sipërfaqe prej 2.84m², ndërsa hapësira tjetër afariste ka sipërfaqe prej 52.75m² dhe në kuadër të saj gjendet tualeti me sipërfaqe prej 4.62m².

Nga vizita e lartcekur është konstatuar si në vijim:

- Lokali afarist është i ndërtuar nga konstrukcioni i fortë;
- Lokali afarist gjendet në kuadër të objektit shumëkatësh afaristo-banesor;
- Në bazë të matjeve në teren, sipërfaqja e përgjithshme e lokalit është 127m²;
- Lokali afarist aktualisht është i ndarë në 3 pjesë dhe shfrytëzohen si tri hapësira të ndara afariste;
- Secili nga tre lokalet ka hyrje të veçantë;
- Aktualisht shfrytëzohet nga palë të panjohura.

Të bashkangjitur mund të gjeni orto-foton dhe skicën e lokalit.

Raportin e përgatitën:

Blerina Kukaj
Zyrtarë Kadastrale, Zyra Rajonale Prishtinë
Agjencia Kosovare e Privatizimit (AKP)

Teuta Avdiu
ZGAA- Zyra Rajonale Prishtinë
Agjencia Kosovare e Privatizimit (AKP)

Agjencia Kosovare e Privatizimit (AKP) • Zyra Rajonale Prishtinë, Nr. Dritan Hoxha Nr. 55, 10000 Prishtinë, Kosovë

• Tel: 038/ 236 889 • www.pak-ks.org

Informacije

Odeljenje Marketinga, Odnosa sa Javnost i Investitora
Kosovska Agencija za Privatizaciju
Tel: +381 (0) 38 500 400 lok.1090,2059
Fax: +381 (0) 38 248 076
www.pak-ks.org

Dokumenti za ponudu:

Kosovska Agencija za Privatizaciju
Ulica: Dritan Hoxha, nr.55
10000 Prishtina, Republika Kosovo

Informacije o prodajnoj jedinici predstavljene u podacima nisu zagarantovane. Potencijalni investitori se podstiču da kontaktiraju Kosovsku Agenciju za Privatizaciju (KAP) da zatraže tendersku dokumentaciju. Oni koji žele da licitiraju treba da računaju na njihovo istraživanje. Potencijalnim investitorima se savetuje da sami provere podatke pre podnošenja ponude ili tenderskog predloga. Ovi podaci su dostupni pod opštim uslovima u preliminarним informacijama za širu javnost o kandidatima za privatizaciju, koje se mogu dobiti na veb stranici KAP: <http://www.pak-ks.org>