



AGJENCIA KOSOVARE E PRIVATIZIMIT
KOSOVSKA AGENCIJA ZA PRIVATIZACIJU
PRIVATISATION AGENCY OF KOSOVO

GODIŠNJI IZVEŠTAJ

KOSOVSKA AGENCIJA ZA PRIVATIZACIJU

2018

Mart 2019

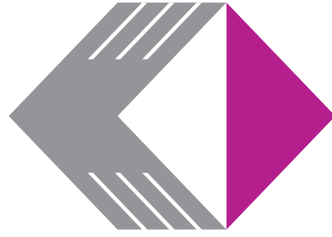

AGJENCIA KOSOVARE E PRIVATIZIMIT
KOSOVSKA AGENCIJA ZA PRIVATIZACIJU
PRIVATISATION AGENCY OF KOSOVO

GODIŠNJI IZVEŠTAJ

2018

**KOSOVSKA AGENCIJA ZA PRIVATIZACIJU ZA
SKUPŠTINU REPUBLIKE KOSOVO**

SADRŽAJ

1. IZVRŠNI REZIME	7
1.1. GLAVNA DOSTIGNUĆA	7
1.2. IZAZOVI I PREPREKE	7
2. PRAVNI OKVIR	8
3. OPIS INSTITUCIJE	9
3.1. MISIJA I VIZIJA	9
3.1.1. MISIJA.....	9
3.1.2. VIZIJA.....	9
3.2 NADLEŽNOSTI AGENCIJE SHODNO ZAKONU.....	9
4. DELOKRUG AGENCIJE.....	10
4.1. ODBOR DIREKTORA	10
5. ODELJENJE PRODAJE	11
6. JEDINICA ZA NADGLEDANJE, KONTROLU I DIREKTNO UPRAVLJANJE.....	12
6.1. SPOSBNI SPIN OFI	12
6.2. SPIN OFI SA POSEBNIM USLOVIMA	13
6.3. DIREKTNO UPRAVLJANJE.....	14
6.4. FINANSIJSKE KAZNE	15
7. ODELJENJE LIKVIDACIJE	16
7.1. LIKVIDACIJA DRUŠTVENIH PREDUZEĆA	16
7.2. PRUŽAOC PROFESIONALNIH USLUGA	17
7.3. SRASPODELA SREDSTAVA POVERIOCIMA	18
7.4. LIKVIDACIJA DRUŠTVENIH PREDUZEĆA BEZ IMOVINE I/ILI BEZ POVERILAČKIH POTRAŽIVANJA	18
7.5. JEDINICA ZA TRANZICIJU TREPČE	20
8. ODELJENJE REGIONALNE KOORDINACIJE	21
8.1. PRODAJA IMOVINA	21
8.2. UPRAVLJANJE IMOVINOM.....	22
8.3. IMOVINE IZDATE POD ZAKUP.....	25
8.4. TRETIRANJE UZURPIRANE IMOVINE.....	25
8.5. ODREĐIVANJE STATUSA DP.....	25

8.6. ZAKUP IMOVINA DP-A.....	25
9.PRAVNO ODELJENJE	25
10. ODELJENJE ZA MARKETING, ODOSE SA JAVNOŠĆU I INVESTITORIMA	26
11. ODELJENJE ZA LJUDSKE RESURSE.....	27
11.1. REGRUTOVANJE I KRETANJE OSOBLJA	27
12. ODELJENJE ADMINISTRACIJE	27
12.1. JEDINICA ZA SUDSKE DOPISE.....	27
12.2. JEDINICA ZA PREVOD	27
12.3. JEDINICA ZA PROTOKOL	28
12.4. JEDINICA ZA INFORMATIVNU TEHNOLOGIJU.....	28
12.5. JEDINICA ARHIVE	28
12.6. JEDINICA OPŠTIH USLUGA.....	28
12.7. KANCELARIJA ZA TRANSPORT	28
13. ODELJENJE ZA FINANSIJE I BUDŽET	29
13.1. FINANSIRANJE OPERATIVNIH I ADMINISTRATIVNIH AKTIVNOSTI KAP-a.....	29
13.2. PROCES POVERENIČKIH FONDOVA – DRUŠTVENA PREDUZEĆA	30
14. ODELJENJE NABAVKE	31
15. ODELJENJE PROFESIONALNIH KOMISIJA	31
15.1. KOMISIJA ZA RAZMATRANJE SPISKOVA ZA 20% ZA RADNIKE	31
15.2. KOMISIJA ZA RAZMATRANJE ŽALBI NA SPISKOVE ZA 20% ZA RADNIKE	31
15.3. KOMISIJA ZA RAZMATRANJE IMOVINA SA SPECIFIČNIM KARAKTEROM.....	31
15.4. KOMISIJA ZA DIREKTNE PREGOVORE	31
15.5. KOMISIJA ZA ODREĐIVANJE STATUSA PREDUZEĆA - ZOS	31
15.6. KOMISIJA ZA PRODAJU STANOVA U DRUŠTVENOJ SVOJINI	32
16. JEDINICA UNUTRAŠNJE REVIZIJE	32
17. REZIME PREPORUKA ZA UBUĐUĆE	34
18. IZVŠETAJ TRETIRANJA PREPORUKA KANCELARIJE NACIONALNOG REVIZORA ZA 2017 GODINU	35
19. ORGANIZACIONA STRUKTURA KOSOVSKE AGENCIJE ZA PRIVATIZACIJU.....	38
20. ANEKSI FINANSIJSKOM IZVEŠTAJU.....	39

UVODNA REČ PREDSEDAVAJUĆEG ODBORA DIREKTORA

Kosovska Agencija za Privatizaciju je osnovana od Skupštine Kosova i jedno je od glavnih institucija institucionalne ekonomske infrastrukture mesta. Njen mandat je direktno povezan sa razvojem savremene ekonomije tržišta gde procesom transformacije društvene imovine agencija utiče na ojačanje privatnog sektora kao glavni nosilac održivog ekonomskog razvoja.

Posle imenovanja članova Odbora Direktora u maju 2018 kao i Upravnog Direktora, Agencija je uspela da formira i ispuni strategije kojima je ostvarila ciljeve koji utiču na poboljšanje imidža, transparentnosti i povećanje efikasnosti procesa transformacije imovine.

Angažovanje za ispunjenje ciljeva je rezultiralo sa ostvarenjem plana prodaje imovina u mesečnim periodima u vremenu kada je bilo funkcionalnog Odbora, raspodelu sredstava za poverioce Društvenih Preduzeća i raspodelu 20% za radnike. Agencija je takođe uspela da napravi korak napred u procesu transformacije imovine direktnim pregovorima. Jedno od značajnih izazova za 2018 godinu je bio proces prenosa društvene svojine opštinama od strane Vlade, proces koji je suspendovan do donošenja odluke Ustavnog Suda.

Agencija je tokom 2018 godine potpisala Memorandum o Razumevanju sa Ministarstvom za Trgovinu i Industriju i Ministarstvom za Dijasporu i Strateške Investicije u vezi sa zajedničkim učešćem u promovisanju društvenih preduzeća / imovine u obliku projekta za strateške investicije unutar i van mesta.

Jedno od najvažnijih odluka je prenos preostalih fondova u iznosu od 42,159,638.15€ i privremenih fondova u iznosu od 43,920,006.62€ na Konsolidovani Fond Republike Kosovo.

Agencija je zahvalna svim institucijama na lokalnom i centralnom nivou za podršku za ispunjenje zajedničkih ciljeva uz nadu da će ova saradnja nastaviti i da će se povećati ubuduće. Štaviše, ohrabreni smo od poštenja investitora za proces prodaje kao i bivšim radnicima društvenih preduzeća za njihovo razumevanje. Nastavak saradnje sa svim ovim akterima je veoma bitan za uspešno zaključenje mandata Agencije.

Ovaj izveštaj sadrži sve rezultate, planove rada za 2019 godinu, izazove i prepreke kao i preporuke za adresiranje. Agencija je posvećena sa maksimalnim naporima za ispunjenje strateških ciljeva za uspešno zaključenje njenog rada unutar optimalnog perioda.

Iskreno,

Bajram Zejnullahu



Predsedavajući Odbora Direktora

Kosovska Agencija za Privatizaciju

1. IZVRŠNI REZIME

Ovaj izveštaj predstavlja kratak rezime rada KAP-a za period do 31 decembra 2018 za rad odeljenja i ostalih organizacionih jedinica, izveštaj koji se podnosi Skupštini Kosova shodno članu 20 zakona KAP-a. Finansijska pitanja su predstavljena u finansijskim pregledima Povereničkih Fondova i Namenjenih Prihoda.

U ovom izveštaju smo se premda usredsredili na sledeća polja:

- Glavna dostignuća;
- Upravljanje i prodaja imovina društvenih preduzeća;
- Isplate za radnike društvenih preduzeća (20%);
- Raspodela sredstava poveriocima društvenih preduzeća;
- Operativne i administrativne aktivnosti KAP-a; i
- Sadržaj u vezi sa finansijama.

1.1. GLAVNA DOSTIGNUĆA

- Ostvarenje prodaje imovine na mesečnoj osnovi;
- Odobrenje izveštaja za raspodelu sredstava poveriocima za 15 društvena preduzeća. Isplate ostvarene do 31 decembra 2018 su ukupno EUR 2,339,526 (uključujući isplate izvršene i za prethodnu godinu);
- Raspodela 20% za radnike društvenih preduzeća EUR 6,994,554 za 11,547 radnike;
- Povećanje efikasnosti upravljanja, kontrole i nadgledanja DP, poseban spin of i privatizacija sa uslovima;
- Tretiranje uzurpirane imovine ili korišćene bez pravne osnove od trećih strana;
- Povećanje inkasiranja zakupa 8.67% u upoređenju sa 2017 godinom. Za period januar – decembar 2018 je inkasiran iznos od EUR 6,268,014;
- Saradnja sa institucijama na centralnom i lokalnom nivou.
- Identifikacija 22 novih imovina.
- Povraćaj imovina u vlasništvu DP sa odlukom sudova.

1.2. IZAZOVI I PREPREKE

Vezano za izazove i prepreke, dole smo predstavili spoljne faktore koji imaju glavnu ulogu za bolje upravljanje imovinom, prodaju, njihovu likvidaciju, i blagostanje operativnih i administrativnih aktivnosti. Faktori koji su uticali i koji će uticati na sledstvene periode su kao u sledećem:

- **Skupština Kosova – Igra glavnu ulogu u procesima KAP-a.**
 - Tretiranje poljoprivrednog zemljišta ili strategije koja će tretirati imovine sa interesom za Republiku Kosova;
 - Izmena i dopuna vezano za finansiranje aktivnosti KAP-a za budžet 2020 godine i nadalje. Na osnovu člana 21 zakona br. 04/L-034, KAP neće imati sredstava za pokriće operativnih i administrativnih aktivnosti za ispunjenje ciljeva i misije određene ovim zakonom.
- **Sudovi** - Posebna Komora Vrhovnog Suda i Osnovni Sudovi imaju ograničene kapacitete za razmatranje predmeta Kosovske Agencije za Privatizaciju. U zavisnosti od složenosti slučajeve, razmatranje i konačno odlučivanje može trajati (godinama). Svi procesi (upravljanje, prodaja i likvidacija) su vezani sa Sudovima. Postoje hiljada sudskih predmeta koji se moraju tretirati u raznim instancama;
- **Opštine** – relevantni faktori za ubrzanje vremena i pripreme imovine za prodaju. Npr zakašnjenje u pristupu katastarskim dokumentima ili je opština na jednostrani način, u svoje ime, promenila titulara vlasništva;
- **Komunat në pjesën veriore të Republikës së Kosovës** - ekziston një numër i konsiderueshëm i aseteve në këtë pjesë, për të cilat ka mungesë të bashkëpunimit me këto komuna, që mund të krijojnë vonesa në realizimin e shitjeve të aseteve;
- **PUK** - Zakašnjenje u izdavanju informacija za poreski zalag i zakašnjenje u skidanju poreskog zaloga. Ali, pvoećana je saradnja između dveju institucija;
- **Vlada** - Isplata eksproprisanih imovina od strane Vlade. Postoje 912 imovina koje su eksproprisane i za koja Vlada mora platiti sredstva;
- **Zakupi od Vlade i relevantnih institucija** - imovine korišćene zakupom od mesnih i međunarodnih institucija. Npr od iskustva KAP-a, već dve godine institucije nisu našle rešenje za premeštaj

kancelarija KAP-a. Postoje 86 imovina koje se koriste (bez ugovora) od Vlade i međunarodnih institucija;

- **Ilegalna gradnja** - Poznata su otprilike 2,500 slučajeva. Posebno su vezani za Posebnu Komoru Vrhovnog Suda (vidi gore);
- **Ponude kupaca** – Može postojati imovine (kao što je bilo ove godine) koje nisu privlačne za investitore/kupce i ovaj faktor utiče na ponovno tenderisanje imovina za prodaju zbog nedostatka ponuda;
- **Ostalo** – nedostatak dokumentacije za određivanje statusa DP i tretiranje prodaje njihove imovine.

Svi ovi faktori su godinama bili i još predstavljaju izazov i prepreke u vezi sa procesom privatizacije i likvidacije Društvenih Preduzeća. Naravno, ovi su izazovi godinama postali lakši, zbog povećanja među-institucionalnih kapaciteta, ali ima još mnogo posla na centralnom i lokalnom nivou a posebno za razmatranje predmeta od strane Posebne Komore Kosova i saradnja sa opštinama, koji su glavni faktori za ubrzanje procesa.

2. PRAVNI OKVIR

1. Zakon o KAP-u br. 04/L-034 izmenjen i dopunjen zakonom br. 06/L-023, zakonom br. 05/L-080 i zakonom 04/L-115;
2. Osnivački akt KAP-a;
3. Statut Odbora Direktora KAP-a;
4. Operativne politike i aneksi KAP-a:
 - 4.1. Pravilnik o postupku za Komisiju za razmatranje žalbi na liste radnika.
5. Finansijske procedure KAP-a;
6. Uputstvo za likvidaciju i njegovi aneksi:
 - 6.1. Spisak likvidacionih obrazaca;
 - 6.2. Uputstvo za razmatranje određenih zahteva za zapošljavanje (radni odnos zaposlenih);
 - 6.3. Uputstvo za razmatranje vlasničkih potraživanja (DP-a) u toku perioda transformacije;
7. Uredba o naknadi članovima Odbora;
8. Uputstvo sa procedurama za raspodelu prihoda od 20%;
9. Uputstvo o procedurama nabavki za korišćenje od strane društvenih preduzeća (ne u likvidaciji);
10. Uputstvo o procedurama nabavki za korišćenje od strane društvenih preduzeća u likvidaciji;
11. Interne procedure Izvršnog sekretarijata odbora direktora;
12. Bankovne procedure KAP-a;
13. Uredba o zaštiti integriteta KAP-a;
14. Uredba o korišćenju zvaničnih pečata Agencije i ovlašćenja koja dozvoljavaju Likvidacionom organu da koristi zvanične pečate Agencije;
15. Statut jedinice za unutrašnju reviziju (JUR);
16. Uredba za određivanje metode nadoknade menadžerima i ostalim radnicima DP-a koja su pod mandatom Jedinice za direktno upravljanje;
17. Uredba o postupku regrutovanja Upravnog direktora, dva Zamenika upravnog direktora i Direktora Izvršnog sekretarijata odbora direktora;
18. Uredba o razvoju osoblja i poboljšanje kapaciteta;
19. Uredba o postupcima i aktivnostima koje treba preduzeti da bi se zaštitila lica koja ulaze i izlaze iz prostorija KAP-a;
20. Unutrašnja uredba agencije za procenu učinka uprave;
21. Politike za delimičnu isplate za radnike DP;
22. Uredba o platama zaposlenih u Agenciji;
23. Uredba o kadrovima za zaposlene u Agenciji;
24. Uredba o korišćenju službenih vozila Agencije;
25. Pravila procedure za prodaju stanova DP-a;
26. Uredba o zakupu imovine društvenih preduzeća;
27. Pravilnik o radu Komisije za razmatranje početnih lista radnika (KRPLR);
28. Odluka o oslobađanju uzurpirane imovine DP-a i uputstvo o oslobađanju imovine od uzurpatora;
29. Uredba o procedurama Jedinice za kontrolu i nadgledanje u toku nadgledanja preduzeća privatizovanih metodom posebnog spin offa i privatizovanih pod uslovima;
30. Uredba o postupcima tretiranja naplativih računa;
31. Uputstvo za upravljanje učinkom osoblja;
32. Uputstvo za informacionu tehnologiju;
33. Statut komisije za reviziju;
34. Uredba o radu Jedinice za direktno upravljanje;

35. Uredba izvršnog sekretarijata odbora;
36. Uredba za pristup službenim dokumentima i klasifikaciju informacija;
37. Priručnik za službenike na slučaju u vezi sa isplatom računa poreza na imovinu od dana početka likvidacije društvenih preduzeća u likvidaciji;
38. Administrativno uputstvo za iniciranje i isplatu iz budžeta KAP-a;
39. Uredba za razmatranje imovine sa specifičnim karakterom i njihova prodaja direktnim pregovorima;
40. Uredba za unutrašnju organizaciju i sistematizaciju radnih mesta u agenciji;
41. Priručnik za upravljanje i funkcionisanje posebne telefonske linije;
42. Izmena i dopuna procedura prodaje i pravila tendera;
43. Strategija za medije;
44. Izmena i dopuna pravila tendera;
45. Izmena i dopuna paragrafa 10.2.2 člana 10 uredbe za razvoj radnika i podizanje kapaciteta;
46. Izmena i dopuna pravila procedure rada komisije za razmatranje početnih spiskova radnika (KRPSR);
47. Izmena i dopuna uredbe za plate radnika Kosovske agencije za privatizaciju.

3. OPIS INSTITUCIJE

3.1. MISIJA I VIZIJA

3.1.1. MISIJA

Agencija ima ovlašćenja da upravlja, uključujući i ovlašćenje da proda, prenese i/ili likvidira preduzeća i imovinu društvenih preduzeća.

Da bi ispunila ovaj cilj, Agencija drži i administrira svakim preduzećem (pod svojim mandatom) u poverenju i u korist njegovih vlasnika i poverilaca i prodaje, prenosi ili likvidira preduzeća i imovinu u skladu sa zakonom.

3.1.2. VIZIJA

Agencija je odlučena za ubrzano tretiranje pozitivnog uticaja na ekonomiju kao i privlačenje investicija u društvena preduzeća a posebno preko širih javnih i administrativnih ovlašćenja koje ima nad ovim preduzećima i imovinom uključujući ali bez ograničenja, mandat i nadležnost za prodaju ili prenos

ovih preduzeća i/ili imovina kod privatnih investitora ili njihovu likvidaciju otvorenim, transparentnim, konkurentnim procesom i bez zakašnjenja.

3.2. NADLEŽNOSTI AGENCIJE PREMA ZAKONU

Kosovska agencija za privatizaciju je nezavisni i javni organ koji vrši svoje funkcije i odgovornosti na nezavisan način. Agencija ima pravno svojstvo, a posebno za sklapanje ugovora, za uzimanje, držanje ili prodaju imovine kao i sve nadležnosti za ispunjenje dužnosti i nadležnosti shodno zakonu 04/L-034, kao i da tuži i bude tužena u svoje ime.

Kosovska agencija za privatizaciju je osnovana od Skupštine Kosova u julu 2008 godine kao naslednik Kosovske povereničke agencije (KPA) koja je osnovana prema uredbi UNMIK-a 2002/12 "Osnivanje Kosovske Povereničke Agencije", i sve njene imovine i odgovornosti će biti imovine i odgovornosti agencije.

Kosovska agencija za privatizaciju izveštava Skupštini Kosova na godišnjoj osnovi.

Tokom perioda izveštavanja, opšte aktivnosti agencije su upravljanje od upravnog direktora, zamenika upravnog direktora-prodaja, i zamenika upravnog direktora-likvidacija.

Unutar Kosovske agencije za privatizaciju se nalaze sledeća odeljenja:

- Odeljenje za prodaju;
- Odeljenje za likvidaciju;
- Odeljenje za regionalnu koordinaciju;
- Pravno odeljenje;
- Odeljenje za marketing i odnose sa javnošću i investitorima;
- Odeljenje kadrovske službe;
- Odeljenje administracije;
- Odeljenje za finansije i budžet;
- Odeljenje za nabavke; i
- Odeljenje profesionalnih komisija.

4. DELOKRUG AGENCIJE

Društvena preduzeća rade u različitim sektorima uključujući i preradu metala, plastike, hartije, ugostiteljstvo, rudarstvo, agro-industriju, poljoprivredu, šumarstvo, građevinski materijal, građevinarstvo, tekstilnu industriju, vino i vinogradarstvo, proizvodnju piva, duvana, veleprodaju i maloprodaju.

DP-a predstavljaju oko 90% Kosovske industrije i rudarskog sektora, 50% ide na maloprodaju i manje od 20% na poljoprivredno zemljište uključujući i kompletno komercijalno poljoprivredno zemljište i većinu šumskog zemljišta na Kosovu.

Većina industrijske imovine, poljoprivrednog zemljišta, šuma, gradskog građevinskog zemljišta i komercijalne imovine je imovina DP-a. Privatizacija ove imovine i privlačenje stranih investitora i investitora iz dijaspor, regiona i sa Kosova očekivano bi trebalo da ima pozitivan uticaj na ekonomiju i na otvaranje novih radnih mesta.

Na dan izveštavanja, KAP je upravljao sa 583 društvenih preduzeća. Međutim, u raznim periodima su uklonjene 93 DP od mandata KAP-a. Na osnovu zakona i odlukom odbora direktora kao u sledećem:

OPIS	BROJ
Trepča (20 poslovne jedinice)	20
Šumsko gazdinstvo	23
Kosovatrans	13
DP uklonjene odlukom odbora	37
UKUPNO:	93

4.1. ODBOR DIREKTORA

Odbor direktora je najviši organ agencije ima puna ovlašćenja nad Agencijom. Odbor direktora KAP-a se sastaje jedanput mesečno u cilju obavljanja svojih funkcija i odgovornosti u skladu sa zakonom. Odbor direktora čini osam (8) lokalnih članova uključujući i predstavnika nemanjinske zajednice i predstavnika unije nezavisnih sindikata koje postavlja Skupština Kosova.

Mandat odbora direktora je četiri godine za sve članove odbora. Šest novih članova odbora su imenovana 30 maja 2018 od Skupštine Kosova, dok je predsedavajući dao ostavku 29 oktobra 2018 i zameniku predsedavajućeg je istekao mandat 16 decembra 2018. Kao posledica novih okolnosti koje su se stvorile posle isteka mandata zamenika predsedavajućeg odbora, odbor je izabrao zamenika predsedavajućeg odbora direktora KAP-a sa mandatom od 17 decembra 2018. 23 novembra 2018 odbor direktora je imenovalo upravnog direktora sa 4-godišnjim mandatom.

Tokom 2018 do kraja ove godine, odbor je održalo 9 sastanaka, gde su donete 135 formalne odluke i mnogo uputstva za delovanje za upravu. U nastavku je rezime aktivnosti odbora za ovaj period:

- Odobreni su prodajni krugovi za likvidacionu prodaju;
- Objavljeni su krugovi prodaje imovina (LPI 39 - LPI 43A) za prodaju javnim tenderom;
- Privremena raspodela za poverioce DP;
- Raspodela za bivše radnike DP od 20% od prodaje;
- Odobreni su izveštaji komisije za prodaju stanova u društvenoj svojini;
- Odobreni su izveštaji komisije za razmatranje imovina sa specifičnim karakterom;
- Odobreni su izveštaji komisije za direktne pregovore;
- Odobren je zakup imovina DP;
- Odobreni su i/ili izmenjeni/dopunjeni podzakonski akti agencije, kao:
 - Izmena i dopuna uredbe za unutrašnju organizaciju i sistematizaciju radnih mesta u KAP-u - 25 jul 2018 (Informacija: ovime su prekinute pozicije šefa jedinice za protokol i šefa jedinice za transport i nijedna druga izmena);
 - Priručni kza procedure za cepljenje parcela u vlasništvu DP - 25 jul 2018;
 - Izmena i dopuna tabele 6.2 uredbe za plate radnika KAP-a - 30 avgust 2018;
 - Izmena i dopuna uredbe za sekretarijat odbora – 30 avgust 2018 (Informacija: ovime je uklonjen član 7 i nijedna druga izmena);
 - Izmena i dopuna člana 4.11 uredbe za osoblje agencije - 24 septembar 2018.
- Odobreni su izveštaji za određivanje statusa DP;
- Primenjene su finansijske kazne na osnovu sporazuma obaveza za preduzeća privatizovana sa uslovima;
- Odobreni su opšti uslovi i budžet kao i objavljivanje javnog tendera za petogodišnji period za angažovanje PPU za projekat likvidacije;
- Odobren je budžet za 2019 godinu kao i ostali izveštaji koji se šalju centralnim institucijama na osnovu zakona na snagu;
- 10 avgusta 2018 je potpisan sporazum o razumevanju između KAP-a, ministarstva trgovine i industrije i ministarstva za dijasporu i strateške investicije – prenos/razmena

- podataka za preduzeća iz spiska KAP-a i podnete Vladi kao potencijalna imovina za tretiranje shodno zakonu 05/L-079 za strateške investicije;
- Tokom 2018 preneto je ukupno 86.3 miliona evra na budžet Kosova (42.4 miliona preostalih fondova i 43.9 miliona privremenih fondova);
 - 10 septembra 2018 je urađen prenos PRN067 DP "Društveni, sportski, kulturni i ekonomski cenetar" Dom Omladine sa sedištem u Prištini od nadležnosti agencije kod opštine Prištine – sa potpisivanjem sporazuma za primopredaju između KAP-a, opštine Prištine i Vlade Kosova;
 - Odbor direktora je otpustilo upravnog direktora KAP-a 26 oktobra 2018, dok je na sastanku 23 novembra 2018 imenovan novi upravni direktor;
 - Odobreni su opšti uslovi za poslovni razvoj Golješa, kao projekat finansiran od GIZ-a unutar povećanja vrednosti DP kao i privlačenje stranih investicija;
 - Odobreni su prenosi imovina u skladu sa konačnom odlukom za eksproprijaciju za institucije ili opštine samo posle isplate sredstava shodno članu 6A zakona KAP-a.
- Efektivno i efikasno upravljanje imovinom – npr. određivanje rokova za ugovore o zakupu i stavljanje imovine kupcima na raspolaganje za kupovinu;
 - Koordinacija sa odgovarajućim institucijama kao što su: zgrade korišćenje od strane institucija, povećanje kapaciteta Posebne komore vrhovnog Suda, opštine, saradnja sa PUK-om u vezi sa poreskim zalozima itd.;
 - Oslobođanje imovine od uzurpatora;
 - Tretiranje nelegalne gradnje na imovini DP-a; i
 - Kompletiranje dokumentacije (Katastarski registri).
- Počevši od avgusta 2018. godine Odbor je odobrio objavljivanje pet prodaja imovine putem likvidacije. Do kraja 2018. godine su ukupno tenderisane 352 imovine.
- Treba navesti da je dan prodaje za prodaju imovine 43 održan u decembru 2018. godine, ali se sve procedure za ovu prodaju odvijaju u 2019. godini.

5. ODELJENJE PRODAJE

Tokom prve polovine 2018. godine nije bilo Odbora direktora KAP-a što je uticalo da ne bude prodaje u prvoj polovini 2018. godine jer sve prodaje odobrava Odbor direktora KAP-a.

U prvoj polovini 2018. godine glavna aktivnost Odeljenja prodaje bila je zaključenje ugovora i ostalih pratećih aktivnosti za prodaje koje su ostvarene krajem 2017. godine. Tokom 2018. godine zaključeno i predato je kupcima ukupno 120 ugovora o prodaji.

Upotpunjenjem Odbora direktora KAP-a ažuriran je plan prodaje i odlučeno je da do kraja 2018. godine bude održano 05 prodaja imovine.

Jedan od glavnih ciljeva KAP-a je povećanje i čuvanje vrednosti DP-a, i KAP nastoji da čuva odnos realizovane prodaje sa ciljanom vrednošću. Znači strategija je izazovna koja zahteva čuvanje ovog balansa i koja uglavnom zavisi od spoljnih faktora i dole navedenih situacija:

- Kupovna moć – apsorpcija ponuda prema obimu prodaje;

Počevši od avgusta 2018. godine Odbor je odobrio objavljivanje pet prodaja imovine putem likvidacije. Do kraja 2018. godine su ukupno tenderisane 352 imovine.

Prodaja putem likvidacije	Br. imovina	Br. Podnetih ponuda	Ukupan iznos pobedničkih ponuda	Povlačenja poništenja	Ukupan iznos	Broj imovina poništenih od strane OD, povlačenja	Zaključeni ugovori	Nerealizovane prodaje – u procesu
39	114	87	1,765,337	1,034,501	730,836	22	16	01
40	85	98	2,228,982	1,060,561	1,168,421	19	05	02
41	33	43	1,660,034	544,631	1,115,403	08	01	08
42	53	71	2,645,924	1,049,901	1,596,023	15	02	14
43	67	48	1,001,489	188,394	813,095	07	00	14
Ukupno	352	347	9,301,766	3,877,988	5,423,778	71	24	39

* tabela gore predstavlja rezultate u toku perioda koji se završio 31. decembra 2018. Ovi rezultati mogu se promeniti u predstojećem periodu, jer što može doći do povlačenja ili otkazivanja tendera od strane Odbora direktora ili drugih faktora koji su van kontrole KAP-a

Treba navesti da je dan prodaje za prodaju imovine 43 održan u decembru 2018. godine, ali se sve procedure za ovu prodaju odvijaju u 2019. godini.

6. JEDINICA ZA NADGLEDANJE, KONTROLU I DIREKTNO UPRAVLJANJE

6.1. POSBNI SPIN OFF-ovi

Jedinica za nadgledanje, kontrolu i direktno upravljanje je dužna da nadgleda ispunjavanje obaveze za kapitalne investicije, obaveze za zapošljavanje i nastavak poslovne aktivnosti, shodno Ugovoru o obavezama za preduzeća privatizovana Posebnim Spin off-om i Spin off-om sa uslovima.

Takođe se JNKDU bavi i upravljanjem preduzećima koja imaju finansijske i poslovne teškoće stoga u cilju

povećanja kontrole i efikasnosti u ovim preduzećima Odbor direktora KAP-a odlučio je o uvođenju ovih preduzeća pod direktnu administraciju.

Pored toga, od preduzeća koja su još aktivna i još nisu uvedena u likvidaciju, JNKDU od regionalnih kancelarija prima finansijske izveštaje.

Novo preduzeće "Agrokosova Holding" Suva Reka

Kosovska agencija za privatizaciju je 23. aprila 2018. angažovala revizorsku kompaniju "Grand Thorton" da izvrši reviziju ispunjavanja obaveza za kapitalne investicije i zapošljavanje za period od 01.01.2015 deri 30.04.2015.

Revizorska kompanija je par puta nagovestila da ima poteškoća u obavljanju revizije jer im kupci preduzeća ne osiguravaju neke informacije koje oni smatraju relevantnim za obavljanje revizije stoga je 13.09.2018. dostavila propratno pismo KAP-u kojim navode da pošto nisu primili određeni broj informacija od strane kupaca oni su ograničeni u delokrugu i nisu u stanju obaviti svoje angažovanje i izdati nezavisan izveštaj ograničene sigurnosti.

Nakon toga, dana 1. oktobra 2018. godine deoničar „QMI“ d.o.o. preko svog advokata podneo je žalbu na izveštaj revizije i smatra da ovaj izveštaj nije ispravan i kao takav čini da korisnici ovog mišljenja donesu pogrešne odluke. Takođe deoničar „QMI“ d.o.o. predlaže da pošto su oni uložili i nakon perioda revizije treba izvršiti jednu novu reviziju koja bi uključila period od 01. januara 2015. do 30. septembra 2018.

U vezi sa ovim uprava KAP-a je Odboru direktora KAP-a dostavila memo.

6.2. SPIN OFF-ofi SA POSEBNIM USLOVIMA

Novo preduzeće "Emin Duraku Edico" Đakovica

Novo preduzeće "Emin Duraku Edico" DOO u Đakovici privatizovano je Spin off-om sa uslovima u Krugu 45-A prodaje. Ratifikacija ugovora izvršena je 13. avgusta 2012., dok ugovor o obavezama uključuje period od 01.03.2013. do 28. februara 2018. Tokom nadzornog perioda kupac je dostavljao izveštaje shodno ugovoru o obavezama i zadržao je svoju aktivnost shodno ugovoru o prodaji. Nakon isteka ugovora o obavezama, KAP je angažovala revizorsku kompaniju "Grant Thorton" koja utvrđuje da je kupac nastavio i zadržao svoju aktivnost za periodu 5 (pet) godina od 01. marta 2013. do 28. februara 2018. Odbor direktora je na sastanku održanom 25. juna 2018. na osnovu člana 6, tačka 6.1 ugovora o obavezama odlučio da preduzeće oslobodi ugovora o obavezama

Novo preduzeće "Famipa" Prizren

Novo preduzeće "Famipa" d.o.o. privatizovano je u krugu 49 prodaje, dok je kupoprodajni ugovor potpisan 13. septembra 2011. Prilog 5, Odeljak B Izjave o prenosu imovine i obaveza predviđa da će kupac Novog preduzeća "Famipa" nastaviti istu aktivnost preduzeća (proizvodnja i prerada metala) i neće demontirati niti premestiti opremu iz preduzeća

do isteka ugovora.

Pošto kupac nije zadržao aktivnost shodno ugovoru o obavezama, Odbor direktora KAP-a je na sastanku održanom 25. juna 2018. primenio finansijske kazne u iznosu od 30 % prodajne cene.

Novo preduzeće "Fabrika industrijskih baterija Trepča" Peć

Novo preduzeće "Fabrika industrijskih baterija Trepča" d.o.o. privatizovano je kao individualan projekat dok je ugovor o prodaji ratifikovan 14. juna 2013. i period obaveza je bio do 14. juna 2016. Kosovska agencija za privatizaciju još uvek nije razmotrila izveštaj o ispunjavanju obaveza od strane kupca zbog toga što nije razjašnjeno pitanje jedne katastarske parcele gde KAP i uprkos preduzimanju velikog broja radnji nije uspjela da jasno utvrdi da je parcela u pitanju kao imovina bila uključena u privatizaciji prilikom prodaje Novog preduzeća. Takođe je uprava KAP-a poslala dopis i zahtevala od nadležnih organa da razmotre i istraže ovu situaciju u vezi sa ovom katastarskom parcelom.

Novo preduzeće "Sharr Cem" Elez Han

Nakon završene revizije o ispunjavanju obaveza za kapitalne investicije i zapošljavanje, KAP je na osnovu odluke Odbora direktora KAP-a angažovala revizorsku kompaniju "BDO Kosova" radi revidiranja uticaja tržišnih uslova shodno kupoprodajnom ugovoru od 09.10.2010.

Revizorska kompanija je izvršila reviziju na osnovu opštih uslova i prema izveštaju revizije tržišni uslovi nisu uticali na neispunjavanje obaveza za kapitalne investicije. Stoga je Odbor direktora KAP-a na sastanku održanom 23. novembra 2018. doneo odluku da na osnovu člana 7 stav 7.1 kupoprodajnog ugovora za razliku neispunjavanja obaveza za kapitalne investicije, kupac treba ovu razliku da plati kao dodatnu cenu za kupovinu deonica.

Novo preduzeće a "Kvaliteti International" Gnjilane

Tokom 2018. nije odvijena bilo koja aktivnost u preduzeću ali se čeka odluka Posebne komore Vrhovnog suda o žalbi KAP-a na prvostepenu odluku

6.3. DIREKTNO UPRAVLJANJE

Novo preduzeće "MIM Golesh" Magure

Novo preduzeće "MIM Golesh" trenutno ne naplaćuje prihode od svoje primarne aktivnosti ili prodaje materijala koji je deponovan kao zaliha ali sve zaposlene plaća finansijskim sredstvima kojim raspolaže a koja su preostala iz ugovora sa "Bechtel Enka".

U decembru 2018. u Novom preduzeću "MIM Goleš" bila su angažovana 43 radnika i neto plate isplaćene ovim radnicima su bile u iznosu od 16,413.52 evra.

Veći broj radnika angažovan je za čuvanje imovine uzimajući u obzir činjenicu da je prostor preduzeća vrlo velik 267 ha, dok su drugi radnici angažovani za upravljanje i održavanje imovine koja je vrlo važna za preduzeće, kao i u upravi, računovodstvu itd.

Odbor direktora KAP-a je na sastanku održanom 23. novembra 2018 usvojio Opšte uslove za projekat „Poslovni razvoj rudnika Goleš“, kao projekat financiran od strane GIZ, čiji je cilj razvoj poslovnog plana za Goleš, kao imovina značajnog potencijala za privlačenje investicija, otvaranje radnih mesta, i ostvarivanje prihoda. Ovaj projekat je rezultat saradnje Agencije sa nemačkim institucijama, i nastavak prethodnog projekta „Studija predizvodljivosti za rudarske materije na Kosovu“.

DP "Boksit Kosova" Klina

Stanje u preduzeću je vrlo teško i jedine prihode koje ostvaruje preduzeće su od izdavanja imovine pod zakup. Trenutno preduzeće izdaje tri imovine pod zakup – Kancelarija u Klini, parking takođe u Klini i Fabriku gline u Volljaku. Ima još jednu imovinu – Separacije u Volljaku koja je ranije bila izdata pod zakup ali zbog neispunjavanja ugovornih obaveza od strane zakupca raskinut je ugovor o zakupu. Za separaciju raspisan je javan oglas za zakup ali nije bilo nijedne ponude za tu imovinu.

Mesečni prihodi od izdavanja imovine pod zakup iznose 3,828.00 evra, dok je u preduzeću zaposleno 17 radnika od kojih se 2 plaćaju od subvencija, 3 su pružaoci usluga i 12 je radnika koji se plaćaju od prihoda preduzeća.

DP "Ereniku Industrija" Đakovica

Jedinice prihode koje ostvaruje preduzeće su izdavanje imovine pod zakup. Trenutno preduzeće ima tri imovine izdate pod zakup. Mesečni prihodi od izdavanja imovine pod zakup iznose 1,368.00 evra. U preduzeću je zaposleno 5 radnika od kojih se 2 plaćaju od subvencija a 3 od prihoda preduzeća. Takođe je u preduzeću angažovano i 6 radnika kao pružaoci usluga koji se bave čuvanjem imovine preduzeća.

DP "Virgjinia" Đakovica

Odbor direktora KAP-a je na sastanku održanom 21. i 25. septembra 2017. odlučio o uvođenju ovog preduzeća pod direktnu administraciju. Preduzeće ne obavlja svoju primarnu aktivnost nego jedine prihode koje preduzeće ostvaruje su preko izdavanje imovine pod zakup. Trenutno preduzeće ima osamnaest (18) ugovora o zakupu i mesečni prihodi iznose oko 3,000.00 evra. U preduzeću je zaposleno 22 radnika od kojih su tri na Privremenom upravnom odboru preduzeća. Neto mesečne plate koje preduzeće

isplaćuje iznose oko 2,000.00 evra.

DP "Jatex" Đakovica

Odbor direktora KAP-a je na sastanku održanom 21. i 25. septembra 2017. odlučio o uvođenju ovog preduzeća pod direktnu administraciju. I ovo preduzeće ne ostvaruje prihode od svoje primarne aktivnosti nego uglavnom od izdavanja objekata pod zakup na Kosovu i van zemlje. Izdata su pod zakup 32 lokala i mesečna naplaćena zakupnina iznosi oko 13,000.00 evra. Od ovih prihoda plaćaju se 53 radnika preduzeća i mesečni iznos bruto plata kreće se oko 9,100.00 evra.

DP "Metaliku" Đakovica

Odbor direktora KAP-a je na sastanku održanom 21. i 25. septembra 2017. odlučio o uvođenju ovog preduzeća pod direktnu administraciju. Stanje u ovom preduzeću je dosta teško i veći deo imovine je oštećen i uglavnom imamo nefunkcionalne objekte koje su bez mašinerije. Pošto do uvođenja pod direktnu administraciju preduzeće nije ostvarivalo nikakve prihode od zakupa ili drugih aktivnosti, KAP je na zahtev Privremenog upravnog odbora i radi povećanja prihoda preduzeća tokom 2018. godine izdala pod zakup 6 objekata gde se mesečna zakupnina kreće oko 1,217.00 dok je angažovano 7 radnika od kojih su tri na Privremenom upravnom odboru i 4 kao čuvari objekata preduzeća.

DP "Fabrika posuđa" Đakovica

Odbor direktora KAP-a je na sastanku održanom 21. i 25. septembra odlučio o uvođenju ovog preduzeća pod direktnu administraciju. Do uvođenja pod direktnu administraciju preduzeće nije ostvarivalo nijedan prihod i nema nijednog zaposlenog. Nakon uvođenja pod direktnu administraciju je zajedno sa Privremenim upravnim odborom identifikovana imovina koja se može izdati pod zakup i objavljen je oglas gde su do sada samo dve imovine izdate pod zakup i mesečna zakupnina za ove imovine iznosi 250.00 evra. U preduzeću je zaposleno 7 od kojih su tri angažovana kao čuvari i 4 na Privremenom upravnom odboru preduzeća.

DP "Iliria" Peć

Odbor direktora KAP-a je na sastanku održanom 30/31. marta 2017. doneo odluku o uvođenju DP "Iliria" pod direktnu administraciju KAP-a. Tokom 2018. godine primili smo odluku Vrhovnog suda Kosova kojom se priznaje vlasničko pravo jednog njegovog kupca koji je kupio preduzeće tokom 90-tih godina. Kosovska agencija za privatizaciju je podnela

žalbu na ovu odluku i čekamo odluku suda što se tiče žalbe. Preduzeće trenutno ne naplaćuje nikakve prihode od zakupa i ne može koristiti svoje objekte

preduzeća "IDGJ Tobacco" platio finansijske kazne u vrednosti od 29,500.00 evra.

do naredne odluke Vrhovnog suda.

U nastavku predstavljamo tabelu finansijskih kazni.

6.4. FINANSIJSKE KAZNE

Tokom 2018. godine primenjene su finansijske kazne za Novo preduzeće "Famipa" Prizren i Novo preduzeće "Sharrcem" Elez Han, dok je kupac Novog

Preduzeće	Vrednost kazni 01.01.2018	Vrednost kazni 31.12.2018
Novo preduzeće "Grand Hotel"	8,822,314.97	8,822,314.97
Novo preduzeće "IDGJ Tobacco"	29,500.00	0.00
Novo preduzeće "Xim Strezovc"	7,298,170.76	7,298,170.76
Novo preduzeće "MIM Golesh"	8,447,812.27	8,447,812.27
Novo preduzeće "Agrokosova Holding"	3,579,997.53	3,579,997.53
Novo preduzeće "Llamkos"	1,715,488.79	1,715,488.79
Novo preduzeće "Famipa"	0.00	1,170,000.00
Ukupno finansijske kazne	29,834,284.32	31,033,784.32

Takođe su deo finansijskih pregleda povereničkih fondova kod naplativih računa „finansijske kazne“.

Odbor direktora je odlučio da za preduzeća "AgroKosova Holding" i "Llamkos Galvasteel" treba čekati sudske odluke pa potom preduzeti dalje korake, dok za preduzeća kojim su opozvane deonice "Grand Hotel" Priština; "MIM" Golesh i "XIM" Strezoc treba preduzeti korake za njihovu naplatu.

Tokom 2018. godine primenjene su finansijske kazne za Novo preduzeće "Famipa" Prizren u vrednosti od 1,170,000.00 evra zbog neispunjavanja ugovornih uslova. Kupac je Posebnoj komori podneo žalbu zbog primene ove kazne.

6.5.KUPOVNA CENA DEONICA ZBOG NEISPUNJAVANJA INVESTICIJA

Za Novo preduzeće "Sharrcem" Elez Han, vrednost neispunjavanja obaveza za kapitalne investicije od **9,441,768.83** na osnovu izveštaja nezavisnog revizora izračunata je kao kupovna cena shodno kupoprodajnom ugovoru.

Preduzeće	Vrednost 31.12.2018
Novo Preduzeće "Sharrcem" Hani i Elezit	9,441,768.83

Takođe su deo finansijskih pregleda povereničkih fondova kod naplativih računa „prodaja imovine“.

7. ODELJENJE LIKVIDACIJE

7.1.LIKVIDACIJA DRUŠTVENIH PREDUZEĆA

Tokom 2018. godine pokrenuti su postupci likvidacije i imenovani su Likvidacioni organi za 12 društvenih preduzeća odnosno imovina. Prema zakonski predviđenim procedurama objavljena su obaveštenja za poverioce i vlasnike preduzeća u dve novine na Kosovu, jedne u Srbiji i jedne u

Crnoj Gori. U predviđenom zakonskom roku za podnošenje potraživanja za ova preduzeća primljeno je 206 poverilačkih potraživanja u odgovarajućim regionalnim kancelarijama KAP-a.

Spisak društvenih preduzeća/imovine prema kojoj je pokrenut postupak likvidacije tokom 2018. godine.

Br.	Br. ID KAP	Naziv društvenog preduzeća	Region	Datum pokretanja likvidacije i imenovanja LO-a
1	MIT143	Radna jedinica preduzeća Industrija-"Obučee"- Beograd	Mitrovica	11. januar 2018
2	MIT154	Radna jedinica preduzeća "Cineoptic"- Novi Sad	Mitrovica	11. januar 2018
3	PRN181	Društveno izdavačko preduzeće "Rilindja"	Priština	11. januar 2018
4	PRN182	DP "Zëri i Rinisë"	Priština	11. januar 2018
5	PRZ077	Stambena zadruga "Marash"	Prizren	11. januar 2018
6	PRZ089	ZZ "Vllashki Drenovc"- Drenovc	Prizren	11. januar 2018
7	PEJ200	ZZ "Kooperativisti"- Osojan	Peć	11. januar 2018
8	GJI111	Preduzeće za proizvodnju i promet drvenih proizvoda "Sar-Drvoexport"	Prizren	11. januar 2018
9	PRZ085	ZZ "Lubizhdë"- Lubizhdë	Prizren	12. febr. 2018
10	PRZ082	ZZ "Banja"- Banja	Prizren	12. febr. 2018
11	PRN178	Imovina preduzeća "Prvi Maj"- Pirot	Priština	12. febr. 2018
12	PRN134	Imovina preduzeća "Invest Banka"- Beograd	Priština	12. febr. 2018

Od početka čitavog procesa pa do dana izveštavanja ukupno je 512 društveno preduzeće za koja je pokrenut postupak likvidacije. Ovim društvenim preduzećima u likvidaciju upravljali su Likvidacioni organi (PPU sa KAP-om) za DP koja imaju imovinu shodno prilogu Zakona br. 04/L-034 – Pružalac profesionalnih usluga.

U junu 2018., na osnovu odluke Skupštine Republike Kosovo od marta 2018., Odbor direktora KAP-a odlučio je da ukloni iz administrativnih ovlašćenja i nadležnosti agencije Društveno, sportsko, kulturno i ekonomsko preduzeće i da se prenese Opštini Priština, a sledstveno tome se smanjio broj DP-a u likvidaciji za jedno DP. Trostrani sporazum primo-predaje između KAP-a, Vlade Republike Kosovo i Opštine Priština potpisan je u septembru 2018.

Dana 7. avgusta 2018. završen je aneks 2 ugovora sa PPU-om, pri čemu su podneli ostavku svi predsedavajući i članovi LO-a imenovani od strane PPU-a; za 5 aktivnih DP-a u regionu Prištine imenovani su Likvidacioni organi shodno članu 13 Priloga Zakona o Kosovskoj agenciji za privatizaciju; tokom novembra imenovani su i za još 308 drugih DP-a takođe shodno izmenjenom i dopunjenom članu 13 Zakona o KAP-u br. 06/L-023 za ona DP koja još imaju neprodane imovine.

OPIS	JANUAR-DECEMBAR 2018. GODINE	ČITAV PROCES (do 31. decembra 2018. godine)
Broj DP-a u likvidaciji	12	511
Broj potraživanja podnetih od strane poverilaca	206	91,031
Broj razmotrenih potraživanja	233	90,778
Broj zaključenih DP-a prema rešenjima Posebne komore Vrhovnog suda Kosova (PKVSK) – (DP bez imovine i/ili bez potraživanja)	0	17
Broj izveštaja o privremenoj raspodeli	15	176
Iznos fondova odobrenih od strane Odbora Agencije za raspodelu zakonitim poveriocima	€ 2,337,536.49	€ 26,620,651.42

Od 91,031 poverilačko potraživanje, do dana izveštavanja su za 90,778 njih izdate odluke podnosiocima poverilačkih potraživanja od strane Likvidacionih organa. Tokom 2018. godine primljeno je 206 poverilačkih potraživanja, dok su izdate 233 odluke o potraživanjima poverilaca.

7.2. PRUŽALAC PROFESIONALNIH USLUGA

Kako je gore opisano, Pružalac profesionalnih usluga bio je angažovan kao deo Likvidacionih organa za društvena preduzeća koja imaju imovinu i poverilačka potraživanja. Ovo je u skladu sa članom 13 priloga Zakona br. 04/L-034 o Kosovskoj agenciji za privatizaciju. Aneks 2 ugovora istekao je 7. avgusta 2018. pri čemu su izmirene sve obaveze prema njima i sastavljen je izveštaj o usklađivanju isplata.

	A	B	C	C=A-B	D=B/A
OPIS	UGOVORENA VREDNOST	ISPLATE IZVRŠENE SHODNO ANEKSU 2 UGOVORA	IZVRŠENE ISPLATE (za period januar-avgust 2018)	PREOSTALI IZNOS IZ ANEKSA 2 UGOVORA	%
10% VREDNOSTI ANEKSA 2 UGOVORA	€1,992,000	1,992,000	581,000	0	100%

7.3. RASPODELA SREDSTAVA POVERIOCIMA

Likvidacioni organi DPa u likvidaciji su pripremili konačne izveštaje o raspodeli sredstava zakonskim poveriocima u saglasnosti sa izveštajima odobrenim od strane Odbora KAPa.

Ukupno 15 preduzeća je odobreno za raspodelu na sastancima održanim u period od januara do decembra 2018. Prema izveštajima za 15 DPa je odobren iznos sredstava za raspodelu od € **2,339,526**. Raspodela je izvršena za 176 DPa, dok je ukupan iznos raspodeljen za sva ova preduzeća dostigao iznos od € **26,620,651**.

VRSTA POTRAŽIVANJA	ODOBREN IZNOS			PLAĆANJA 2011 - 2018	NEPLAĆENO
	DO 31 DECEMBRA 2017	JANUAR – DECEMBAR 2018	UKUPNO		
Za plate zaposlenih	10,774,217	718,585	11,492,800	11,394,271	98,529
PUK	4,842,031	897,457	5,739,488	5,739,374	114
Penzioni poverenički fond	2,292,645	189,513	2,482,159	2,477,719	4,440
Porez na imovinu	1,288,141	42,519	1,330,660	1,330,068	592
Javne usluge	907,977	273,934	1,181,911	1,174,241	7,670
Ostali poverioci	4,176,112	217,518	4,393,630	4,338,338	55,292
Ukupno	24,281,125	2,339,526	26,620,651	26,454,011	166,637

7.4. LIKVIDACIJA DRUŠTVENIH PREDUZEĆA KOJA NEMAJU IMOVINU I/ILI NEMAJU POVERILAČKA POTRAŽIVANJA

Likvidacione jedinice koje obavljaju likvidaciju društvenih preduzeća koja nemaju imovinu i/ili poverilačka potraživanja.

Prema odluci Posebne komore vrhovnog suda Kosova, 16 od 39 društvenih preduzeća je bilo likvidirano (čitav process), pri čemu su tri konačna izveštaja u vezi sa odobrenjem zaključivanja procesa likvidacije za preduzeća u pitanju, podneta PKVSKa u toku perioda izveštavanja.

1. Spisak preduzeća, čiji su izveštaji podneti PKVSK u toku perioda izveštavanja od januara do decembra 2018 od strane Jedinice KAP-a za likvidaciju.

Br.	Opština	Naziv DP-a	Kategorija	Datum početka procesa likvidacije	Datum predstavljanja konačnog izveštaja Odboru KAPa	Datum predstavljanja konačnog izveštaja PKVSKa
1	Gnjilane	ZZ Kishnapola	Nema imovine/ Sa poverilačkim potraživanjima	24 Februar2014	25 Jul 2018	2 Avgust2018
2	Prizren	ZZ Vllashki Drenovc	Nema imovine/ nema poverilačkih potraživanja	11 Januar 2018	25 Jul 2018	2 Avgust2018
3	Gnjilane	DP Partizan Babush	Sa imovinom/ nema poverilačkih potraživanja	9 Septembar 2013	22 Decembar 2018	4 Decembar 2018

2. Lista likvidiranih preduzeća u toku celog procesa

Br.	Opština	Naziv DP-a	Kategorija	Datum početka procesa likvidacije	Datum predstavljanja konačnog izveštaja Odboru KAPa	Datum predstavljanja konačnog izveštaja PKVSKa	Odluka PKVSK o zaključivanju likvidacije
1	Srbica	Zenljoradnička zadruga"Likovci"	Me asete / Pa kërkesa kreditore	05 Avgust 2010	20 Jul 2012	16 Avgust2012	11 Januar 2013
2	Srbica	Zenljoradnička zadruga"Liria"	Nema imovine/ nema poverilačkih potraživanja	04 Avgust 2010	20 Jul 2012	16 Avgust2012	31 Januar 2013
3	Srbica	DP "Graniti"	Nema imovine/ nema poverilačkih potraživanja poverilačkih potraživanja	09 Avgust 2010	20 Jul 2012	16 Avgust2012	10 Decembar 2012
4	Vučitrn	DP SHAM "Ruzhdi Bytyqi"	Nema imovine/ Sa poverilačkim potraživanjima	19 Jun 2013	31 Januar 2014	04 Februar2014	19 Mart 2014
5	Mitrovica	DP "Hidrotermika"	Nema imovine/ nema poverilačkih potraživanja	31 Decembar 2010	20 Jul 2012	16 Avgust2012	15 Oktobar 2012
6	Suva Reka	DP "SH.A.M. Semafor" Suharekë	Nema imovine/ Sa poverilačkim potraživanjima	31 Decembar 2010	27 Jun2013	28 Jun2013	17 Januar 2014
7	Peć	Zenljoradnička zadruga"Ozdrim"	Nema imovine/ nema poverilačkih potraživanja	27 Jun2013	19 Decembar 2013	26 Decembar 2013	27 Februar 2014
8	Peć	Zenljoradnička zadruga"Vitimirica"	Nema imovine/ nema poverilačkih potraživanja	27 Jun2013	16 Maj2016	18 Jul 2016	1 Avgust2016
9	Prizren	DP Shoqata "Auto Moto"	Nema imovine/ Sa poverilačkim potraživanjima	11 Jun2013	16 Maj 2016	18 Jul 2016	2 Avgust 2016

10	Uroševac	Zenljoradnička zadruga "Bibaj"	Nema imovine/ nema poverilačkih potraživanja	3 Mart 2014	16 Maj 2016	18 Jul 2016	24 Avgust 2016
11	Uroševac	Zenljoradnička zadruga "Xhafa"	Nema imovine/ nema poverilačkih potraživanja	23 Jun 2014	31 Avgust 2016	21 Septembar 2016	30 Septembar 2016
12	Vitina	Zenljoradnička zadruga "Visoqa"	Nema imovine/ nema poverilačkih potraživanja	3 Mart 2014	21 Septembar 2016	23 Septembar 2016	14 Oktobar 2016
13	Uroševac	Zemljoradnička zadruga "Gačkë"	Nema imovine/ nema poverilačkih potraživanja	10 Mart 2014	23 Decembar 2016	25 Januar 2017	5 April 2017
14	Uroševac	Zemljoradnička zadruga "Agrokultura"	Nema imovine/ nema poverilačkih potraživanja	10 Mart 2014	30 Mart 2017	11 April 2017	21 Jun 2017
15	Djeneral Janković	Društveno preduzeće "16 Decembar"	Nema imovine/ Sa poverilačkim potraživanjima	10 Mart 2014	27 April 2017	2 Maj 2017	21 Jun 2017
16	Prizren	Društveno preduzeće "Ndërtimi"	Nema imovine/ Sa poverilačkim potraživanjima	9 Decembar 2013	25 2017	6 Jun 2017	31 Jul 2017

7.5. JEDINICA ZA TRANZICIJU TREPČE

AU toku 2018, KAP je čekao na odobrenje statusa Trepče u Skupštini, pri čemu je status trebalo da predloži nadzorni odbor Trepče prema zakonu br. 05/L-120, pošto status definiše jedinice Trepče AD., i ostaje pod upravom KAP-a, prema kojima se kasnije mogu pokrenuti aktivnosti likvidacije i privatizacije.

Zbog toga je KAP pozdravio formiranje Nadzornog odbora AD Trepče u aprilu 2018. Status AD Trepča nije bio odobren čak ni u 2018 godini. Zbog toga, u odsustvu statusa i registracije AD Trepča, KAP nije mogao da započne aktivnosti privatizacije i likvidacije.

Godine 2018, JTT je okončala i završila bazu podataka sa dokumentacijom Trepče koju je posedovao KAP (elektronski i štampani primerci). Ovi podaci su podneti Odboru Trepče AD 2018 godine, izveštaj o studiji izvodljivosti je predate Kabinetu Predsednika Kosova.

Nakon prihvatanja zahteva od strane Vladine komisije, koja je osnovana specijalno za pitanja Trepče i koja je tražila pomoć od JTT, KAP je ponudi podršku preko JTT ovoj komisiji/operativnoj grupi, davanjem doprinosa na sastancima za izradu i odobrenje dugoočekivanog statusa.

- Godine 2018, JTT je prisustvovala sastancima operativne grupe u vezi sa procenom imovine Trepče AD, pri čemu je operativna grupa tražila

pomoć od KAPa u cilju ispunjavanja zadatka koje joj je poverila Vlada. JTT je podnela sve podatke, informacije i tražene savete ovoj operativnoj grupi.

- Godine 2018, JTT je učestvovala na sastanku operativne grupe u vezi sa rasporedom raspodele od 20% dela radnicima Trepče AD.
- Godine 2018, JTT je zajedno sa Predsednikom i Zamenikom predsednika Upravnog odbora KAPa i Upravnim direktorom održala sastanak sa Odborom, Upravom i Sindikatom Trepče AD i diskutovali su o prevazilaženju poteškoća u tranzicionom period u Trepči AD.

Godine 2018, dužnosti kao što su: kompletiranje dokumentacije jedinica preduzeća Trepča koje su bile stavljene u likvidaciju, koordinacija sa Pravnim odeljenjem u procesima vezanim za Trepču itd, bili su rutinski dnevni zadaci sa kojima se JTT bavila.

Pored gorenavedenih dužnosti, kao rezultat zajedničkog poverenja i saradnje sa Nemačkim institucijama i početkom i izradom nacrtu predloga od strane JTT, u decembru 2018 je odobreno finansiranje projekta "Komercijalni razvoj rudnika Goleš", pri čemu je projekat LASI bio finansiran od strane Nemačkog ministarstva finansija i biće realizovan preko GIZa, u saradnji sa KAPom i MIM Goleš. Očekuje se da projekat bude implementiran u februaru 2019.

U koordinaciji sa GIZom i Nemačkim ministarstvom finansija, u septembru 2018, JTT je započela, koordinisanu i organizovanu posetu Upravnog odbora KAPa i Upravnog direktora Nemačkoj povereničkoj agenciji, Ministarstvu finansija i privatizovanim

preduzećima, u cilju sticanja iskustva, ali takodje i iz učenja na greškama napravljenim u toku procesa privatizacije u DRN.

8. ODELJENJE REGIONALNE KOORDINACIJE

Odeljenje za regionalnu koordinaciju vrši nadzor i koordinaciju radova u regionalnim kancelarijama KAP-a. KAP ima 5 regionalnih kancelarija (RK) u Prištini, Peći, Prizrenu, Gnjilanu, i Mitrovici koje obuhvataju celu teritoriju Kosova i satelitskom kancelarijom u Štrpcu, čija je glavna odgovornost da prikuplja informacije o DP-ma u pojedinim regionima i sprovođenje privatizacije, likvidacije i aktivnosti korporativnog upravljanja.

8.1. PRODAJA IMOVINE

U ovoj godini, regionalne kancelarije su pripremile 440 imovina za likvidacionu prodaju imovine, čija imovina je raspoređena u 6 krugova likvidacione prodaje imovine što je najveći broj ponuđenih imovina tokom godine od kada postoji KAP.

Regionalne kancelarije su pripremile za likvidacionu prodaju broj imovina kako je prikazano u tabeli ispod:

LPI	Br. imovina	Imovina povučena iz prodaje	Imovina na datum prodaje
LPI39	133	19	114
LPI40	97	12	85
LPI41	44	11	33
LPI42	62	9	53
LPI43	71	4	67
LPI43A	33	0	33 imovine (dan ponude 23.01.2019)
Ukupno	440	55	385

Tokom ove godine su izrađene i završene 33 imovine koje su uključene u LPI43A, objavljeno u decembru 2018, koja uključuju svu imovinu koja je ponovo stavljena na tender za više od 3 puta. Tokom ove godine su takođe izrađena sva početna dokumenta i konačni nacrt dokumenta za razmatranje od strane odgovarajućih jedinica za 95 slučajeva koje je odobrio odbor za LPI44, koja će biti tenderisana u 2019, i sva imovina koja će biti uključena u LPI45 je identifikovana.

Pravno mišljenje da se povuče sva imovina sa konačnim sudskim odlukama, odluka odbora da se povuče iz prodaje imovine za koju se zahteva da bude povučena od strane PKVS, odluke o eksproprijaciji i odluke o vraćanju imovine u vlasništvo opština razlog su zbog čega je 55 imovina povučeno iz prodaje.

Priprema prodaje podrazumeva pripremu svih pratećih dokumenata koji prolaze kroz pravni i katastarski pregled, počevši od:

- Izveštaja o poseti lokaciji;
- Informativnih memoranduma za odbor;
- Informacija o preduzeću u likvidaciji;
- Kratkog opisa;
- Informativnog memoranduma;
- Određenih pravnih dokumenata i drugih rizika; i
- Baze podataka za moguće predloge ulaganja

Kupcima je tokom 2018 dostavljeno ukupno 121 ugovor o prodaji, i ove imovine su bile uključene iz LPI37 u LPI40.

8.2. UPRAVLJANJE IMOVINAMA

U skladu sa svojim mandatom, agencija je od 2002 do 31 decembra 2018 upravljala i zahtevala da upravlja sa (uključujući i imovine sa teritorije Kosova) ukupno 3,994 imovina društvenih preduzeća. Ovaj broj predstavlja broj svih prodatih i neprodanih imovina koje su identifikovane od strane agencije u Republici Kosova i van Republike Kosova. U tabelama su prikazani podaci o imovinama prema teritoriji ili njihovoj vrsti od 31 decembra 2018.

Preostala imovina (neprodana) kojom još uvek upravlja KAP broji 2,196, dok imovina van Kosova broji 162 imovine društvenih preduzeća bez uključivanja imovine Trepča. Ovaj broj može da varira u narednim periodima, u zavisnosti od promena statusa DP-a ili identifikacije imovina odgovarajućih DP-a.

REZIME IZVEŠTAJA O NEPRODATOJ IMOVINI NA KOSOVU

Tabela 1 – Broj neprodatih imovina prema kategorijama i regionima

	1	2	3	4=iznos(1:3)	=4/ukupno
Region	Ostala imovina	Poljoprivredno zemljište	Ostalo zemljište	Ukupno	
Priština	254	207	59	520	24%
Peć	221	238	106	565	26%
Prizren	106	358	11	475	22%
Gnjilane	41	174	28	243	11%
Mitrovica	196	167	30	393	18%
Ukupno	818	1144	234	2196	100%

Imovina van Republike Kosova:

Region	Ostala imovina	Poljoprivredno zemljište	Ostalo zemljište	Ukupno
Bosna	14	-	1	15
Hrvatska	5	-	-	5
Crna Gora	34	-	1	35
Makedonija	6	-	1	7
Slovenija	1	-	-	1
Srbija	99	-	-	99
Ukupno	159	-	3	162

Tabela 3 – Neprodana imovina unutar i van Kosova

		Kosovo		Van Kosova		Ukupno	
Br.	OPIS	Br. DP-a	Neprodana imovina	Br. DP-a	Neprodana imovina	Br. DP-a	Neprodana imovina
1	U likvidaciji – neprodana imovina	319	2001	37	128	356	2129
2	U tranziciji – neprodana imovina	60	195	1	34	61	229
Ukupno		379	2196	38	162	417	2358

Tokom ovog perioda, KAP se uglavnom bavila sa: pripremom imovine za prodaju, upravljanjem zakupcima, tretmanom uzurpirane imovine, u saradnji sa institucijama – objavljivanje javnog interesa, pravno nadmetanje i drugo.

IDENTIFIKACIJA NOVIH IMOVINA

- Ove godine samo smo identifikovali i stavili pod upravom KAP-a 22 nove imovine koje ranije nisu bile u registru agencije;
- Tokom 2018, na osnovu sudskih odluka, uspeali smo da vratimo imovinu DP-a "Des Bratsfo" sa površinom od 6,010 m², i dve imovine DP-a "Poljoprivreda i oranje" Prizren sa ukupnom površinom od 19,106 m², iz privatnog vlasništva pod imenom odgovarajućih DP-a.

IDENTIFIKACIJA PREOSTALE IMOVINE SA PROBLEMIMA

Tokom ove godine, sistem za upravljanje imovinom je identifikovao preostale imovine, i sprovedena je identifikacija problema za svaku imovinu i rezime je predstavljen u nastavku:

Tabela 4 – Identifikacija preostale imovine sa problemima

Region	Priština	Peć	Prizren	Gnjilane	Mitrovica	Ukupno	%
Odluka Vlade	6	37	16	39	63	161	6.8%
Preliminarna zabrana	41	31	9	7	3	91	3.8%
Mišljenje PKVS	-	-	9	6	5	20	0.8%
>10 ha	2	32	26	51	40	151	6.4%
Strateški	1	2	1	7	8	19	0.8%
Nedostatak dokumentacije	2	7	-	28	30	67	2.8%
Prelaz	96	28	-	-	36	160	6.8%
Parcelisanje	5	73	21	72	40	211	8.9%
KNI	60	72	46	45	39	262	11.1%
Problemi vlasništva/ katastra	198	174	139	61	194	766	32.4%
Odricanje	32	57	21	33	19	162	6.8%
Konsolidacija zemljišta	2	31	-	6	30	69	2.9%
Šume	-	66	24	17	9	116	4.9%
Kulturna baština	1	-	-	1	1	3	0.1%
Neuspeh u saradnji sa opštinama (izdavanje potvrđi)	2	-	-	41	64	107	4.5%
Ukupno	448	610	312	414	581	2,365	100.0%

8.3. IMOVINA IZDATA U ZAKUP

Čak i tokom ovog perioda, osnovni deo strategije za upravljanje imovinama je zakup imovina.

KAP upravlja sa velikim brojem imovina ili DP-a koja su velika i kompleksna, kao što je DP-e Grand Hotel, DP-e ABC Genci i DP-e Tregu i do 11 Septembra je takođe upravljala sa DP-e omladinski centar.

Pored upravljanja sa velikim i kompleksnim DP-ma, uzimajući u obzir ekonomsku situaciju na Kosovu i sudski sistem na Kosovu, sprovođenje politika u vezi zakupa imovina u ime KAP predstavlja veliki izazov.

Međutim, uzimajući u obzir ove faktore, KAP je prikupila zadovoljavajući iznos zakupa u iznosu od € 6,268,014 kao što su:

1. Naplaćeni zakup za DP-e u likvidaciji dostignuti iznos od EUR 4,658,898;
2. Naplaćeni zakup za DP-e u tranziciji dostignuti iznos od EUR 1,609,116.

Važno je napomenuti da je neizvršavanje naplate imalo veliki uticaj u prikupljanju zakupa za poslednje tromesečje 2018, ili neuspeh da se naplati prihod od zakupa imovina od zakupa DP-a omladinski centar, obrazložeci da od 11 septembra 2018, odlukom Skupštine Republike Kosova, ovim preduzećem nije upravljano ili nije prikupljen prihod za ovaj period.

Prema odeljenju za finansije, ako ne obračunamo prihod od zakupa DP-a omladinski centar za period 1 januar - 31 decembar 2018, onda će učinak zakupa u odnosu na 2017 biti povećan za 8.67% ili € 429,000. Dok bi u poređenju sa 2016 bio povećan za 6% ili € 286,000.

Ove godine, ukupno 177 slučajeva zakupaca koji nisu izvršili regularne uplate su predmet sprovođenja zakona.

8.4. TRETMAN UZURPIRANE IMOVINE

Regionalne kancelarije su intenzivno radile na tome da oslobode uzurpirane imovine, ali ove godine pored uzurpacija su se bavili zakupcima koji nisu uspeali da izvrši redovne isplate.

Obradili su ukupno 63 zahteva uz podršku policije, dok je 16 od njih poništene pošto zakupci nisu izvršili ukupnu isplatu dugova.

Od sve uzurpirane imovine, samo jedna imovina u severnoj Mitrovici je ostala, i koja će biti rešena u narednim danima.

8.5. ODREĐIVANJE STATUSA DP-a

Ove godine je obrađeno 10 zahteva za određivanje statusa (ZOS) za imovine DP-a van Kosova, i za koje je obezbeđena dokumentacija, i koja će biti pregledana od strane komisije za pregled i određivanje statusa DP-a.

8.6. IZNAJMLJIVANJE IMOVINA DP

Regionalne kancelarije su pripremile i dobile odobrenje od šefova LO-na i uprave i upravnog odbora za iznajme imovine DP-a u skladu sa uredbom o zakupu, i saopštenje o zakupu od 272 imovina ukupno objavljeno je 11 Juna 2018, što uključuje 6 imovina u tranziciji, dana 13 juna 2018 bilo je uključeno 82 imovine, dana 31 avgusta 2018 bilo je uključeno 88 imovina, dana 29 avgusta 2018 – 13 imovina, dana 24 decembra 2018 – 76 imovina i 26 decembra – 6 imovina u tranziciji.

9. PRAVNO ODELJENJE

Jedinica za pravna mišljenja i pregled ugovora za prodaju - razvila je različite aktivnosti, ali se uglavnom sastoje u pružanju pravnim mišljenja i saveta, izradi pravnih uredbi ili drugih pravnih akata) pregledu kupoprodajnih ugovora kao i učestvovanje na različitim sastancima. Rezime aktivnosti jedinice za pravna mišljenja tokom perioda izveštavanja prikazane su na sledeći način: 20 pravnih mišljenja zahtevana od strane zahteva za akciju ili uprave; Izrada, pregled ili analiza 11 različitih dokumenata; 66 sastanaka na kojima je bilo potrebno učešće službenika; 122 pregledanih likvidacionih ugovora za prodaju; 33 pregledanih ugovora sa direktnim pregovorima.

Jedinica za sudske sporove - Ukupan broj primljenih predmeta: 1827 (Preduzete proceduralne radnje u predmetu: 729 odbrana na žalbu; 172 protiv tužbes; 165 odgovora na žalbu; 101 podnesak; 119 pravnih sednica; 227 primljenih naloga; 53 žalbe; 75 odgovora na nalog; 32 odgovora na privremene mere; 121 odluka; 115 presuda). Preduzete proceduralne radnje od strane jedinice za sudske sporove u pitanjima koja se odnose na spiskove zaposlenih. Ukupan broj primljenih predmeta: 321. Preduzete proceduralne radnje u slučaju: 16 odgovora na nalog; 29 učešća u pravnim sednicama ; 211 žalbi; 37 zahteva; 19 presuda; 19 podnesaka; 19 odluka.

Jedinica za tretman imovine u inostranstvu: - 5 žalbi; 18 učešća na pravnim sednicama; 3 podneska; 2 zahteva; 3 presude; 2 odluke organa (u sudskom i upravnom postupku) stranih država.

10. ODELJENJE ZA MARKETING, ODOSE SA JAVNOŠĆU I INVESTITORIMA

U skladu sa svojom osnovnom ulogom i funkcijama koje su usko povezane sa prodajom kao procesom, glavni stub odeljenja za marketing, odnose sa javnošću i angažovanim investitorima tokom januara-decembra 2018 bio je da pruži punu podršku za sve prodaje koje sprovodi KAP, kao i upravljanje dobrim odnosima sa javnošću i investitorima. Istovremeno, odeljenje je pružilo punu podršku u promociji rada agencije, javnog obrazovanja u vezi sa radom agencije u zemlji i inostranstvu, kao i projektovanje i upravljanje specifičnim informativnim kampanjama agencije, u smeru sprovođenja strategije za medije i odnose sa javnošću.

Što se tiče realizacije objavljivanja prodaje, razvijeni su i sprovedeni multimedijalni marketinški planovi, uključujući i upotrebu odgovarajućih medijskih alata u skladu sa masivnom marketinškom strategijom. Preduzete su operativne aktivnosti, uključujući i pokretanje prodaje, realizacija odgovarajućih promotivnih materijala, i pružanje savetodavnih usluga za sve zainteresovane investitore da učestvuju u procesu privatizacije.

U cilju povećanja vidljivosti i distribucije informacija široj javnosti i zainteresovanim stranama, kao i promovisanje procesa privatizacije potencijalnim domaćim i stranim investitorima, odeljenje je predstavilo agenciju na relevantnim događajima i aktivnostima.

Realizovane aktivnosti tokom perioda Januara – Decembra 2018 su sledeće:

1. Puna podrška u objavljivanju prodaja imovina

– Tokom perioda izveštavanja, primenjene su postojeće prakse informisanja javnosti putem aktivnosti podrške promociji prodaje, u smislu sprovođenja obimne marketinške strategije u kombinaciji sa direktnim marketinškim aktivnostima, za svaku prodaju imovine koja je objavljena u (LPI 39, LPI 40, LPI 41, LPI 42 i LPI 43). Kako je prodaja počela u julu 2018, došlo je do povećanog prisustva medija, uključujući povećani broj TV emisija i broj lokalnih radio stanica, u poređenju sa trenutnim praksama.

2. Povećanje vidljivosti i promocije procesa privatizacije

– U okviru promotivnih aktivnosti sprovedeni su svi marketinški proizvodi koji su realizovani u okviru odeljenja, uključujući koncept, dizajn i tehničku realizaciju 6 (šest) TV reklama, štampanih reklama, brošura, prezentacija i svih drugih promotivnih materijala. Istovremeno je napravljena koncepcija i izrada sponzoriranih članaka za objavljivanje u medijima i na portalima o procesu privatizacije i značaju ovog procesa za ekonomiju zemlje.

3. Poboljšanje imidža agencije – Uzimajući u obzir najnovije trendove i razvoj u digitalnom marketingu, agencija je povećala svoje prisustvo u društvenim medijima, gde je tokom perioda izveštavanja postavljeno 92 posta na društvenim mrežama i napravljeno je oko 108 odgovora strankama koje su se obratile putem ovog komunikacionog kanala, i oko 219 pitanja i zahteva je upućeno putem zvaničnog mejla KAP-a info@pak-ks.org. Naime, tokom januara-decembra 2018, agencija je razvila i sprovedla četiri (4) kampanje na društvenim mrežama gde su predstavljeni rezultati rada kako bi se poboljšao imidž KAP.

4. Povećanje nivoa transparentnosti i informacija putem ažuriranja i populacije veb stranice KAP-a sa tačnim informacijama u realnom vremenu.

5. Kontinuirano poboljšanje usluga koje se pružaju potencijalnim investitorima - Jedinica za marketing i odnose sa investitorima nastavila je da bude primarna tačka komunikacije sa lokalnim i međunarodnim potencijalnim investitorima, odgovarajući na zahteve i davanje smernica i saveta o procesu privatizacije i učešće u objavljenim tenderima, uključujući i koordinaciju preliminarnog istraživanja i pružanje tenderskog materijala (Pravila tendera, informacije o memorandumu, itd).

6. Registracija i efikasno upravljanje bazom podataka investitora - U marketinške svrhe, kontinuirano se vrši registracija i populacija baze podataka potencijalnog investitora, koja se kontinuirano objavljuje u prodaji imovine putem e-mejla i SMS usluga.

7. Povećanje protoka informacija

- Tokom ove godine pripremljeno je oko 61 odgovora u pisanoj formi i poslato putem e-mejla, kao odgovori novinarima različitih medija;
- Kompilacija od 28 saopštenja za javnost za različite aktivnosti agencije, koja su poslata za objavljivanje u medijima i preko njih su distribuirane javnosti.
- Izrada izveštaja za Ministarstvo za evropsku integraciju u vezi sprovođenja nacionalnog plana za sprovođenje SAA za godišnji izveštaj KAP-a za 2018;
- Svaka tri meseca pripremaju se redovni izveštaji, i ovi izveštaji se šalju odgovarajućim jedinicama u Vladi Kosova/ kancelariji primijera, koja priprema sveobuhvatni izveštaj javnih institucija, za ostvarivanje prava pristupa javnim dokumentima.

Broj primljenih zahteva u 2018					
Ukupan broj	Dozvoljeni pristup	Odbijeno	Ograničeno	Bez odgovora	Ostalo
19	12	7	0	0	

11. ODELJENJE ZA LJUDSKE RESURSE

Tokom perioda izveštavanja u odeljenju za ljudske resurse razvile su se sledeće aktivnosti:

- Napravljene su sve neophodne izmene u aktima o imenovanju službenika KAP-a radi povećanja plata od 4% na osnovu odluke premijera RKS br. 5.24;
- Komisija za rešavanje sporova i žalbi pregledala je i donela odluku za osamnaest (18) žalbi;
- Disciplinska komisija je pregledala i donela odluku za jedan (1) slučaj koji je rezultirao raskidom radnog odnosa jednog službenika;
- Realizovano je 14 treninga, gde je ukupan broj učesnika bio 46 tokom 2018.

- Sastavljanje godišnjeg izveštaja o proceni učinka za 2017;
- Sastavljanje godišnjeg izveštaja o sprovođenju plana za obuku za 2017;
- Izrada godišnjeg plana za obuku za 2018;
- Pokrenut je proces procene učinka za period Januar-Decembar 2018, postavljeni su ciljevi za Januar-Decembar 2019 i pokrenut je plan obuke za 2019.

11.1. ZAPOSŁJAVANJE I PREMEŠTANJE OSOBLJA

Tokom ovog perioda, OLjR je imalo (25) dvadeset i pet procedura zapošljavanja i premeštanja osoblja.

12. ODELJENJE ADMINISTRACIJE

Sledeće jedinice su u okviru odeljenja za administraciju: jedinica za sudske sporove, jedinica za prevođenje, jedinica za protocol, jedinica za informacije i tehnologiju, jedinica za arhivu, jedinica za opšte usluge, i jedinica za transport.

Glavne aktivnosti za ovaj period izveštavanja za odgovarajuće jedinice su predstavljene u nastavku:

12.1. JEDINICA ZA SUDSKE SPOROVE

- Tokom ovog perioda registrovano je 3605 zahteva;
- 1938 novih slučajeva je registrovano, oni su priloženi za postojeće slučajeve;
- 49 obaveštenja o pokretanju pravne procedure pre Posebnom komorom;
- 5749 elektronskih fajlova i fizičkih dokumenata novih ulaznih/izlaznih fajlova i dodatne dokumentacije;
- Priprema od 2627 isporuka za Posebnu komoru je napravljena i napravljeno je 40 isporuka za stranke, i 40084 strana je bilo fotokopirano za pitanja koja su vezana sa gore navedenim poslovima.

12.2. JEDINICA ZA PREVOĐENJE

Jedinica za prevođenje je prevela 631 dokument sa **4,768** strana i obezbedila je prevođenje za 9 sastanka.

12.3. JEDINICA ZA PROTOKOL

Tokom ovog perioda, u ovoj jedinici su primljena/ poslata i prosleđena sledeća dokumenta:

- Postoji 10375 registracija u sistemu ulaska/ izlaska.
- Dolazni fajlovi i dokumenta su 5702;
- Odlazećih fajlova iz ove kancelarije je 4673 registrovanih;
- Postoji 10375 skeniranih dokumenata;
- 634 dokumenta je primljeno putem pošte;
- 713 dokumenata je poslato poštom;
- Isporuke sa knjigom o ekspediciji u okviru KAP-a su 5702;

- Isporuke sa knjigom van KAP-a su 154;
- Postoji 1257 identifikovanih fajlova Posebne komore za likvidacioni organ.

12.4. JEDINICA INFORMATIVNE TEHNOLOGIJE

2018 karakteriše stabilan sistem. S obzirom da je uloga IT-a u pružanju tekućih elektronskih usluga, jedinica IT je preduzela mnoge preventivne mere koje su rezultirale neprekidnim kvalitetnim uslugama a među najvažnijima se može izdvojiti sledeće:

- Prelazak usluga i fotokopiranja u novi sistem (od CPA);
- Kupovina i konfiguracija DVR – novi sistem kamera;
- Unošenje lokalnih arhiva iz Outlook u Barracuda Message Archiver;
- Instalacija novog servera (Dell PowerEdge 630);
- Konfiguracija i nadogradnja starog sistema SAN (mreža za skladištenje) u novi sistem (EMC VNX3300 u DELL EMC Unity300);
- Konfiguracija i nadogradnja starog rezervnog sistema (Data Domain 160 u Data Domain DD3300 zaštita podataka).

12.5. JEDINICA ZA ARHIVU

- Skenirana dokumentacija, registrovana i arhivirana u odewljenju za prodaju, 129 kutija sa 347 ponuda za prodaju;
- 245 registra koja su registrovana i arhivirana u različitim aktivnostima KAP-a;
- Postavljanje podataka u arhivski softver za 374 registrovanih registra, koji su registrovani i arhivirani;
- Elektronsko arhiviranje 194 odluka UD;
- Arhiviranje 47 kupoprodajnih ugovora putem likvidacije;
- Ažuriranje dokumenata o pretkvalifikaciji, postoji ukupno 6 ažuriranja;
- Zahtev za dobijanje overene kopije ugovora za privatizaciju, postoji ukupno 8 zahteva.

12.6. JEDINICA ZA OPŠTE USLUGE

- Tokom ove godine pomogli smo u oslobađanju društvene imovine u regionu Mitrovica, Peć, Prizren, Gnjilane i Priština, u ukupno 62 jedinice gde je bilo potrebno.
- Registrovano je 464 računa, koji su prosleđeni odeljenju za finansije, od kojih je 420 izveštaja stavljeno u SIMFK;
- Pokrenuli smo 14 deklaracija o potrebama nakon analiza i istraga i zahteva za različite potrebe KAP koje su planirane na vreme;

12.7. JEDINICA ZA TRANSPORT

- Tokom ovog perioda imali smo 907 zahteva za redovan transport usluga i 1587 usluga-hitnih zahteva, koji su takođe bili pokriveni;
- Imali smo na raspolaganju 86 vozila i proces servisiranja o kontrole svih vozila prema potrebama;
- Deklaracije o potrebama su potpisane i obrađene za potrebe transporta;
- Napravljeno je iznajmljivanje 3 nova vozila;

13. ODELJENJE BUDŽETA I FINANSIJA

Tabele prikazane u nastavku su izvod iz izveštaja koji su uzeti iz finansijskih izveštaja za budžet Kosovske agencije za privatizaciju i povereničkih fondova. Finansijski izveštaji zajedno sa objašnjenjima nalaze se u aneksu ovog izveštaja. Finansijski izveštaji za budžet KAP-a koji se dostavljaju Ministarstvu finansija su u skladu sa formatom koji je utvrđen u važećem propisu Ministarstva finansija, dok su finansijski izveštaji povereničkih fondova u skladu sa propisima upravnog odbora KAP-a.

13.1. FINANSIRANJE OPERATIVNIH I ADMINISTRATIVNIH AKTIVNOSTI KAP

Administrativne i operativne aktivnosti KAP-a se finansiraju iz namenjenih prihoda ostavljenih od 5% od prodaje imovine društvenih preduzeća. Osim toga, pogledajte član 21 zakona br. 04/L-034 za Kosovsku agenciju za privatizaciju.

Finansijski izveštaji su deo ovog izveštaja i priloženi su kao aneks.

Opis	NA-LOG	Originalni budžet (zakon br. 06/L-020)	POLUGODIŠNJI PREGELDANI BUDŽET (NIJEDAN)	Odobreni budžet za period do 31 decembra 2018	Isplata	%	%
		a	b	c	d	e=d/a	f=d/c
Ukupno	1+2	7,796,736	-	7,261,736	6,282,977	81%	87%
Plate i zarade		4,728,736	-	4,728,736	4,619,829	98%	98%
Robe i usluge		2,830,000	-	2,280,000	1,446,103	51%	63%
Opštinski troškovi		98,000	-	98,000	74,069	76%	76%
Subvencije i transferi		40,000	-	55,000	52,540	131%	96%
Kapitalne investicije		100,000	-	100,000	90,436	90%	90%
Opšti grant 2018	1	550,000	-	15,000	-	0%	0%
Roba i usluga		550,000	-	15,000	-	0%	0%
Namenjeni prihodi 2018	2	7,246,736	-	7,246,736	6,282,977	87%	87%
Plate i zarade		4,728,736	-	4,728,736	4,619,829	98%	98%
Robe i usluge		2,280,000	-	2,265,000	1,446,103	63%	64%
Opštinski troškovi		98,000	-	98,000	74,069	76%	76%
Subvencije i transferi		40,000	-	55,000	52,540	131%	96%
Kapitalne investicije		100,000	-	100,000	90,436	90%	90%

13.2. PROCES POVERENIČKIH FONDOVA – DRUŠTVENIH PREDUZEĆA

OPIS	2003 do	Period 1 JANUAR	2003 do
	31 Decembra 2017	31 Decembra 2018	31 Decembra 2018
IZVOD SA BANKOVNIH RAČUNA			
Prihodi od prodaja	697,169,916	18,138,724	715,308,640
Prihodi od zakupa	32,562,651	6,268,014	38,830,665
Stečena kamata	34,844,700	-	34,844,700
Taksa za učešće na tenderu za prodaju i oduzimanje depozita PONUDE	8,229,964	652,400	8,229,964
PONUĐA – depozit ponuđača	2,030,820	(1,187,620)	843,200
Ostali prihodi	6,866,535	397,439	7,263,974
Osnivački capital agencije	1,013,200	-	1,013,200
UKUPAN IZVOD SA BANKOVNIH RAČUNA	782,717,786	23,706,457	806,424,243
PLAĆANJA/DISTRIBUCIJA SA RAČUNA			
20% za zaposlene je prebačeno u UITUK	119,257,304	6,970,480	126,227,784
Profesionalni pružaoci usluga (Likvidacioni organ)	15,419,930	581,000	16,000,930
Roba i usluga	14,381,184	1,941,882	16,323,066
Javne usluge	1,994,309	412,063	2,406,372
Porezi	5,011,966	1,122,325	6,134,291
Porez/depoziti za sudove i odluke sudova/izvršilaca	1,808,211	707,711	2,515,922
Prenos od 5% sredstava za aktivnosti KAP-a	38,248,000	6,493,706	44,741,706
Ostali troškovi	749,541	37,650	787,191
Plaćanja poveriocima DP-a	23,977,884	2,476,127	26,454,011
Prebačena sredstava u Kosovski budžet	90,570,575	86,146,458	176,717,033
UKUPNA PLAĆANJA/DISTRIBUCIJA	311,418,904	106,889,402	418,308,306
BILANS NA BANKOVNIM RAČUNIMA	31 Decembar 2017	Ulaz/Izlaz	31 Decembar 2018
BILANS IZVODA I PLAĆANJA	471,298,882	(83,182,945)	388,115,937

Gore predstavljeni podaci predstavljaju rezultat prijema i uplata na bankovne račune DP-a, kojima upravlja KAP u Centralnoj banci Kosova.

14. ODELJENJE NABAVKE

48 ugovora je potpisano u odeljenju nabavke tokom perioda Januar-Decembar, koji dostižu iznos od € 952,973.72, koristeći procedure nabavke na sledeći način:

- Postupak nabavke sa velikom vrednošću;
- Postupak nabavke sa prosečnom vrednošću;
- Pregovarački postupak bez objavljivanja obaveštenja za ugovor; i
- Period cene ponude sa malom i minimalnom vrednošću.

U nastavku pogledajte podelu ugovora u skladu sa kategorijama:

- Ugovor za usluge – 33 ugovora je ukupno realizovano
- Ugovr za nabavku – 15 ugovora je ukupno realizovano

Postoje još 4 druga slučaja nabavke koja su pod procesom, koji su preneti u 2019 u cilju nastavka sa drugim procedurama nabavke.

15. ODELJENJE ZA PROFESIONALNE KOMISIJE

15.1. KOMISIJA ZA RAZMATRANJE SPISKOVA ZA 20% ZA RADNIKE

Tokom perioda izveštavanja januar-decembar 2018, komisija je imala sledeće aktivnosti:

Opis	Januar- Decembar 2018
Iznos sredstava raspodeljena za 20% za radnike DP	6,994,554
Konačne odluke PKVS	8
Broj DP za koja je ostvarena raspodela	73
Broj radnika za koje je ostarena isplata	11,547

15.5. KOMISIJA ZA ODREĐIVANJE STATUSA PREDUZEĆA - ZOS

U toku perioda izveštavanja od januara do decembra 2018, Komisija ZOS je razmotrila 47 ZOSova, koji su bili odobreni od strane UO. ZOS se odnosi na društvena preduzeća koja spadaju u nadležnost KAPa.

15.2. KOMISIJA ZA RAZMATRANJE ŽALBI NA SPISKOVE 20% ZA RADNIKE

Komisija je razmotrila 675 žalbe na spiskove za 20% za radnike, za 9 DP.

15.3. KOMISIJA ZA RAZMATRANJE IMOVINE SA SPECIFIČNIM KARAKTEROM

- Tokom perioda januar-decembar 2018, primljeno je 160 zahteva za direktne pregovore isključujući regionalnu kancelariju Mitrovice;
- Komisija je razmotrila i odobrila 88 zahteva;
- Odbor Direktora je donelo 7 odluka i odobrilo 74 zahteva.

15.4. KOMISIJA ZA DIREKTNE PREGOVORE

Tokom perioda izveštavanja januar-decembar 2018, komisija je imala sledeće aktivnosti:

Opis	Januar- Decembar 2018
Broj odluka primljenih od KPISK	8
Broj slučajeva uključena u odluke OD	32
Broj podnosioca	114
Broj konačnih izveštaja podneta OD	9
Broj predmeta u toku razmatranja	20
Broj predmeta vraćena KPISK	3
Broj predmeta u čekanju	4
Broj zaključenih predmeta	5
Broj podnosioca za koje su zaključeni direktni pregovori	48

Sledeći ZOSovi su razmatrani od strane komisije za ZOS do 31 decembra 2018:

- 4 ZOS u razmatranju Komisije za ZOS;
- 4 ZOS u razmatranju i čekanju na odobrenje/ odbijanje od strane Odbora; i
- 1 ZOS još uvek nije podnet komisiji ZOS.
- Primila je 42 nova zahteva za otkup stanova;
- Upravni odbor je odobrio 13 zahteva za otkup stanova, odbio je 12 zahteva za otkup stanova i suspendova je 6 zahteva za otkup stanova;
- Upravni odbor se izjasnio nenadležnim za jedan zahtev za otkup stana;
- Upravni odbor je proglasio neprihvatljivim 1 zahtev za otkup stana.

15.6. KOMISIJA ZA PRODAJU STANOVA U VLASNIŠTVU DRUŠTVENIH PREDUZEĆA

U toku perioda izveštavanja od januara do decembra 2018, ova komisija je obavljala sledeće aktivnosti:

16. JEDINICA ZA UNUTRAŠNJU REVIZIJU

Në vazhdimësi paraqiten aktivitetet e NJAB-së për periudhën në fjalë:

1. Revizija Likvidacionog organa (LO):

Ova revizija je započela u novembru 2017 i izvršena je u saglasnosti sa planom rada JURa. Pošto je ova revizija bila kompleksnija i zbog odlaganja u kompletiranju dokumentacije od strane Likvidacionog organa, ovaj izveštaj revizije je bio završen na početku 2018;

2. Revizija Odeljenja za finansije i budžet (OFB):

Glavni ciljevi ove revizije su bili zasnovani na proceni rizika u vezi sa aktivnostima preduzetim od strane Odeljenja za finansije i budžet. Revizija ovog odeljenja je bila završena na početku 2018 zbog odlaganja u kompletiranju dokumentacije;

3. Revizija Odeljenja za administraciju (OA)

Ova revizija je započeta u januaru i izvršena je u skladu sa planom rada JURa za 2018. Glavni ciljevi ove revizije su zasnovani na proceni rizika vezanih za aktivnosti koje je preduzelo Odeljenje za administraciju, odnosno, odgovarajuće jedinice ovog odeljenja. Konačni izveštaj o ovoj reviziji je podnet Upravi u mesecu jugu;

4. Revizija Izvršnog sekretarijata Upravnog odbora (ISUO):

Ova revizija je započeta u februaru i izvršena je u skladu sa planom rada JURa za 2018. Glavni ciljevi ove revizije su zasnovani na proceni rizika vezanih za aktivnosti koje je preduzeo Izvršni sekretariat Upravnog odbora. Konačni izveštaj je predat Upravi i

Upravnom odboru u mesecu maju;

5. Revizija Odeljenja za regionalnu koordinaciju (ORK)

i regionalnih kancelarija: Glavni ciljevi ove revizije su bili zasnovani na proceni rizika u vezi sa aktivnostima preduzetim od strane ORK i regionalnih kancelaria. Konačni izveštaj o ovoj reviziji je podnet Upravi i Upravnom odboru u mesecu septembru

6. Revizija implementacije preporuka Jedinice za unutrašnju reviziju (JUR):

Ova revizija je počela u julu i obavljena je u skladu sa planom rada JURa za 2018. Glavni cilj ove revizije je bio da uveri Upravni odbor, Upravu i zainteresovane strane, da su preporuke koje su date u toku perioda od januara 2015 do juna 2018 od strane JURa, implementirane ili je izvršen pokušaj njihovog implementiranja od strane Uprave KAPa, odnosno, odeljenjai integralnih belova Agencije. Izveštaj revizije je završen u septembru i podnet je Upravnom odboru;

7. Revizija Odeljenja profesionalnih komisija (OPK):

Glavni ciljevi ove revizije su bili zasnovani na proceni rizika u vezi sa aktivnostima preduzetim od strane ovog odeljenja (odnosno, Komisije za direktne pregovore za prodaju imovine i Komisije za nelegalnu gradnju). Izveštaj revizije je bio završen u novembru i podnet je Upravi;

8. Revizija odeljenje za prodaju (Jedinica za pripremu kupoprodajnih ugovora i ugovora za direktne pregovore):

Revizija ovog odeljenja je izvršena u saglasnosti sa planom rada JURa za 2018. Glavni ciljevi ove revizije su bili zasnovani na proceni rizika u vezi sa aktivnostima preduzetim od strane Jedinice za pripremu kupoprodajnih ugovora i ugovora za direktne pregovore. Konačni izveštaj o ovoj reviziji je bio predat Upravi u mesecu decembru;

9. Revizija Odeljenja za nabavke (ON):

Glavni ciljevi ove revizije su bili zasnovani na proceni rizika u vezi sa aktivnostima preduzetim od strane ovog odeljenja. Ova revizija je završena u decembru, i u skladu sa procedurama, konačni izveštaj za ovu reviziju je bio predat Upravi;

10. Revizija Odeljenja za finansije i budžet (RFB):

Glavni ciljevi ove revizije su bili zasnovani na proceni rizika u vezi sa aktivnostima preduzetim od strane Odeljenja za finansije i budžet Odeljenja za povereničke fondove. Očekuje se da ova revizija bude završena početkom 2019 zbog nekoliko procedura;

11. Revizija prema zahtevu za revizijom (PPU/ Likvidacioni organ);

Na zahtev KAPa, JUR je izvršila reviziju aneksa 2 ugovora koji je KAP sklopio sa Profesionalnim pružaocem usluga, odnosno, Jedinicom za implementaciju projekta i Likvidacionim organom. Ova revizija je izvršena u toku oktobra meseca i izveštaj o ovoj reviziji je podnet Upravnom odboru;

12. Priprema izveštaja o aktivnostima JUR koji treba biti poslat Jedinici za centralno uskladjivanje unutrašnje revizije (JCUUR):

S' osvrtnom na zakonske zahteve, u januaru, JUR je pripremila i podnela JCUUR izveštaj o svojim aktivnostima za 2017. Pored toga, u toku perioda izveštavanja, JUR je podnela izveštaj o aktivnostima revizije za period od januara do septembra 2018;

13. Sastavljanje registra rizika za KAP za 2018:

Registar rizika za Agenciju je bio ažuriran u toku perioda izveštavanja. Ovaj period je uskladjen sa ciljevima KAPa za 2018;

14. Revizija Godišnjih finansijskih izveštaja KAPa (GFI) i povereničkih fondova izvršena od strane Kancelarije državnog revizora (KDR):

U toku perioda revizije, Tim za reviziju KDRa je u jugu podneo konačne izveštaje za KAP RFS i povereničkih sondova za 2017. U junu je KFR podnela svoje konačne izveštaje o reviziji KAP RFS i povereničkih sondova za 2017. Pored toga, u periodu izveštavanja (od oktobra do decembra) tim za reviziju KDR je izvršio internu reviziju KAP RFS i povereničkih sondova za 2018. U zaključku ove interne revizije, KDR nije podneo nikakav izveštaj;

15. Priprema akcionog plana za implementaciju preporuka KDR za 2017:

Nakon prijema izveštaja revizije KDR, pripremljen je akcioni plan za implementaciju preporuka KDR za 2017, u saradnji sa Upravom i u saglasnosti sa važećim zakonskim zahtevima. Ovaj plan je podnet KDR, u saglasnosti sa predviđenim procedurama i u okviru predevidjenih zakonskih rokova;

;

17. REZIME BUDUĆIH PREPORUKA

Agencija je, uz poštovanje svojih nadležnosti, ispunila sledeće ciljeve u toku 2018:

- Plan reorganizacije;
- Početak procesa prodaje – objavljivanje krugova prodaje. Strategija objavljivanja prodaje imovine za svaki mesec;
- Nadgledanje prodaje putem “posebnog spin ofa” i pod specijalnim uslovima;
- Raspodela 20% radnicima; i

Raspodela sredstava poveriocima DPa u likvidaciji Za naredni period je Kosovska agencija za privatizaciju preporučila Vladi i Skupštini da preduzmu sledeće aktivnosti, koje zahteva Agencija u cilju ispunjavanja svoje misije kao je zahtevano zakonom o Kosovskoj agenciji za privatizaciju. KAP preporučuje da se sa prioritetom tretiraju tačke predstavljene dole:

1. Način finansiranja aktivnosti KAPa. Trenutno se KAP finansira iz namenjenih prihoda, kako je predvidjeno u Članu 21 zakona br. 04/L-034. Prema ovom Članu, 5% od prodaje su namenjeni prihodi. Maksimalno, prema prvoj polovini 2019 godine, KAP će imati sredstva na raspolaganju da pokrije svoje administrativne i operativne troškove. KAP predlaže da se prioritetno tretiraju metode finansiranja aktivnosti KAPa ili da se izmeni Član 21 zakona o KAPu, odnosno da se izmeni sa 5% na 7%.

2. Jačanje kapaciteta Posebne komore vrhovnog suda Kosova i osnovnih sudova. Jačanje kapaciteta će uticati na sledeća pitanja:

- 1.1. **Prodaja** – Sporovi o zakonskom vlasništvu;
- 1.2. **20% radnicima** – Realizacija kompletene raspodele od 20% radnicima, nakon rešenjan zakonskih sporova;
- 1.3. **Raspodela sredstava poveriocima** – Rešavanje povereničkih potraživanja. Rešavanje sporova će omogućiti zaključivanje procesa likvidacije.

3. Opštine bi trebalo da budu kooperativnije ili bi Skupština trebalo da odobri uredbu, koja bi služila kao mehanizam za davanje naloga opštinama da budu kooperativnije u vezi sa svim uslugama koje se tiču imovine društvenih preduzeća

18. IZVEŠTAJ O UPUĆIVANJU PREPORUKA KANCELARIJE DRŽAVNOG REVIZORA U VEZI SA REVIZIJOM IZ 2017

18.1. IZVEŠTAJ O UPUĆIVANJU PREPORUKA ZA BUDŽET KAPa

Br.	Član u izveštaju	Strana	Referenca	Preporuke Glavnog revizora	Odeljenje odgovorno za implementaciju preporuka	Rok za implementaciju	Komentari
1.	2.3	10	Preporuke za godišnje finansijske izveštaje	<p>Predsedavajući Odbora:</p> <p>Treba da se uveri da su analize bile izvršene da bi se pronašli uzroci isticanja problema, preduzimanjem specifičnih aktivnosti u eliminaciji grešaka u klasifikaciji troškova. Agencija treba da izmeni interne uredbe za nadoknadu Upravnom odboru agencije i onda svi troškovi trebaju biti budžetirani i dokumentovani u skladu sa računovodstvenim planom, m kako je zahtevano zakonom o budžetu.</p>	<ul style="list-style-type: none"> - Upravni odbor; - Uprava KAPa; - Direktor odeljenja za finansije i budžet. 	31 decembar 2018	Nadoknada Upravnom odboru prema budžetskom zahtevu za 2019 je budžetirana iz ekonomske kategorije plate i zarade i odobrena je od strane Ministarstva finansija i kroz zakon o projektovanom budžetu za 2019 i podneta je Skupštini na odobrenje.
2.	2.3	10	Preporuke za godišnje finansijske izveštaje	<p>Predsedavajući Odbora:</p> <p>Treba da se uveri da su podaci u finansijskim izveštajima, uključujući i konačni budžet i predstavljanje imovine i odgovornosti, predstavljeni u potpunosti i na fer način. Pored toga, Predsednik Odbora treba da ustanovi efikasan proces kojim će potvrditi da je plan za izradu godišnjih finansijskih izveštaja za 2018 obradio sva pitanja koja se odnose na nepokretnu imovinu. Izveštaj sačinjen od strane Šefa administracije i finansijskog službenika, treba da bude potpisan samo u slučaju da su primenjene sve neophodne kontrole na godišnje finansijske izveštaje.</p>	<ul style="list-style-type: none"> - Uprava KAPa; - Direktor odeljenja za finansije i budžet. 	31 decembar 2018	KDR preporuke su obradjene u toku pripreme finansijskih izveštaja za fiskalnu 2018 godinu.
3.	3.4	14	Upravljanje osobljem	<p>Predsedavajući Odbora:</p> <p>Treba da preduzme dodatne aktivnosti za prekid dodeljivanja menadžerskih pozicija – vršilac dužnosti. Trajanje funkcije vršioca dužnosti treba da bude u saglasnosti sa zakonom i treba da ima odlučujući uticaj na funkcionisanje kontrole i postizanja ciljeva.</p>	<ul style="list-style-type: none"> - Uprava; - Kadrovska služba. 	31 decembar 2018 (u toku)	Pitanje menadžerske pozicije - vršilac dužnosti, bilo je u fokusu pažnje 2018. U toku godine smo uspeli da pokrijemo sve oglašene pozicije kroz proces upošljavanja. Situacija sa radnim mestima suspendovanih službenika ostaje ista. Zbog toga je KAP u obavezi da zadrži poziciju aktuelnog vršioca dužnosti i da zadrži ovu poziciju do završetka sudskog procesa protiv suspendovanih službenika. Trenutno, ukupan broj službenika na pozicijama vršilaca dužnosti je šest (6).
4.	3.8	15	Uobičajena pitanja u vezi sa robom i uslugama i kapitalnim investicijama	<p>Predsedavajući Odbora:</p> <p>Treba da se uveri da postoji efikasna saradnja između jedinica u toku procesuiranja zahteva i Odeljenja za nabavke u toku planiranja procesa. Treba da postoji neophodno vreme koje je potrebno za upravljanje procesom nabavke koji se odnosi na budžet dodeljen Agenciji.</p>	<ul style="list-style-type: none"> - Uprava; - Odeljenja i određene jedinice u sklopu KAPa. 	31 decembar 2018 (u toku)	
5.	3.8	16	Uobičajena pitanja u vezi sa robom i uslugama i kapitalnim investicijama	<p>Predsedavajući Odbora:</p> <p>Treba da se uveri da je detaljan plan o upravljanju ugovorima izvršen pre potpisivanja ugovora, u cilju izbegavanja bilo kakvih nedostataka u toku realizacije projekata.</p>	<ul style="list-style-type: none"> - Uprava; - Odeljenja za nabavke - Određenje jedinice u sklopu KAP 	31 decembar 2018 (u toku)	Ovaj nalaz je već u potpunosti kompletiran. Svakim ugovorom upravlja menadžer projekta i njime upravlja prema planu o upravljanju ugovorima.

Br.	Član u izveštaju	Strana	Referencë	Preporuke Glavnog revizora	Odeljenje odgovorno za implementaciju preporuka	Rok za implementaciju	Komentari
6.	3.9	16	Kapitalna i nekapitalna sredstva	<p>Predstavajući Odbora:</p> <p>Treba da se uveri da je registar inventara redovno ažuriran i treba uključiti tačan dokaz o svim kupovinama inventara i troškovima, u cilju posedovanja kompletnih i tačnih dosijea u svakom trenutku. Pored izveštavanja o tačnim dosijeima inventara za potrebe godišnjih finansijskih izveštaja, takvi dosijeji su takodje neophodni i za interno upravljanje potrebama.</p>	<ul style="list-style-type: none"> - Uprava; - Odeljenje administracije; - Odeljenje za finansije i budžet. 	31 decembar 2018	Ovaj nalaz je obradjen. Imamo potpun dokaz o inventaru i imovini KAPa.
7.	4	18	Napredak u implementaciji preporuka	<p>Predstavajući Odbora:</p> <p>Treba da se uveri da je implementacija akcionog plana ostvarila zahtevani ritam i da se njen progres konstantno nadgleda na redovnoj osnovi. Nedovršene preporuke trebaju biti raznotrene u što je kraće mogućem vremenskom roku i treba preduzeti proaktivne akcije protiv prepreka sa kojim se suočava u toku implementacije ovih preporuka.</p>	<ul style="list-style-type: none"> - Uprava; - Odeljenja i odredjene jedinice u sklopu KAPa. 	31 decembar 2018 (u toku)	U toku godine, uprava ažurira planove za obradu preporuka KDR. Pored toga, nadgledanje implementacije ovih planova se vrši redovno.
8.	5.2	21	Izveštavanje Uprave, odgovornost i upravljanje rizikom	<p>Predstavajući Odbora:</p> <p>Treba da se uveri da je direktna odgovornost u vezi sa upravljanjem rizicima delegirana određenim sektorima i da obezbedi efikasno nadgledanje i kvartalno izveštavanje u cilju implementacije zahteva proizišlih iz ove oblasti.</p>	<ul style="list-style-type: none"> - Upravni odbor; - Uprava; - Odeljenja i odredjene jedinice u sklopu KAPa. 	31 decembar 2018(u toku)	

18.2. IZVEŠTAJ O UPUĆIVANJU PREPORUKA U VEZI SA REVIZIJOM O POVERENIČKIM FONDovima ZA 2017

Br.	Član u izveštaju	Strana	Referenca	Preporuka glavnog revizora	Odeljenje odgovorno za implementaciju	Rok za implementaciju	Komentari
1.	2.2	10	Preporuke za godišnje finansijske izveštaje	<p>Predsedavajući Odbora: Trebalo da se uveri da su svi troškovi budžetirani, izvršeni i da su prijavljeni u skladu sa važećim zakonima. Predsedavajući Odbora treba da obezbedi kompletno i fer predstavljanje informacija u finansijskim izveštajima u vezi sa obelodanjivanjem potencijalnih obaveza. Pored toga, treba da se uspostavi efikasan proces u cilju potvrđivanja da je plan izrade godišnjih finansijskih izveštaja za 2018 obradio sva pitanja vezana za kompatibilnost. Izveštaji predati od strane Šefa administracije i Šefa finansija trebaju biti potpisani samo ako su godišnji finansijski izveštaji bili podvrgnuti svim zahtevanim kontrolama.</p>	- Upravni odbor; - Uprava KAPA; - Odeljenje za finansije i budžet	31 decembar 2018	Ova preporuka je već upućena nakon stupanja na snagu zakona br. 06/L-023 o izmenama i dopunama zakona br. 04/L-034 o Kosovskoj agenciji za privatizaciju, izmenjenim i dopunjenim zakonima br. 04/L-115 i br 04/L-080. Tačnije Član 16 ovog zakona navodi metodu nadoknade Profesionalnim pružaocima usluga i drugih likvidacionih troškova. Godine 2012 KDR je dala kvalifikovano mišljenje o godišnjem finansijskom izveštaju o povereničkim fondovima. KAP je takođe potvrdio metodu nadoknade PPU u toku više godina od strane KAPA. Pored toga, Pravno odeljenje je dalo fer i kompletnu predstavu informacija u vezi sa potencijalnim obavezama u finansijskim izveštajima za 2018.
2.	3.2.1	13	Prihodi od zakupa	<p>Predsedavajući Odbora: Trebalo da se uveri da je izvršeno produženje ugovora za korišćenje imovine DPa i da je to učinjeno u saglasnosti sa važećim ugovorima i u saglasnosti sa internom uredbom o zakupu imovine.</p>	-Uprava; Likvidacioni organi; - Odeljenje za regionalnu koordinaciju.	31 decembar 2018 (u toku)	
3.	3.3	14	Nadoknada/ raspodela radnicima 20% od prihoda prenetih u UNSK	<p>Predsedavajući Odbora: Trebalo da se uveri da su nakon završetka relevantnih žalbenih postupaka, završene raspodele od 20% podobnim radnicima, nakon prodaje imovine DPa.</p>	- Uprava; - Komisija za liste radnika za 20%. - Odeljenja i određene jedinice u sklopu KAPA.	31 decembar 2018 (u toku)	
4.	4.	16	Napredak u implementaciji preporuka	<p>Predsedavajući Odbora: Trebalo da razmotri i analizira preporuke koje su u toku procesa implementacije i da navede nove rokove za preporuke koje još uvek nisu gotove, uključujući i osoblje iz računovodstva. Implementacija preporuka treba da bude konstantno nadgledana.</p>	- Uprava; - Odeljenje za finansije i budžet; - Odeljenje za regionalnu koordinaciju; - Jedinica za kontrolu i nadgledanje.	31 decembar 2018 (u toku)	Uprava vrši ažuriranje planova za upućivanje preporuka KDR u toku cele godine. Pored toga, se vrši konstantno nadgledanje implementacije ovih planova.

19. ORGANIZACIONA STRUKTURA KOSOVSKE AGENCIJE ZA PRIVATIZACIJU

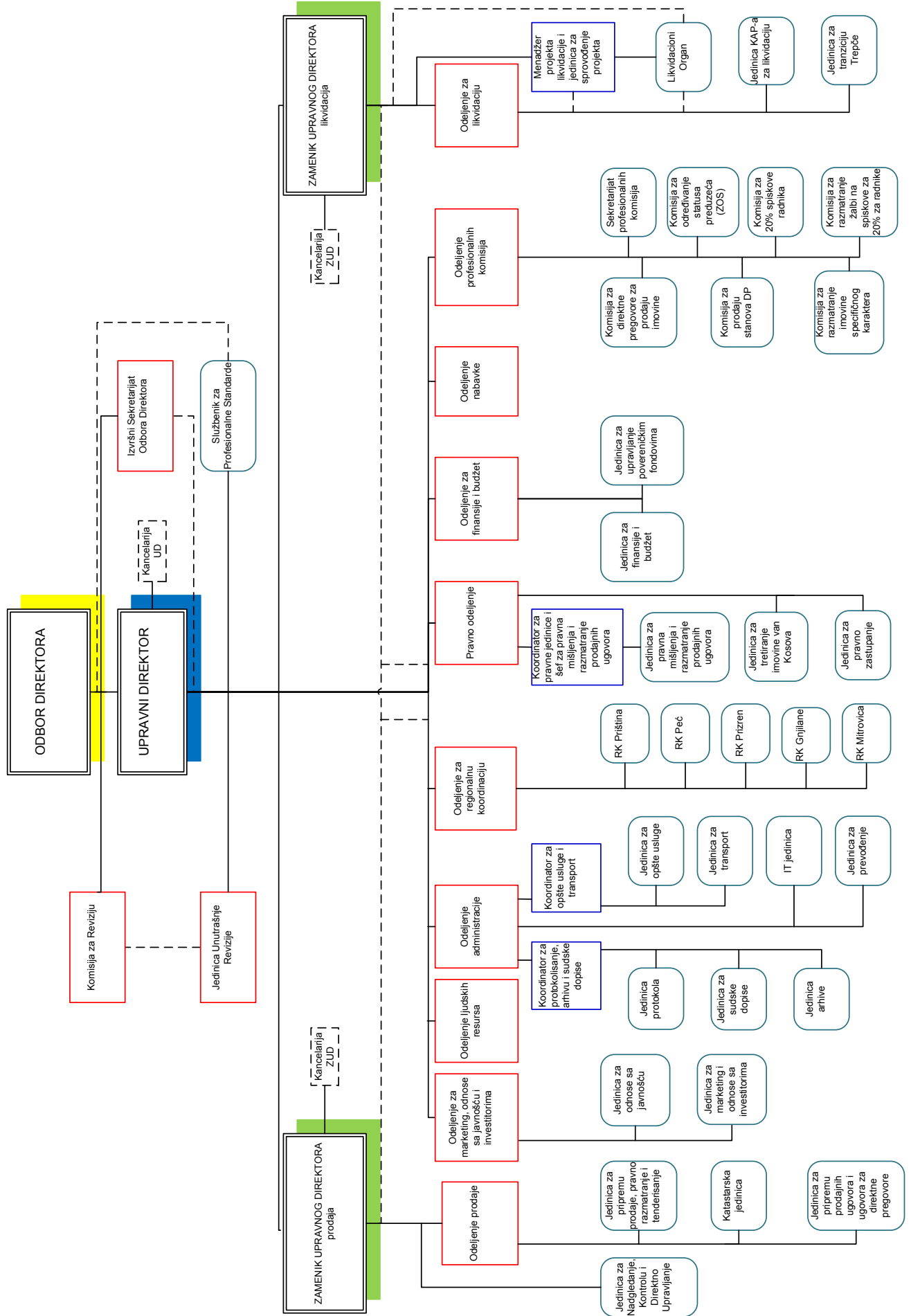

20. ANEKSI GODIŠNJEG IZVEŠTAJA KAPa

20.1 Član 6.1 – Lista preduzeća pod direktnim upravljanje

20.2 Član 9 – Rezime transakcija prema krugovima prodaja

20.3 Tekstualni deo finansijskog izveštaja prema formatu Komisije za finansije I budžet Skupštine Kosova (aneks)

20.4 Tabela sa sadržajem finansijskog izveštaja prema formatu Komisije za finansije I budžet Skupštine Kosova (aneks)

20.5 Finansijski izveštaj o povereničkim sredstvima (aneks) Finansijski izveštaj KAPA o godišnjem budžetu (aneks)

20.6 Finansijski izveštaj KAPA o godišnjem budžetu (aneks)

ANEKS 20.1. ČLAN 6.1 – LISTA PREDUZEĆA POD DIREKTNIM UPRAVLJANJE

Lista preduzeća pod direktnim upravljanje, **aneks** Član 6.1:

1.	Novo Preduzece "MIM Golesh" Magura
2.	DP "Boksitet e Kosovës" Klina
3.	DP "Ereniku Industria" Đakovica
4.	DP "Virginia" Đakovica
5.	DP "Jatex" Đakovica
6.	DP "Metaliku " Đakovica
7.	DP "Fabrika e Enëve" Đakovica
8.	DP "Iliria" Peć

ANEKS 20.2. ČLAN 9 – REZIME TRANSAKCIJA PREMA KRUGOVIMA PRODAJA

Prodaja imovina u likvidaciju	Dr. Imovine	Br. primljenih ponuda	Ukupna vrednost ponuda	Povlačenje, Poništenje	Ukupna vrednost	Br. ponuda poništenih od OD-a, povlačenje poništenih od OD-a, povlačenje	Ostvarene prodaje	Neostvarene prodaje – u toku
39	114	87	1,765,337	1,034,501	730,836	22	16	01
40	85	98	2,228,982	1,060,561	1,168,421	19	05	02
41	33	43	1,660,034	544,631	1,115,403	08	01	08
42	53	71	2,645,924	1,049,901	1,596,023	15	02	14
43	67	48	1,001,489	188,394	813,095	07	00	14
Gjithsej	352	347	9,301,766	3,877,988	5,423,778	71	24	39

ANEKS 20.3. TEKSTUALNI DEO FINANSIJSKOG IZVEŠTAJA PREMA FORMATU KOMISIJE ZA FINANSIJE I BUDŽET SKUPŠTINE KOSOVA

Prijemni pečat Jedinice za predloge i podneske



AGJENCIA KOSOVARE E PRIVATIZIMIT
KOSOVSKA AGENCIJA ZA PRIVATIZACIJU
PRIVATISATION AGENCY OF KOSOVO

KOSOVSKA AGENCIJA ZA PRIVATIZACIJU

-Finansijski izveštaj za 2018. godinu-

Kod budžetske organizacije: 239

Kontakt informacije:

Glavni administrativni službenik: Valon Tolaj, Ul. Agim Ramadani Br. 23, 10000 Priština, Tel, 038 500 400 E-mail:llir.tolaj@pak-ks.org

Glavni finansijski službenik: Adem Selishta, Direktor za finansije i budžet, Ul. Agim Ramadani Br. 23, 10000 Priština, Tel, 038 500 400, E-mail: adem.selishta@pak-ks.org

Datum: 01.02.2019 godine

1) Uvod: Molimo vas napravite jedan rezime glavnih dešavanja u budžetu vaše organizacije. Ne prekoračiti dole predviđeni prostor!)

Konačan budžet KAP-a (posle budžetske štednje od Vlade) za fiskalnu godinu 2018 je ukupno EUR 7,261,736 i financiran je iz dva 2 (dva) izvora:

1. Namenjeni Prihodi (operativne i administrativne aktivnosti KAP-a), iznos EUR 7,246,736.
2. Opšti Fond Vlade (finansiranje aktivnosti posle definisanja konačnog statusa Trepče), Iznos EUR 15,000.

Početni budžet odobren od Opšteg Fonda Vlade je na početku godine bio EUR 550,000, međutim posle drugog tromesečja, procenili smo da se sredstva neće istrošiti i posledično 2 oktobra 2019 smo poslali pismo MF gde smo predstavili štednju i zahtevali smo smanjenje budžeta u iznosu od EUR 535,000. Ministarstvo Finansija je na osnovu Odluke Vlade br. 04/70 dana 19.10.2018 smanjilo budžet u iznosu koji smo zahtevali i kao zaključak konačni budžet iz Granta Vlade je EUR 15,000.

Tokom ispunjenja budžeta u kategoriji Robe i Usluge, pokrenuli smo dva transfera preko budžetskih programa dok u kategoriji Subvencija smo pokrenuli transfer između budžetskih programa. Zahtevani transferi su odobreni od MF i kao takvi su predstavljeni u budžetskim promenama u finansijskim pregledima.

2) Pregled prihoda i posebnih kategorija troškova:

(Molimo vas ukratko navedite glavne promene što se tiče predviđenih i trenutnih vrednosti za svaku kategoriju. Ne prekoračiti dole predviđeni prostor)

a) Prihodi:

Glavni izvor finansiranja za aktivnosti agencije za 2018 godinu su Namenjeni Prihodi i Opšti Fond Vlade.

Posle stupanja na snagu novog zakona KAP-a (04/L-034), KAP je počelo pokriti svoje administrativne i operativne troškove iz Namenjenih Prihoda.

Opšti Trezor Ministarstva Finansija je otvorilo račun na ime KAP Administrativna Tarifa Privatizacije sa brojem računa 1000400070004642. Međutim, agencija izdvaja odobreni budžet na gore navedeni račun Trezora (za finansiranje aktivnosti agencije) iz računa KAP ADMINISTRATIVNA TARIFA sa brojem računa 1000501000045681 u Centralnoj Banci Kosova.

Opšti Fond Vlade ili Grant Vlade je izvor finansiranja za pokriće aktivnosti koje se moraju preduzeti posle definisanja konačnog statusa Trepče, gde jedinice koje ne obuhvata zakona za Trepču DD ostaju pod upravljanjem KAP-a i postavljaju se u likvidacioni postupak.

b) Plate i dnevnice:

(Molimo vas priložite organogram vaše organizacije kao prilog ovom finansijskom izveštaju i popunite dodatnu tabelu u vezi sa strukturom plaćanja u tački 4 f) ovog izveštaja.)

Za period januar – decembar 2018, izvor finansiranja i plaćanja plata i dnevnica su bili namenjeni prihodi.

Broj radnika odobren shodno zakonu za budžet za 2018 godinu je ukupno 258. Trenutni broj zaposlenih sa punim radnim vremenom na kraju perioda 2018 godine je 236.

Plate i dnevnice se proceduriraju preko ministarstva javne administracije gde KAP šalje spiskove radnika (njenog osoblja) za dotični period. MJA posle analize šalje informacije MF koja ostvaruje isplatu na dotične račune radnika KAP-. Plaćanje za doprinos poslodavca i poreza na izvor se direktno ostvaruje u Poreskoj Upravi Kosova.

C) Roba i usluge:

Odobreni fond u ekonomskoj kategoriji Roba i Usluge je bio namenjen za:

- Blagovremeno pružanje tehničkih i logističkih usluga radi postizanja ciljeva agencije na osnovu zakona.
- Pokriće troškova privatizacije i likvidacije.
- Pravnu podršku procesa privatizacije i likvidacije.
- Pokriće troškova za pružaoce usluga.
- Podršku aktivnosti posle definisanja konačnog statusa Trepče.

Budžetske promene u ovoj kategoriji su samo iz Granta Vlade koji je posle budžetske štednje smanjen u iznosu od EUR 535,000. Konačno budžetsko ostvarenje za ovu kategoriju je ukupno 63%.

Takođe vam predstavljamo detalje nekih troškova jer su unutar jedne kategorije (ekonomska šifra troškova) ostvarene isplate za različite usluge koje imaju veliku vrednost.

1. Razne intelektualne i savetodavne usluge u iznosu od EUR 218,579:

OPIS	IZNOS
Neto nadoknada za članove Odbora za održane redovne i vanredne sastanke	177,134
Usluge revizije NP "Emin Duraku Editco" i "Agro Kosova Holding"	3,520
Nadoknada za članove komisije (spoljne stranke) za otvaranje ponuda prodaje	1,000
Doprinos i porez za odbor, članove komisije za otvaranje ponuda prodaje i plaćanje dnevnica	36,925
UKUPNO ZA RAZNE INTELKTUALNE I SAVETODAVNE USLUGE	218,579

2. Ostale ugovorene usluge u iznosu od EUR 343,959 uključuju sledeće isplate:

OPIS	IZNOS
Isplate za UNSK, nadoknada mesečnih troškova. Ova nadoknada se vrši u skladu sa odlukom Odbora direktora	41,920
Usluge obezbeđenja Kancelarija KAP-a prema privrednom subjektu „Policija Kosova“	165,787
Procena i revizija za NP "Sharr Cem"	19,000
Troškovi za prevod dokumentacije za javni interes	3,675
Isplata penzijskih doprinosa i poreza na lični dohodak za Pružaoce usluga	10,085
Izvršni sastanak organizovan od uprave KAP-a	2,541
Isplate za pružaoce usluga za čuvanje imovine DP-a pre uvođenja u likvidaciju	44,519
Isplate pružiocima usluga za druge administrativne usluge posebno za DP u tranziciji	36,196
Isplate za zakup vozila za potrebe KAP-a	12,335
Isplata za novogodišnji doček KAP-a	5,835
Održavanje veb stranice KAP-a	1,075
Ostali troškovi	991
UKUPNO IZVRŠENE ISPLATE U KATEGORIJU "OSTALE UGOVORENE USLUGE"	343,959

3. Hardver za informativnu tehnologiju (manje od 1000 evra)

Uglavnom je kupljen inventar u vrednosti od EUR 39,980.74 za kancelarije, računari/IT oprema i drugo.

4. Snabdevanje hranom i pićem (ne poslovni ručkovi)

Ovi troškovi su uglavnom za snabdevanje sa vodom za sve kancelarije KAP-a.

d) Komunalni troškovi:

Za period izveštavanja, izvor finansiranja za komunalije su namenjeni prihodi (NP) agencije. Plaćanje komunalija obuhvata sve isplate za glavno sedište i regionalne kancelarije KAP-a.

Ukupan budžetirani iznos za komunalije na početku godine je bio EUR 98,000.00.

Budžet za ovu kategoriju nije istrošen u celini jer je centralno grejanje bilo stabilno i ovo je uticalo na smanjenje troškove električne energije za (centralno grejanje). Preostali iznos je EUR 13,895.

Konačno budžetsko ostvarenje za ovu kategoriju je ukupno 76%.

e) Kapitalne investicije:

Za period izveštavanja izvor finansiranja za kapitalne investicije su namenjeni prihodi (NP) agencije.

Za 2018 godinu je bio samo jedan odobren kapitalni projekat "Oprema iznad EUR 1,000 unutar kapitalnih troškova" u vrednosti od 100,000.

Projekat je bio namenjen za snabdevanje TI opremom i ostvaren je tokom perioda izveštavanja.

Konačno budžetsko ostvarenje za ovu kategoriju je ukupno 90%.

Ostaje višak od 10% kao rezultat ponuda koje su bile jeftinije u upoređenju na planirano.

f) Subvencije i transferi:

Za period izveštavanja izvor finansiranja za subvencije i transferi su namenjeni prihodi (NP) agencije.

Odobreni konačni budžet u kategoriji subvencija je EUR 55,000. Ovaj budžet je namenjen za podršku funkcije upravljanja DP pod upravom KAP-a radi očuvanja i povećanja vrednosti ovih preduzeća pre privatizacije. Tokom ispunjenja budžeta u julu kod MF smo pokrenuli transfer iz budžetskog programa likvidacije u budžetski program reorganizacija i upravljanje DP u vrednosti od EUR 15,000. Razlog za transfer je bio postavljanje četiri preduzeća (na osnovu odluke odbora KAP-a) u direktno upravljanje za koja su bila potrebna dodatna sredstva.

Konačno budžetsko ostvarenje za ovu kategoriju je ukupno 96%.

3) Rezime:

(Molimo vas ukratko navedite konačne napomene u vezi sa budžetom vaše institucije ili mišljenja o razvoju u budućnosti)

Konačno ostvarenje budžeta za 2018 je 87%.

Razlozi za ne-istrošeni budžet na osnovu početnog planiranja su predstavljeni u finansijskim pregledima kod razjašnjenja, strana 12.

Vezano za početni i konačni odobreni budžet za 2018 godinu, agencija nije imala primedbi.

Za 2019 godinu, odobreni budžet KAP-a je EUR 8,276,049.

KAP u Tarifi Namenjenih Prihoda (TNP) nema dovoljno sredstava za pokriće administrativnih i operativnih aktivnosti za 2019 godinu. Prema tome, budžet KAP-a za 2019 godinu iz namenjenih prihoda će se finansirati samo u vrednosti od EUR 2,000,000, dok će se preostali deo budžeta od vrednosti od EUR 6,276,049 finansirati od Granta Vlade.

Potpis upravnika organizacije

ANEKS 20.4 Tabela sa sadržajem finansijskog izveštaja prema formatu Komisije za finansije I budžet Skupštine

Kosovska Agencija za Privatizaciju

4) TABELE

a) Prihodi:

Ekonomska šifra	Naziv ekonomske kategorije	Planirani / predviđeni prihodi za 2018	Sopstveni prihodi preneti od 20167	Postojeći prihodi za (Prema smanjenju izdvajanja i skraćivanju budžeta) 2018
1	2	3	4	5
11000	Plate i zarade	4,728,736.00	-	4,728,736.00
13000	Roba i usluge	2,830,000.00	-	2,280,000.00
13200	Komunalni troškovi	98,000.00	-	98,000.00
21000	Prenosi i subvencije	40,000.00	-	55,000.00
30000	Kapitalni troškovi	100,000.00	-	100,000.00
	UKUPNO	7,796,736.00	-	7,261,736.00

Uključuje grant Vlade u iznosu od EUR 15,000 za DP-e Trepča. Odobreni početni budžet od strane Vlade grant (GV) za kategoriju "Roba i Usluga" bio je EUR 550,000. Svrha traženog iznosa je finansiranje aktivnosti koje treba preduzeti nakon definisanja konačnog statusa Trepče, u kom slučaju stavke koje neće biti uključene u zakon o Trepči A.D. će ostati pod upravom KAP i biće predmet procesa likvidacije.

Nakon drugog tromesečja, smatramo da sredstva neće biti potrošena i tako smo 2 Oktobra 2018, poslali pismo MF, gde smo predstavili štednju i zahtev za smanjenjem budžeta u iznosu od EUR 535,000.

Kosovska agencija za privatizaciju se finansira iz nemenjenih prihoda koji se realizuju od prodaje imovina DP-a i drugih prihoda, i ovo je u skladu sa članom 21 zakona br. 04/L-036 koji je stupio na snagu u Septembru 2011.

Prihodi za agencije su kumulativni od 2003 do decembra 2018. Ukupni prihodi dostižu iznos od EUR 44,713,969 i od čega su finansirane njegove aktivnosti od 2012. Ukupni iznosi preneti na Vladu kako bi se pokrili administrativni i operativne troškovi do 31 Decembra 2018 dostigli su iznos od EUR 42,941,706. Od ovih prihoda su i finansirani troškovi za DP-a koje imaju nedostatak bankarsku likvidnost.

OBJAŠNJENJE:

KAP ne planira prihode koji će biti budžetirani na zahtev Ministarstva finansija. KAP planira samo troškove koji su predstavljeni u gornjoj tabeli. Dakle, prihodi nisu planirani kao u slučaju opština, s obzirom da kao što smo predstavili u navednom obrazloženju, prihodi KAP su kumulativni od 2003 i dalje, u skladu sa članom 21 zakona o KAP-u, koji je stupio na snagu u septembru 2011.

Prihodi ostvareni tokom 2018 dostižu iznos od **EUR 1,077,504** od prodaje imovina DP-a putem krugova privatizacije i drugih prihoda kao što su: taksa za učešće na tenderu i konfiskacija depozita ponuda od ponuđača koji nisu ipunili zahteve.

b) Troškovi:

Ekonomska šifra	Naziv ekonomske kategorije	Budžet i troškovi 2017		Godišnji budžet sa zakonom o budžetu 2018	Budžet sa smanjenju izdvajanja 2018 (Prema smanjenju izdvajanja i skraćivanju budžeta) 2018	Konačan budžet januar - Decembar (Prema smanjenju izdvajanja i skraćivanju budžeta) 2018	Troškovi do 31 Decembar 2018	Obaveze do 31 Decembar 2016	Obaveza budžeta (%)	Utrošeni budžet (%)	Neutrošeni budžet (%)
		Budžet 2017	Troškovi 2017								
1	2	3		4	5	6	7	8	9=8/6	10=7/6	11
11000	Plate i zarade	4,402,884	4,390,281	4,728,736	4,728,736	4,728,736	4,619,829	4,620,305	97.71%	97.71%	2.30%
13000	Roba i usluge	2,948,920	2,349,683	2,830,000	2,830,000	2,280,000	1,446,103	1,567,389	79.68%	63.43%	36.57%
13200	Komunalni troškovi	118,000	80,913	98,000	98,000	98,000	74,069	75,043	68.57%	75.58%	24.42%
21000	Prenosi i subvencije	50,000	41,379	40,000	40,000	55,000	52,540	52,540	82.76%	95.53%	4.47%
30000	Kapitalni troškovi	100,000	13,910	100,000	100,000	100,000	90,436	90,436	13.91%	90.44%	9.56%
	UKUPNO	7,619,804	6,876,167	7,796,736	7,796,736	7,261,736	6,282,977	6,405,713	88.21%	86.52%	13.48%

Kosovska Agencija za Privatizaciju

Robe i usluge

4.c) POJEDINOSTI TROŠKOVA PREMA EKONOMSKIM ŠIFRAMA

13000	ROBA I USLUGE Naziv ekonomske kategorije	Budžet 2017			Budžet 2018		
		Planiranje Januar - Decembar 2017	Troškovi Januar - Decembar 2017	% troškov a	Planiranje Januar - Decembar 2018	Troškovi Januar - Decembar 2018	% troškova
	Ukupno	2,948,920	2,349,683	80%	2,280,000	1,446,103	63%
1310	PUTNI TROŠKOVI (SUMA STAVKE)	25,500	14,985	59%	30,000	14,496	48%
13130	Putni troškovi unutar države	-	-		-	-	
13131	Dnevnica poslovnog putovanja unutra države	-	-		-	-	
13132	Smeštaj tokomposlovnog putovanja unutar države	-	-		-	-	
13133	Ostali troškovi poslovnog putovanja unutar države	2,250	856	38%	2,250	-	
13140	Putni troškovi van države	12,000	11,478	96%	12,000	6,401	53%
13141	Dnevnica poslovnog putovanja van države	1,250	167	13%	1,250	381	30%
13142	Smeštaj tokom poslovnog putovanja van države	10,000	2,484	25%	9,500	3,173	33%
13143	Ostali troškovi poslovnog putovanja van države	-	-		5,000	4,541	91%
1330	TROŠKOVI TELEKOMUNIKACIJE (SUMA STAVKE)	70,100	47,221	67%	71,960	61,055	85%
13310	Troškovi interneta	11,300	3,130	28%	5,000	2,849	57%
13320	Troškovi mobilne telefonije	45,400	41,083	90%	57,000	56,646	99%
13330	Poštanski troškovi	13,400	3,008	22%	9,960	1,560	16%
13340	Troškovi upotrebe optičkog kabl	-	-		-	-	
1340	TROŠKOVI ZA USLUGE (SUMA STAVKE)	1,732,797	1,455,801	84%	931,063	577,642	62%
13410	Usluge obrazovanja i obuke	30,000	23,394	78%	35,000	6,517	19%
13420	Usluge parnice i advokature	28,300	2,425	9%	19,500	1,796	9%
13430	Različite zdravstvene usluge	-	-		-	-	
13440	Raličite intelektualne i savetodavne usluge	375,800	375,387	100%	342,500	218,579	64%
13450	Štamparske usluge - ne marketing	9,000	194	2%	8,000	2,949	37%
13460	Ostale ugovorene usluge	1,269,097	1,045,953	82%	505,415	343,959	68%
13470	Tehničke usluge	20,600	8,448	41%	20,648	3,842	19%
13480	Usluge članarine	-	-		-	-	
1350	KUPOVINA NAMESTAJA I OPREME (VREDNOST MANJA OD 1000 EVRA) (SUMA STAVKE)	42,600	29,348	69%	76,000	56,300	74%
13501	Nameštaj (manje od 1000 evra)	7,600	225	3%	20,000	6,645	33%
13502	Telefon (manje od 1000 evra)	-	-		-	-	
13503	Računari (manje od 1000 evra)	-	-		-	-	
13504	Hardver za informativnu tehnologiju (manje od 1000 evra)	27,000	26,503	98%	50,000	47,632	95%
13505	Fotokopir mašina (manje od 1000 evra)	-	-		-	-	
13506	Posebna zdravstvena oprema (manje od 1000 evra)	-	-		-	-	

Robe i usluge

4.c) POJEDINOSTI TROŠKOVA PREMA EKONOMSKIM ŠIFRAMA

13000	ROBA I USLUGE Naziv ekonomske kategorije	Budžet 2017			Budžet 2018		
		Planiranje Januar - Decembar 2017	Troškovi Januar - Decembar 2017	% troškov a	Planiranje Januar - Decembar 2018	Troškovi Januar - Decembar 2018	% troškova
	Ukupno	2,948,920	2,349,683	80%	2,280,000	1,446,103	63%
13507	Oprema policijske službe (manje od 1000 evra)	-	-				
13508	Oprema za saobraćaj (manje od 1000 evra)	-	-				
13509	Ostala oprema (manje od 1000 evra)	8,000	2,620	33%	6,000	2,023	34%
1360	OSTALA KUPOVINA - ROBA I USLUGE (SUMA STAVKE)	92,300	73,304	79%	55,000	39,791	72%
13610	Snabdevanje za kancelariju	45,000	41,245	92%	22,000	16,055	73%
13620	Snabdevanje hranom i pićem (ne poslovni ručkovi)	29,300	25,157	86%	15,000	10,500	70%
13630	Zdravstvena oprema	-	-		-	-	
13640	Oprema za čišćenje	10,000	6,902	69%	10,000	6,145	61%
13650	Snabdevanje obućom i odećom	8,000	-		8,000	7,091	89%
13660	Smeštaj	-	-				
13670	Municija i vatreno oružje	-	-				
13680	Bezbednosne etikete (banderole)	-	-				
13681	Plombe	-	-				
1370	GORIVO I ZAPALJIVA SREDSTVA (SUMA STAVKE)	95,900	68,642	72%	102,000	73,866	72%
13710	Ulje	4,500	709	16%	5,000	592	12%
13720	Nafta za centralno grejanje	46,000	37,330	81%	50,000	45,674	91%
13730	Ulje za grejanje	-	-		-	-	
13740	Mazut	-	-		-	-	
13750	Ugalj	-	-		-	-	
13760	Drva	-	-		-	-	
13770	Gorivo za agregat	11,200	2,408	21%	12,000	2,786	23%
13780	Gorivo za vozila	34,200	28,195	82%	35,000	24,814	71%

Kosovska Agencija za Privatizaciju

Robe i usluge

4.c) POJEDINOSTI TROŠKOVA PREMA EKONOMSKIM ŠIFRAMA

13000	ROBA I USLUGE Naziv ekonomske kategorije	Budžet 2017			Budžet 2018		
		Planiranje Januar - Decembar 2017	Troškovi Januar - Decembar 2017	% troškov a	Planiranje Januar - Decembar 2018	Troškovi Januar - Decembar 2018	% troškova
	Ukupno	2,948,920	2,349,683	80%	2,280,000	1,446,103	63%
	1380 RAČUN PREDUJAMA (SUMA STAVKE)	15,000	-		15,000		
	13810: Predujam za sitni novac	-	-		-	-	
	13820: Predujam za poslovna putovanja	-	-		-	-	
	13821: Predujam	15,000	-		15,000	-	
	13830: Predujam za robu i usluge	-	-		-	-	
	13850: Predujam - za ambasade	-	-		-	-	
	1390 FINANSIJSKE USLUGE (SUMA STAVKE)	-	-		-	-	
	13911: Provizija banke - Centralna Banka	-	-		-	-	
	13912: Provizija banke-Raiffeisen Bank	-	-		-	-	
	13913: Provizija banke-Procredit Bank	-	-		-	-	
	13915: Provizija banke - Privatna Banka Poslovanja	-	-		-	-	
	13916: Provizija banke - Komercijalna Banka	-	-		-	-	
	13917: Provizija banke-NLB Banka Prishtina	-	-		-	-	
	13918: Provizija za Razne Tarife	-	-		-	-	
	13940: KAI - Provizija Banke	-	-		-	-	
	1395 USLUGE REGISTRACIJE I OSIGURANJA (SUMA STAVKE)	16,000	7,049	44%	19,880	13,743	69%
	13950: Registracija vozila	6,620	150	2%	5,000	2,445	49%
	13951: Osiguranje vozila	9,000	6,899	77%	14,000	10,886	78%
	13952: Poreza za registraciju vozila	380	-		880	412	47%
	13953: Fizička sigurnost objekata i ostalo	-	-		-	-	
	1400 ODRŽAVANJE (SUMA STAVKE)	77,913	49,668	64%	75,000	47,786	64%
	14010: Održavanje i ispravka vozila	40,500	30,963	76%	35,000	22,534	64%
	14020: Održavanje objekata	2,000	529	26%	5,000	763	15%
	14021: Održavanje stambenih objekata	-	-		-	-	
	14022: Održavanje poslovnih i administrativnih objekata	-	-		-	-	
	14023: Održavanje škola	-	-		-	-	
	14024: Održavanje zdravstvenih objekata	-	-		-	-	
	14030: Održavanje autoputeva	-	-		-	-	
	14031: Održavanje regionalnih autoputeva	-	-		-	-	
	14032: Održavanje lokalnih autoputeva	-	-		-	-	

Kosovska Agencija za Privatizaciju

Robe i usluge

4.c) POJEDINOSTI TROŠKOVA PREMA EKONOMSKIM ŠIFRAMA

13000	ROBA I USLUGE Naziv ekonomske kategorije	Budžet 2017			Budžet 2018		
		Planiranje Januar - Decembar 2017	Troškovi Januar - Decembar 2017	% troškov a	Planiranje Januar - Decembar 2018	Troškovi Januar - Decembar 2018	% troškova
	Ukupno	2,948,920	2,349,683	80%	2,280,000	1,446,103	63%
14040	Održavanje informacione tehnologije	18,913	17,681	93%	20,000	13,006	65%
14050	Održavanje nameštaja i opreme	16,500	495	3%	15,000	11,483	77%
1410	ZAJAM (SUMA STAVKE)	417,810	412,450	99%	455,310	426,421	94%
14110	Zajam za objekte	247,500	242,140	98%	245,000	242,680	99%
14120	Zajam za zemlju	-	-				
14130	Zajam za opremu	-	-		30,000	4,872	16%
14140	Zajam za mašineriju	-	-				
14150	Zajam za ostalu upotrebu prostora	170,310	170,310	100%	180,310	178,869	99%
1420	TROŠKOVI MARKETINGA (SUMA STAVKE)	318,900	181,592	57%	409,500	130,654	32%
14210	Reklame i konkursi	4,800	2,769	58%	8,500	1,443	17%
14220	Objava publikacija	12,000	5,389	45%	-	-	
14230	Troškovi javnog informisanja	302,100	173,434	57%	401,000	129,211	32%
1430	TROŠKOVI PARNICE (SUMA STAVKE)	10,000	6,216	0%	10,350	3,396	33%
14310	Poslovni ručak	10,000	6,216	62%	10,350	3,396	33%
1440	TROŠKOVI - ODLUKE SUDA (SUMA STAVKE)	34,100	3,407	10%	28,937	953	3%
14410	Troškovi - odluke suda	34,100	3,407	10%	28,937	953	3%
1700	ISPLATA DUGA (SUMA STAVKE)	-	-		-	-	
17000	Isplata vladinog duga	-	-		-	-	

Kosovska Agencija za Privatizaciju

4.d) KOMUNALNI TROŠKOV: POJEDINOSTI TROŠKOVA PREMA EKONOMSKIM ŠIFRAMA

13000	ROBA I USLUGE Naziv ekonomske kategorije	Budžet 2017			Budžet 2018		
		Planiranje Januar - Decembar 2017	Troškovi Januar - Decembar 2017	% troškova	Planiranje Januar - Decembar 2018	Troškovi Januar - Decembar 2018	% troškova
	Ukupno	118,000	80,913	69%	98,000	74,069	76%
1320	KOMUNALNI TROŠKOVI (SUMA STAVKE)	118,000	80,913	69%	98,000	74,069	76%
13210	Struja	79,500	66,168	83%	65,700	51,804	79%
13220	Voda	6,500	6,204	95%	6,500	6,390	98%
13230	Đubre	6,000	3,233	54%	6,000	2,692	45%
13240	Centralno grejanje	-	-		-	-	
13250	Telefonski troškovi	26,000	5,308	20%	19,800	13,183	67%

4.e) KAPITALNE INVESTICIJE: POJEDINOSTI TROŠKOVA PREMA EKONOMSKIM ŠIFRAMA

13000	KAPITALNE INVESTICIJE Naziv ekonomske kategorije	Budžet 2017			Budžet 2018		
		Planiranje Januar - Decembar 2017	Troškovi Januar - Decembar 2017	% troškova	Planiranje Januar - Decembar 2018	Troškovi Januar - Decembar 2018	% troškova
	Ukupno	100,000	13,910	14%	100,000	90,436	90%
3110	ZGRADE (SUMA STAVKE)	5,000	-		-	-	
31110	Stambene zgrade	5,000	-		-	-	
31120	Poslovne i administrativne zgrade	-	-		-	-	
31121	Zgrade obrazovanja	-	-		-	-	
31122	Zdravstvene zgrade	-	-		-	-	
31123	Zgrade kulture	-	-		-	-	
31124	Zgrade sporta	-	-		-	-	
3120	IZGRADNJA PUTEVA (SUMA STAVKE)	-	-		-	-	
31210	Izgradnja autoputeva	-	-		-	-	
31220	Izgradnja regionalnih puteva	-	-		-	-	
31230	Izgradnja lokalnih puteva	-	-		-	-	
31240	Trotuari	-	-		-	-	
31250	Kanalizacija	-	-		-	-	
31260	Vodovod	-	-		-	-	
3150	SNABDEVANJE STRUJOM, AGREGAT (SUMA STAVKE)	-	-		-	-	
31510	Snabdevanje strujom, agregat i transmisija	-	-		-	-	
3160	OPREME (VREDNOST PREKO 1000 EVRA) (SUMA STAVKE)	20,000	13,910	0%	100,000	90,436	90%
31600	Oprema informativne tehnologije (vrednost preko 1000 evra)	-	-		-	-	
31610	Oprema informativne tehnologije	20,000	13,910	70%	100,000	90,436	90%
31620	Nameštaj	-	-		-	-	
31630	Telefon	-	-		-	-	
31640	Kompjuter	-	-		-	-	
31650	Fotokopir mašina	-	-		-	-	
31660	Posebna zdravstvena oprema	-	-		-	-	
31670	Oprema policijske službe	-	-		-	-	
31680	Softver	-	-		-	-	
31690	Ostala oprema	-	-		-	-	

Kosovska Agencija za Privatizaciju

4.e) KAPITALNE INVESTICIJE: POJEDINOSTI TROŠKOVA PREMA EKONOMSKIM ŠIFRAMA

13000	KAPITALNE INVESTICIJE Naziv ekonomske kategorije	Budžet 2017			Budžet 2018		
		Planiranje Januar - Decembar 2017	Troškovi Januar - Decembar 2017	% troškova	Planiranje Januar - Decembar 2018	Troškovi Januar - Decembar 2018	% troškova
	Ukupno	100,000	13,910	14%	100,000	90,436	90%
3170	TRANSPORTNA VOZILA (SUMA STAVKE)	75,000	-		-	-	
31700	Službena vozila	75,000	-		-	-	
31701	Kamioni	-	-		-	-	
31702	Džip i kombi	-	-		-	-	
31703	Vozila prve pomoći	-	-		-	-	
31704	Vozila policijske službe	-	-		-	-	
31705	Motori	-	-		-	-	
31706	Ostala transportna vozila	-	-		-	-	
3180	MAŠINERIJA (SUMA STAVKE)	-	-		-	-	
31800	Mašinerija	-	-		-	-	
3190	OSTALI KAPITAL (SUMA STAVKE)	-	-		-	-	
31900	Ostali kapital	-	-		-	-	
31910	Kapara za investicije	-	-		-	-	
3200	INVESTICIJE U TOKU	-	-		-	-	
32000	Investicije u toku	-	-		-	-	
3210	ZEMLIŠTE (SUMA STAVKE)	-	-		-	-	
32100	Zemljište	-	-		-	-	
3220	NEMATERIJALNA IMOVINA (SUMA STAVKE)	-	-		-	-	
32200	Nematerijalna imovina	-	-		-	-	
3310	KAPITALNI TRANSFER - SUBJEKTI (SUMA STAVKE)	-	-		-	-	
33100	Kapitalni transfer - javni subjekti	-	-		-	-	

4.f) SUBVENCIJE I PRENOSI: POJEDINOSTI TROŠKOVA PREMA EKONOMSKIM ŠIFRAMA

21000	Subvencije i Prenosi Naziv ekonomskih kategorija	Budžet 2017			Budžet 2018		
		Planiranje Januar - Decembar 2017	Troškovi Januar - Decembar 2017	% troškova	Planiranje Januar - Decembar 2018	Troškovi Januar - Decembar 2018	% troškova
Ukupno subvencije i prenosi		50,000	41,379	83%	55,000	52,540	96%
2100	SUBVENCIJE	50,000	41,379	83%	55,000	52,540	96%
21110	Subvencije za Javne Subjekte	50,000	41,379	83%	55,000	52,540	96%
21120	Subvencije za Javne Subjekte (Narodno Pozorište)	-	-		-	-	
21200	Subvencije za Ne-Javne Subjekte	-	-		-	-	
2200	PRENOSI	-	-		-	-	
22100	Prenosi za ostale vlade	-	-		-	-	
22110	Unops - projekat administracije - Kosovska Agencija za Imovinu	-	-		-	-	
22200	Isplate za individualne korisnike	-	-		-	-	
22210	Osnovica penzije	-	-		-	-	
22220	Penzije za osobe sa ograničenim sposobnostima	-	-		-	-	
22230	Penzije sa socijalnu podršku	-	-		-	-	
22235	Penzije za Zaštitni Korpus Kosova	-	-		-	-	
22240	Penzije - Kategorija I (za članove porodice)	-	-		-	-	
22250	Penzije - Kategorija II (za članove porodice)	-	-		-	-	
22260	Isplate za ratne invalide	-	-		-	-	
22270	Isplate za civilne invalide	-	-		-	-	
22280	Isplate za porodicu članova umrlih na ratu	-	-		-	-	
22300	Isplate - sudske odluke	-	-		-	-	

Kosovska Agencija za Privatizaciju

4.g) Osoblje i struktura plata

Nivo	Posicije odobrene Zakonom o Budžetu	Ispunjene pozicije	Budžet odobren zakonom za plate i dnevnice	Utrošeni budžet za plate to 31 Decembar 2018	Ukupno dodatnih isplata	Ukupan broj radnika koji primaju dodatne isplate	a) Radno vreme (puno radno vreme) / skraćeno radno vreme) i b) Odrediti vrstu dodatne isplate
1	2	3	4	5	6	6	8
Nivo Odbora	8	6	340,000	177,134	-	-	1 mblehdije në muaj
Nivo više uprave	3	3	180,000	174,803	-	-	Puno radno vreme
Nivo uprave	110	104	2,700,000	2,637,270	-	-	Puno radno vreme
Profesionalni nivo	129	113	1,748,736	1,709,058	-	-	Puno radno vreme
Pomoćni nivo	16	16	100,000	98,697	-	-	Puno radno vreme
UKUPNO	258	236	4,728,736	4,619,829	-	-	Puno radno vreme

Objasnjenje:

1. UPRAVNI ODBOR

1.1. Mandat od dve godine (prema predhodnoj zakonskoj odredbi) za 6 članova upravnog odbora istekao je u Decembru 2017. Nakon isteka mandata, dana 31. Maja 2018, Skupština je imenovala nove članove odbora, čiji mandat je 4 godine u skladu sa člalom 9 zakona br. 06/L-023 o izmenama i dopunama zakona br. 04/L-034 o Kosovskoj agenciji za privatizaciju, izmenjen i dopunjen sa zakonom br. 04/L-115 i zakonom br. 05/L-080.

Dok mandat predsedavajućeg (koji je podneo ostavku krajem oktobra 2018) i mandat zamenika predsedavajućeg upravnim odborom istekao je u decembru 2018. Od preostalih šest članova upravnog odbora, u decembru 2018 imenovan je zamenik predsedavajućeg upravnim odborom. Poziciju predsedavajućeg i jednog člana UO KAP-a imenovaće Skupština Kosova.

1.2. Naknada upravnim odborom KAP-a određena je na održanom sastanku tokom 2018. Ukupno 9 (redovnih i vanrednih) sastanaka je održano. Realizovane isplate prikazane iznad takođe predstavljaju neto vrednost, dok prema zakonu o ličnim primanjima, KAP je prijavila i uplatila doprinose i poreze u iznosu od € 38,000 za 2018.

2. OSOBLJE

2.1. Realizovane isplate za osoblje uključuju bruto isplatu i 5% od poslodavca.

2.2. Na održanom sastanku u oktobru 2018, upravni odbor KAP-a razrešio je upravnog direktora gđin. Ekrem Hajdari i na održanom sastanku u novembru 2018 imenovali su gđin. Valon Tolaj na poziciju upravnog direktora.

4b2) TROŠKOVI PLATA I DNEVNICA PREMA EKONOMSKIM ŠIFRAMA

Ekonomska šifra	PLATE I DNEVNICE	Troškovi u prethodnoj godini 2017	Budžet do 31 Decembar 2018	Troškovi do 31 Decembar 2018	Procenat utroška budžeta [%]
11110	Neto plate	3,638,852	3,921,067	3,824,411	97.53%
11500	Porez na lični dohodak	333,496	357,313	355,434	99.47%
11600	Penzijski doprinos radnika	208,967	225,178	219,992	97.70%
11700	Penzijski doprinos poslodavca	208,967	225,178	219,992	97.70%
	UKUPNO PLATE I DNEVNICE	4,390,282	4,728,736	4,619,829	97.70%

4b3) REZIME TROŠKOVA ROBE I USLUGA PREMA GRUPAMA ŠIFRE

Ekonomska šifra	ROBE I USLUGE NAZIV GRUPE ŠIFRE	Troškovi u prethodnoj godini 2017	Budžet do 31 Decembar 2018	Troškovi do 31 Decembar 2018	Procenat utroška budžeta [%]
1310	Troškovi putovanja	14,985	30,000	14,496	48.32%
1320	Komunalni troškovi	80,913	98,000	74,069	75.58%
1330	Troškovi telekomunikacije	47,221	71,960	61,055	84.85%
1340	Troškovi usluga	1,455,801	931,063	577,642	62.04%
1350	Kupovnia nameštaja i opreme (vrednost manja od 1000 evra)	29,348	76,000	56,300	74.08%
1360	ostala kupovina - roba i usluge	73,304	55,000	39,791	72.35%
1370	goriva i zapaljiva sredstva	68,642	102,000	73,866	72.42%
1380	račun predujama	-	15,000	-	
1390	finansijske usluge	-	-	-	
1395	usluge registracije i osiguranja	7,049	19,880	13,743	69.13%
1400	održavanje	49,668	75,000	47,786	63.71%
1410	zajam	412,450	455,310	426,421	93.66%
1420	troškovi marketinga	181,592	409,500	130,654	31.91%
1430	troškovi parnice	6,216	10,350	3,396	32.81%
1440	troškovi - odluke suda	3,407	28,937	953	3.29%
1700	isplata duga	-	-	-	
	UKUPNO ROBA I USLUGE	2,430,596	2,378,000	1,520,172	63.93%



Republika e Kosovës
Republika Kosova-Republic of Kosovo

Agjencia Kosovare e Privatizimit
Kosovska Agencija za Privatizaciju

FINANSIJSKI PREGLED

KOSOVSKA AGENCIJA ZA PRIVATIZACIJU

Za period završen 31 decembra 2018

SADRŽAJ

PREGLED PRIMANJA I ISPLATA.....	5
IZVEŠTAJ O IZVRŠENJU BUDŽETA.....	6
BELEŠKA 1 INFORMACIJE O ORGANIZACIJI I RAČUNOVODSTVENIM POLITIKAMA.....	7
1.1. OSNOVA ZA PRIPREMU FINANSIJSKIH PREGLEDA.....	7
1.2. IZVEŠTAJNI SUBJEKAT.....	7
1.3. PLAĆANJA OD TREĆIH STRANA.....	8
1.4. JEDINSTVENI RAČUN TREZORA (JRT).....	9
1.5. POVRAĆAJ TROŠKOVA IZ PRETHODNE GODINE.....	9
1.6. IZVEŠTAJNA VALUTA I IZNOS.....	9
1.7. DATUM OVLAŠĆENJA ZA IZDAVANJE FINANSIJSKIH PREGLEDA.....	9
BELEŠKA 2 PLATE I DNEVNICE.....	10
BELEŠKA 3 ROBA I USLUGE.....	11
3.1. BUDŽET OD GRANTA VLADE.....	13
3.2. BUDŽET IZ NAMENJENIH PRIHODA.....	14
3.3. IZVRŠENE ISPLATE.....	14
BELEŠKA 4 KOMUNALIJE.....	16
BELEŠKA 5 SUBVENCije I TRANSFERI.....	17
BELEŠKA 6 KAPITALNI TROŠKOVI.....	17
BELEŠKA 7 VRAĆANJE POZAJMICA.....	18
BELEŠKA 8 OSTALO.....	18
BELEŠKA 9 PORESKE PRIHODI.....	18
BELEŠKA 10 NE-PORESKE PRIHODI.....	19
BELEŠKA 11 NAMENJENI PRIHODI.....	19
11.1. <i>Namenjeni prihodi za pokriće operativnih i administrativnih troškova KAP-a</i>	20
BELEŠKA 12 ODREĐENI GRANTI DONATORA.....	22
BELEŠKA 13 POZAJMICE.....	22
OSTALE BELEŠKE 14.....	22
BELEŠKA 15 DETALJAN IZVEŠTAJ BUDŽETSKIH PROMENA.....	23
BELEŠKA 16 NAPLATIVI RAČUNI.....	23
BELEŠKA 17 IZVEŠTAJ O NEPLAĆENIM OBAVEZAMA (RAČUNI).....	24
BELEŠKA 18 POTENCIJALNE OBAVEZE.....	25
BELEŠKA 19.1 KAPITALNA IMOVINA (U VREDNOSTI PREKO 1000 EVRA).....	26
BELEŠKA 19.2 NE-KAPITALNA IMOVINA (U VREDNOSTI ISPOD 1000 EVRA).....	27
BELEŠKA 19.3 ZALIHE.....	28
BELEŠKA 20 IZVEŠTAJ ZA NEOBRAZLOŽENE AVANSE.....	28
BELEŠKA 21 IZVEŠTAJ ZA SOPSTVENE NEISTROŠENE PRIHODE.....	29
BELEŠKA 22 IZVEŠTAJ ZA NEISTROŠENI BILANS RAZVOJNOG POVERENIČKOG FONDA.....	29
BELEŠKA 23 IZVEŠTAJI ZA NAMENJENE PRIHODE.....	29

BELEŠKA 24 IZVEŠTAJ ZA NEISTROŠENE FONDOVE DONATORA	30
BELEŠKA 25 IZVEŠTAJ ZA BROJ RADNIKA PREMA PLATNOM SPISKU	30
ČLAN 26 IZVEŠTAJ O BROJU RADNIKA VAN PLATNOG SPISKA.....	31
BELEŠKA 27 IZVEŠTAJ O BROJU PRUŽAOCA POSEBNIH USLUGA ZA DRUŠTVENA PREDUZEĆA	31
BELEŠKA 28 IZVEŠTAJ O STANJU/ISPUNJENJU PREPORUKA NACIONALNA KANCELARIJA ZA REVIZIJU (NKR)	32

ANEKS FINANSIJSKIM PREGLEDIMA:

TABELA 1 – IZVEŠTAJ IZVRŠENJA BUDŽETA.....	1
TABELA 2 – GLAVNI PREGLED	2
TABELA 3 – IZVEŠTAJ IMOVINA	3
TABELA 4 – DETALJI NEPLAĆENIH RAČUNA	4/7

PREGLED PRIMANJA I ISPLATA**Pregled primanja i isplata u gotovini za Kosovsku agenciju za privatizaciju**

Za period Januar – Decembar 2018

	2018		2017		2016	
	Jedinstveni račun Trezora	Uplate od trećih spoljnih strana	Jedinstveni račun Trezora	Uplate od trećih spoljnih strana	Jedinstveni račun Trezora	Uplate od trećih spoljnih strana
Beleške	KBK		KBK		KBK	
IZVORI SREDSTAVA						
Grant vlade	-	-	652,960	-	9,515	-
Sopstveni prihodi	-	-	-	-	-	-
Namenjeni prihodi	6,282,977	-	6,223,207	-	6,303,375	-
Određeni donatorski grantovi	-	-	-	-	-	-
Pozajmice	-	-	-	-	-	-
Razvojni poverenički fond	-	-	-	-	-	-
Ostala primanja	-	-	-	-	-	-
UKUPNO	6,282,977	-	6,876,167	-	6,312,890	-
KORIŠĆENJE SREDSTAVA						
Operacije						
Plate i dnevnice	4,619,829	-	4,390,281	-	4,402,591	-
Roba i usluge	1,446,103	-	2,349,684	-	1,745,292	-
Komunalni troškovi	74,069	-	80,913	-	73,594	-
UKUPNO	6,140,001	-	6,820,878	-	6,221,477	-
Transferi						
Transferi i subvencije	52,540	-	41,379	-	78,809	-
Kapitalni troškovi						
Imovina, zgrade i oprema	90,436	-	13,910	-	12,603	-
Vraćanje pozajmica	-	-	-	-	-	-
Ostala plaćanja	-	-	-	-	-	-
UKUPNO	6,282,977	-	6,876,167	-	6,312,890	-

IZVEŠTAJ O IZVRŠENJU BUDŽETA**Pregled poređenja budžetskih i trenutnih iznosa za Kosovsku agenciju za privatizaciju**

Za period Januar – Decembar 2018

Beleške	Januar – Decembar 2018				2017	2016
	Početni budžet (Izdvajanje) A	Konačni budžet (Izdvajanje) B	Ostvarenje C	Varijanta D=C-B	Ostvarenje E	Ostvarenje F
Priliv gotovine na račun Trezora						
Poreski prihodi 9	-	-	-	-	-	-
Neporeski prihodi 10	-	-	-	-	-	-
Namenjeni prihodi 11	7,246,736	7,246,736	6,493,706	(753,030)	6,111,946	7,199,729
Određeni donatorski grantovi 12	-	-	-	-	-	-
Pozajmice 13	-	-	-	-	-	-
Ostalo 14	-	-	-	-	-	-
Ukupna primanja prikupljena u KFK	7,246,736	7,246,736	6,493,706	(753,030)	6,111,946	7,199,729
Odliv gotovine sa računa Trezora						
Plate i dnevnice 2	4,728,736	4,728,736	4,619,829	(108,907)	4,390,281	4,402,591
Roba i usluge 3	2,830,000	2,280,000	1,446,103	(833,897)	2,349,684	1,745,292
Komunalni troškovi 4	98,000	98,000	74,069	(23,931)	80,913	73,594
Transferi i subvencije 5	40,000	55,000	52,540	(2,460)	41,379	78,809
Kapitalni troškovi 6	100,000	100,000	90,436	(9,564)	13,910	12,603
Vraćanje pozajmica 7	-	-	-	-	-	-
Ostalo 8	-	-	-	-	-	-
Ukupno isplate izvršene sa BRK preko JRT-a	7,796,736	7,261,736	6,282,977	(978,759)	6,876,167	6,312,890

Detaljan izveštaj budžetskih promena je predstavljen u beleškama razjašnjenja br. 15

Konačan budžet KAP-a (posle budžetske štednje od Vlade) za fiskalnu godinu 2018 je UKUPNO 7,261,736 EUR.

KAP se finansira iz 2 (dva) izvora: namenjeni prihodi 7,246,736 EUR i grant vlade 15,000 EUR. Grant vlade iz tabele gore, kod priliva gotovine na račun trezora nije predstavljen. U skladu sa uredbom za izveštavanje predstavljen je samo kod budžetskih izdvajanja (odliv gotovine)

Da bi KAP pokrila planirane troškove prema budžetskim izdvajanjima i planu toka gotovine koji je dostavljen Trezoru, za budžet namenjenih prihoda deponuje sredstva u Fond Kosova na osnovu zakona o budžetu (06/L-020, član 8, paragraf 6) odobren od Skupštine.

Za pokriće planiranih troškova shodno budžetu odobrenom od Skupštine u iznosu od 7,246,736, za **Namenjene Prihode, KAP** je tokom 2018 godine prenelo na račun trezora iznos od EUR 6,493,706. Razlika od (753,030) je predstavljena u koloni D i pokriva se od neistrošenog dela budžeta iz 2017 godine.

Preostali fondovi, neistrošeni od prethodne godine za Namenjene Prihode se tretiraju kao prihodi namenjeni za finansiranje KAP-a za sledeće godine. Ovo je u skladu sa paragrafom 6 člana 8 zakona br. 06/L-020 za Budžet Kosova 2018.

KAP ne planira tekući prihod. KAP samo deponuje sredstva u Fond Kosova za pokriće budžetsko planiranje u skladu sa zakonom o budžetu i finansijskim pravilima trezora.

U izveštaju priliva gotovine na račun trezora (vidi tabelu gore) se predstavlja prenos dodatnih sredstava u iznosu od 6,493,706 EUR ostvaren 18 januara 2018 od 5,500,000 EUR i 6 septembra od 993,706 2018 EUR. Ovo je preneto iz fonda 5% od **Namenjenih Prihoda KAP-a**. Deo od (753,030) EUR predstavljen kod varijante odnosno koloni D se pokriva od viška neistrošenih sredstava budžeta iz 2017 godine.

Vrednost od **7,246,736 EUR nije planiranje prihoda već planiranje troškova**. Za vašu pažnju, KAP ne planira prihod kao što rade opštine, već za izveštavanje od odeljenja trezora ministarstva finansija zahtevano je da se izveštava na ovaj način.

BELEŠKA 1 INFORMACIJE O ORGANIZACIJI I RAČUNOVODSTVENIM POLITIKAMA

1.1. OSNOVA ZA PRIPREMU FINANSIJSKIH PREGLEDA

Finansijski izveštaji Kosovske agencije za privatizaciju (KAP) pripremljeni su u skladu sa Međunarodnim računovodstvenim standardima za javni sektor zasnovan na gotovinskoj osnovi.

Finansijski izveštaji ispunjavaju sve obaveze izveštavanja koje proističu iz administrativnih uputstava Ministarstva finansija i zasnovani su na propisnom održavanju finansijskih beleški.

Beleške za razjašnjenje finansijskih pregleda čine sastavni deo finansijskih pregleda i treba ih pročitati zajedno i u vezi sa ovim finansijskim pregledima. Računovodstvene politike su stalno bile primenjene tokom čitavog perioda izveštavanja.

1.2. IZVEŠTAJNI SUBJEKAT

Odbor direktora je najviši organ Agencije i ima punu nadležnost nad Agencijom. Odbor direktora se sastaje na redovnoj mesečnoj osnovi radi obavljanja svojih funkcija i odgovornosti shodno Zakonu.

Skupština Republike Kosovo imenuje Odbor direktora.

Odbor Direktora se sastoji od osam (8) mesnih članova shodno članu 8 zakona 06/L -023 za izmenu i dopunu zakona br. 04/L-034 za Kosovsku Agenciju za Privatizaciju, izmenjen i dopunjen zakonom br. 04/L-115 i zakonom br. 05/L-080.

Mandat (dvogodišnji shodno prethodnoj pravnoj odredbi) šest članova Odbora direktora istekao je u decembru 2017. godine. Posle isteka mandata, Skupština je 31. maja 2018 imenovala nove članove odbora sa 4-godišnjim mandatom u skladu sa članom 9 zakona br. 06/L-023 za izmenu i dopunu zakona br. 04/L-034 za Kosovsku Agenciju za Privatizaciju, izmenjen i dopunjen zakonom br. 04/L-115 i zakonom br. 05/L-080.

Mandat predsedavajućeg (koji je krajem oktobra 2018 podneo ostavku) i mandat Zamenika Predsedavajućeg Odbora Direktora je istekao u decembru 2018. Od šest članova Odbora Direktora, u decembru 2018 je imenovan Zamenik Predsedavajućeg Odbora Direktora.

Očekuje se da Skupština Kosova imenuje pozicije Predsedavajućeg i jednog člana Odbora Direktora KAP-a.

Odbor Direktora je u oktobru 2018 otpustilo sa dužnosti Upravnog Direktora gđina Ekrema Hajdarija i u novembru 2018 imenovalo gđina Valon Tolaj kao Upravnog Direktora.

Glavna aktivnost KAP-a je privatizacija društvenih preduzeća (DP) putem metode „spin off-a“ i prodaje imovine putem likvidacije društvenih preduzeća. Druga aktivnost KAP je upravljanje, restrukturiranje i reorganizacija društvenih preduzeća tu gde postoji potreba. Kosovska agencija za privatizaciju upravlja društvenim preduzećima na Kosovu i drži ova preduzeća u poverenju. Kao pouzdani administrator, KAP je zadužena za "očuvanje i povećanje" vrednosti DP-a na Kosovu.

Finansijski pregledi predstavljaju izveštajni subjekat onako kako je navedeno u Zakonu o upravljanju javnim finansijama i odgovornosti. Period izveštavanja Kosovske agencije za privatizaciju što se tiče ovih finansijskih pregleda je od **1. januara do 31. decembra 2018. godine**. Aktivnosti KAP-a tokom perioda izveštavanja su finansirane iz **Namenjenih prihoda KAP-a (NP) i granta Vlade (GV)**.

Namenjeni Prihodi (NP) – U skladu sa članom 15 zakona br. 06/L-023 za izmenu i dopunu zakona br. 04/L-034 za Kosovsku Agenciju za Privatizaciju, izmenjen i dopunjen zakonom br. 04/L-115 i zakonom br. 05/L-080 su: *Svi prihodi Agencije koji su namenjeni prihodi Agencije shodno članu 64 ZUJFO. Pored toga, 5% od svih primljenih prihoda kao rezultat bilo kakve prodaje u prošlosti ili budućnosti, transfere, privatizacije, likvidacije ili drugih metoda raspolaganja bilo kojim preduzećem ili imovine, bez obzira da li se to izvršeno od strane Agencije ili njenog prethodnika, to je administrativna taksa za pokrivanje sopstvenih opštih, administrativnih i operativnih troškova; i ta tarifa će biti deo namenjenih prihoda Agencije. Svake godine Agencije prenosi i deponira te prihode iz tarife u Konsolidovani Fond Kosova u skladu sa pravilima na snagu ZUJFO. Trezor i Ministarstvo za Finansije osiguravaju da se ti fondove postave i drže na namenjeni račun prihoda Agencije.*

Grant Vlade (GV) je fond koji finansira sve aktivnosti budžetskih organizacija. U slučaju agencije, grantom Vlade finansirane su aktivnosti vezane za Jedinice Preduzeća Trepča. Svrha zahtevanih sredstava je bilo finansiranje aktivnosti koje se moraju preduzeti posle definisanja konačnog statusa Trepče gde će jedinice koje nisu obuhvaćene Zakonom za Trepču DD ostati pod Upravom Kosovske Agencije za Privatizaciju i stupiti u proces likvidacije.

1.3. PLAĆANJA OD TREĆIH STRANA

Plaćanja izvršena od trećih strana za Kosovsku agenciju za privatizaciju za plate, robu, usluge ili bilo koji drugi trošak prema privrednim subjektima.

Kao što je predstavljeno u Pregledu primanja i isplata, tokom izveštajnog perioda, Kosovska agencija za privatizaciju nije primila uplate za gore

navedene kategorije, koje bi treće strane izvršile za privredne subjekte.

1.4. JEDINSTVENI RAČUN TREZORA (JRT)

Od granta Vlade, prijem prihoda i izvršenje isplata se vrši samo preko glavnog računa Trezora, kojim upravlja Odeljenje Trezora u Ministarstvu finansija. Pošto prema Zakonu br. 04/L-034, glavno sredstvo za finansiranje aktivnosti KAP-a su namenjeni prihodi, Trezor je otvorio jedan račun isključivo za KAP. Ovim računom upravlja Trezor kao glavni račun.

Račun otvoren od strane Trezora na koji se primaju sredstva od KAP-a za pokrivanje troškova su: Privatizacija „Administrativna“ taksa sa brojem računa 1000400070004642. U skladu sa zakonom br. 04/L-034 i zakonom za upravljanje javnim finansijama, višak (nepotrošena sredstva) prenose se za pokrivanje troškova naredne godine.

Od fiskalne 2012. godine, operativni i administrativni troškovi Kosovske agencije za privatizaciju pokrivaju se Namenjenih prihodima (NP).

Što se tiče povereničkih sredstava, u skladu sa zakonom o osnivanju KAP-a i bankarskim procedurama odobrenim od strane Odbora direktora, KAP radi sa bankarskim povereničkim računima u Centralnoj banci Kosova. Finansijski pregledi i Beleške za razjašnjenje povereničkih sredstava shodno članu 20 Zakona o KAP-u predstavljene su odvojeno od Finansijskih pregleda KAP-a.

1.5. POVRAĆAJ TROŠKOVA IZ PRETHODNE GODINE

U skladu sa zakonom o UJFO, tokom izveštajnog perioda, sredstva vraćena za ispravljanje ili nadoknadu plaćanja za prethodne godine, registruju se kao „prihodi iz prošlih godina“, dok se za troškove tekuće godine storniraju ili registruju kao smanjeni troškovi.

1.6. IZVEŠTAJNA VALUTA I IZNOS

Izveštajna valuta je Euro (€). Sve vrednosti u finansijskim pregledima su predstavljene u stvarnim vrednostima a ne u hiljadama ('000), osim ako nije drugačije navedeno u odgovarajućim tabelama.

1.7. DATUM OVLAŠĆENJA ZA IZDAVANJE FINANSIJSKIH PREGLEDA

Izdavanje finansijskih pregleda ovlašćeno je **30 januara 2019** od: Valon Tolaj, Upravni direktor, KAP, i Adema Selishte, direktora finansija i budžeta, KAP.

BELEŠKA 2 PLATE I DNEVNICE

Opis	Konačni budžet €	Januar – Decembar 2018		UKUPNO Isplate €	Poređenje %	2017 Isplate €	2016 Isplate €
		GV €	NP €				
Neto plate preko platnog spiska Isplate za sindikat	3,921,067	-	3,824,411	3,824,411	97.53%	3,638,852	3,649,751
Neto isplate za prekovremeni rad	-	-	-	-	-	-	-
Radnici pod ugovorom (nisu na platnom spisku)	357,313	-	355,434	355,434	99.47%	333,496	333,543
Zadržani porez na lični dohodak	225,178	-	219,992	219,992	97.70%	208,967	209,649
Penzijjski doprinos-radnik	225,178	-	219,992	219,992	97.70%	208,967	209,649
Penzijjski doprinos-poslodavac	-	-	-	-	-	-	-
UKUPNO PLATE I DNEVNICE	4,728,736	-	4,619,829	4,619,829	97.70%	4,390,281	4,402,591

Odobreni budžet za fiskalnu godinu 2018 iznosi **4,728,736 EUR** i izdvojen je u programu "Centralna administracija" KAP-a.

Kao što je prikazano u tabeli iznad, tokom ove fiskalne godine, jedini izvor finansiranja za pokrivanje plata i zarada za radnike KAP-a su **namenjeni prihodi (NP)**.

Broj radnika odobren shodno Zakonu za budžet za 2018 godinu je ukupno 258 službenika. Takođe vidi belešku razjašnjenja br 25.

Plate i dnevnice se obrađuju preko Ministarstva javne uprave, kojem KAP dostavlja spiskove zaposlenih (svog osoblja) za odgovarajuće periode. Ministarstvo javne uprave, nakon analize prosljeđuje informacije Ministarstvu finansija koje isplaćuje plate na odgovarajuće račune zaposlenih KAP-a. Uplata doprinosa od strane poslodavca i poreza na izvoru se direktno realizuje u Poreskoj upravi Kosova.

BELEŠKA 3 ROBA I USLUGE

Budžetirani iznosi predstavljani na tabeli roba i usluge su finansirane of Namenjenih Prihoda (NP) a za Trepču iz granta Vlade (GV). Dok su isplate ostvarene samo za budžet iz Namenjenih Prihoda. Iz Granta Vlade konačan budžet od EUR 15,000 nije istrošen. Dole su predstavljani detalji Beleški o dva izvora finansiranja za budžet KAP-a.

Opis	Konačni budžet €	Januar – Decembar 2018		UKUPNO Isplate €	Poređenje %	2017	2016
		GV €	NP €			Isplate €	Isplate €
Ostali troškovi za službena putovanja van zemlje	5,000	-	4,541	4,541	91%	-	4,654
Ostali troškovi za službena putovanja unutar zemlje	2,250	-	-	-	0%	856	-
Troškovi za službena putovanja van zemlje	12,000	-	6,401	6,401	53%	11,478	-
Dnevnicna za službena putovanje van zemlje	1,250	-	381	381	30%	167	-
Smeštaj tokom putovanja van zemlje	9,500	-	3,173	3,173	33%	2,484	2,386
Troškovi za internet	5,000	-	2,849	2,849	57%	3,130	3,456
Troškovi mobilne telefonije	57,000	-	56,646	56,646	99%	41,083	44,143
Troškovi pošte	9,960	-	1,560	1,560	16%	3,008	1,723
Usluge obrazovanja i obuke	35,000	-	6,517	6,517	19%	23,394	17,363
Usluge zastupanja i advokature	19,500	-	1,796	1,796	9%	2,425	6,181
Razne intelektualne i savetodavne usluge	342,500	-	218,579	218,579	64%	375,387	348,898
Usluge štampanja- ne marketing	8,000	-	2,949	2,949	37%	194	1,731
Ostale ugovorene usluge	505,415	-	343,959	343,959	68%	1,045,953	519,699
Tehničke usluge	20,648	-	3,842	3,842	19%	8,448	7,659
Nameštaj (manje od 1000 evra)	20,000	-	6,645	6,645	33%	225	6,908
Komputeri (manje od 1000 evra)	-	-	-	-	0%	-	14,158
Hardver za informacionu tehnologiju (manje od 1000 evra)	50,000	-	47,632	47,632	95%	26,503	36,311
Ostala oprema (manje od 1000 evra)	6,000	-	2,023	2,023	34%	2,620	1,080
Kancelarijski materijal	22,000	-	16,055	16,055	73%	41,245	38,851
Snabdevanje hranom i pićem (ne službeni ručkovi)	15,000	-	10,500	10,500	70%	25,157	14,944
Higijenski materijal	10,000	-	6,145	6,145	61%	6,902	9,339
Snabdevanje odećom i obućom	8,000	-	7,091	7,091	89%	-	-
Nafta za centralno grejanje	50,000	-	45,674	45,674	91%	37,330	35,204
Govorno za generator	12,000	-	2,786	2,786	23%	2,408	1,264
Govorno za vozila	35,000	-	24,814	24,814	71%	28,195	23,986

BELEŠKE ZA RAZJAŠNJENJE FINANSIJSKIH PREGLEDA 2018 ZA KOSOVSKU AGENCIJU ZA PRIVATIZACIJU

Ujje	5,000	592	592	12%	709	21
*Avans	15,000	-	-	0%	-	-
Registracija vozila	5,000	2,445	2,445	49%	150	3,125
Osiguranje vozila	14,000	10,886	10,886	78%	6,899	8,405
Opštinska taksa za registraciju vozila	880	412	412	47%	-	350
Održavanje i popravka vozila	35,000	22,534	22,534	64%	30,963	20,710
Održavanje zgrada	5,000	763	763	15%	529	651
Održavanje informacione tehnologije	20,000	13,006	13,006	65%	17,681	14,035
Održavanje nameštaja i opreme	15,000	11,483	11,483	77%	495	14,538
Zakupnina za zgrade	245,000	242,680	242,680	99%	242,140	414,334
Zakupnina za opremu	30,000	4,872	4,872	16%	-	-
Zakupnina za drugo prostorno korišćenje	180,310	178,869	178,869	99%	170,310	-
Reklame i konkursi	8,500	1,443	1,443	17%	2,769	5,988
Objavlivanje obaveštenja	-	-	-	0%	5,389	-
Troškovi za informisanje javnosti	401,000	129,211	129,211	32%	173,434	88,768
Službeni ručkovi	10,350	3,396	3,396	33%	6,216	8,539
Troškovi-sudske odluke	28,937	953	953	3%	3,407	25,890
UKUPNO ROBA I USLUGE	2,280,000	1,446,103	1,446,103	63%	2,349,684	1,745,292

*Avans je bio budžetiran za sitni novac koji je držan u kasi. Sve isplate od **EUR 2,171** kategorizovane su prema računovodstvenom planu, dok je bilans sada nula nakon vraćanja neistrošenih sredstava.

RAZJAŠNJENJE TROŠKOVA BUDŽETA NA NIVOU OD 63% ZA „ROBU I USLUGE“

1. Troškovi za javno informisanje;

- Ovi troškovi koji su namenjeni za objavljivanje obaveštenja za spiskove radnika za 20% nisu istrošeni u celini jer BSPK u 2018 nije okončalo i podnelo početne spiskove koji se moraju objaviti. Preostala vrednost 116,085 EUR.
- Troškovi za javno informisanje planirani za prodaju imovina nisu istrošeni u celini jer se u prvom delu 2018 zbog nedostatka odbora KAP-a nije održala nijedna prodaja. Odbor KAP-a je kompletiran u junu 2018. Sva planirana troškova za 2018 se osnivaju na plan rada koji predviđa 12 prodaja imovina dok su se ostvarile samo 5. Preostala vrednost EUR 142,273.
- Troškovi za Trepču nisu ostvareni zbog statusa preduzeća Trepče DD koje još nije izglasano u Skupštini Kosovo. Preostala vrednost EUR 5,000.

2. Ostali troškovi ugovaranja;

- Iznos planiran za procenu imovine koje se prodaju direktnim pregovorima nije istrošen jer se tokom 2018 u uredbi za procenu imovina za prodaju direktnim pregovorima uveo član koji ističe da kupca prihvata i plaća troškove za procenu imovine od spoljnih strana. Preostala vrednost EUR 28,100.
- Troškovi pružaoca usluga za arhiviranje u RK KAP-a koje se plaća od budžeta likvidacije nije istrošen jer se u 2018 smanjio broj angažovanih kao pružaoci usluga. Preostala vrednost EUR 29,455.

- U 2018 nije bilo potrebno angažovati fizičko obezbeđenje imovina DP koje su postavljene u likvidaciji. Isto nije bilo potrebe za pružaoce usluga za aktivnosti katastarskog posmatranja. Preostala vrednost EUR 20,000.
- 3. Razne intelektualne i savetodavne usluge;**
- Neuspeh za ugovaranje kompanije osiguranja za pokriće odgovornosti odbora i uprave kao i višak sredstava od nadoknade članova odbora KAP-a (u junu je kompletiran odbor KAP-a) je uticalo na ne-ostvarenje budžeta u celini. Preostala vrednost EUR 124,921.
- 4. Usluge obrazovanja i obuke kao i troškovi službenih putovanja unutar i van zemlje;**
- Većina putovanja su pokrivena od trećih strana dok se planiranje za organizovanje radionice „team building“ odložilo za 2019 godinu. Preostala vrednost EUR 42,995.
- 5. Goriva (nafta za centralno grejanje, za agregat, za vozila i ulje);**
- Povoljni klimatski uslovi u 2018 su uticali na neistrošena sredstva za grejanje u vrednosti od EUR 28,725.
- 6. Usluge zastupanja i advokature, sudski troškovi i troškovi sudskih odluka;**
- Srećom većina predmeta zastupanih u posebnoj komori se vratilo u korist agencije i posledično planirani budžet nije istrošen u celini. Preostala vrednost EUR 15,234.

3.1. BUDŽET OD GRANTA VLADE

Odobreni početni budžet iz granta Vlade (GV) za kategoriju „Roba i usluge“ bio je EUR EUR 550,000. Namena zahtevanih sredstava je bilo finansiranje aktivnosti posle definisanja konačnog statusa Trepče, gde jedinice koje se ne obuhvataju zakonom za Trepču DD ostaju pod upravom KAP-a i postavljaju se u proces likvidacije.

Posle drugog tromesečja, procenili smo da se sredstva neće istrošiti i posledično 2 oktobra 2018 smo poslali pismo MF gde smo predstavili štednju i tražili smanjenje budžeta u iznosu od EUR 535,000.

Ministarstvo za finansije je posle odluke Vlade br. 04/70 od 19.10.2018 smanjilo budžet u zahtevanom iznosu.

Konačan budžet 31 decembra 2018 je EUR 15,000 posle promena na osnovu odluke Vlade za budžetsku štednju.

3.2. BUDŽET IZ NAMENJENIH PRIHODA

Za namenjene prihode, zahtevani budžet za kategoriju „Roba i usluge“ iznosi EUR 2,265,000 i raspodeljen je na šest budžetska programa. Tokom ispunjenja budžeta u kategoriji roba i usluga, pokrenuli smo dva transfera između budžetskih programa koje je MF odobrila. Vidi tabelu dole: Pokrenuti transferi i promena od početnog plana toka novca je rezultat postavljanja četiri preduzeća u direktnoj upravi (na osnovu odluke odbora KAP-a) za koje su bila potrebna dodatna sredstva za ostvarenje isplate za pružaoc usluga – čuvari za čuvanje imovine preduzeća u direktnoj upravi.

Preneto od budžetskog programa	Ekonomska Kategorija	Preneta vrednost	Preneto na budžetski program	Ekonomska Kategorija
Revizija	13000	11,900	Reorganizacija i Upravljanje DP	13000
Likvidacija	13000	15,000	Reorganizacija i Upravljanje DP	13000
UKUPAN IZNOS TRANSFERA				26,900

3.3. IZVRŠENE ISPLATE

Što se tiče isplate, kako bi čitalac imao jasniji pregled, predstavice se detaljnije u tabelama ispod, pošto su unutar jedne kategorije (ekonomskog koda troškova) izvršene isplate za razne usluge velikih vrednosti.

3.3.1 Ostale ugovorene usluge u iznosu od EUR 343,959 uključuju sledeće isplate:

OPIS	VLERA	% e totalit
Isplate za UNSK, nadoknada mesečnih troškova. Ova nadoknada se vrši u skladu sa odlukom Odbora direktora	41,920	12.19%
Usluge obezbeđenja Kancelarija KAP-a prema privrednom subjektu „Policija Kosova“	165,787	48.20%
Procena i revizija za NP “Sharr Cem”	19,000	5.52%
Troškovi za prevod dokumentacije za javni interes	3,675	1.07%
Isplata penzijskih doprinosa i poreza na lični dohodak za Pružaoc usluga	10,085	2.93%
Izvršni sastanak organizovan od uprave KAP-a	2,541	0.74%
Isplate za pružaoc usluga za čuvanje imovine DP-a pre uvođenja u likvidaciju	44,519	12.94%
Isplate pružaocima usluga za druge administrativne usluge posebno za DP u tranziciji	36,196	10.52%
Isplate za zakup vozila za potrebe KAP-a	12,335	3.59%
Isplata za novogodišnji doček KAP-a	5,835	1.70%
Održavanje veb stranice KAP-a	1,075	0.31%
Ostali troškovi	991	0.29%
UKUPNO IZVRŠENE ISPLATE U KATEGORIJU “OSTALE UGOVORENE USLUGE”	343,959	100%

3.3.2. Razne intelektualne i savetodavne usluge u iznosu od EUR 218,579

OPIS	VLERA	% e totalit
Neto nadoknada za članove Odbora za održane redovne i vanredne sastanke	177,134	81.04%
Usluge revizije NP "Emin Duraku Editco" i "Agro Kosova Holding"	3,520	1.61%
Nadoknada za članove komisije (spoljne stranke) za otvaranje ponuda prodaje	1,000	0.46%
Doprinos i porez za odbor, članove komisije za otvaranje ponuda prodaje i plaćanje dnevnica	36,925	16.89%
UKUPNO ZA RAZNE INTELEKTUALNE I SAVETODAVNE USLUGE	218,579	100%

3.3.2.1 Pregled isplata za članove Odbora KAP-a

Za izveštajni period neto isplate u iznosu od EUR 177,134 izvršene za članove Odbora KAP-a su kao u sledećem:

Opis	bruto	Doprinosi	Doprinosi	Porez	Drugi odbici	Neto isplate
Za sastanke Odbora	206,088	9,272	9,272	19,682	0	177,134
Za komisije	0.00	0.00	0.00	0.00	0.00	0.00
Ukupno	206,088	9,272	9,272	19,682	0	177,134

Izvršene isplate tokom izveštajnog perioda odnose se na dole navedene aktivnosti:

1. Sastanci odbora – 9 sastanaka (redovni i vanredni sastanci)

3.3.3. Troškovi – odluke sudova u iznosu od EUR 953:

OPIS	VLERA	% e totalit
Plaćanje kazne zbog voženja vozila kojima je istekla registracija	953	100%
UKUPNO TAKSE I SUDSKE ODLUKE	953	100%

BELEŠKA 4 KOMUNALIJE

Za izveštajni period, izvor finansiranja za komunalne usluge su namenjeni prihodi (NP) Agencije. Plaćanje javnih usluga uključuje sve isplate za glavno sedište i regionalne kancelarije KAP-a.

Opis	Konačan Budžet €	Januar – Decembar 2018		Upoređenje %	Isplate €	Isplate €	Isplate €
		GV €	NP €				
					UKUPNO		
Struja	65,700	-	51,804	79%	51,804	66,168	61,034
Voda	6,500	-	6,390	98%	6,390	6,204	4,968
Smeće	6,000	-	2,692	45%	2,692	3,233	3,045
Centralno Grejanje	-	-	-	0%	-	-	-
Telefonski troškovi	19,800	-	13,183	67%	13,183	5,308	4,547
Isplate – sudske odluke	-	-	-	0%	-	-	-
UKUPNO KOMUNALIJE	98,000	-	74,069	76%	74,069	80,913	73,594

RAZJAŠNJENJE U VEZI SA TROŠENJEM BUDŽETA OD 76%

- Struja – u ovoj kategoriji razlog za neistrošeni budžet prema planu je bila stabilnost sa centralnim grejanjem što je smanjilo troškove struje za (električno grejanje). Preostala vrednost EUR 13,895.

BELEŠKA 5 SUBVENCIJE I TRANSFERI

Za izveštajni period, izvor finansiranja za subvencije i transfere su Namenjeni prihodi Agencije (NP). Konačan odobren budžet za kategoriju subvencija je EUR 55,000. Ovaj budžet je namenjen za kategoriju subvencija je za podržavanje funkcije upravljanja društvenim preduzećima koja su pod Direktnom administracijom KAP-a radi očuvanja i povećanja vrednosti ovih preduzeća pre privatizacije. Tokom ispunjenja budžeta, u julu smo kod MF pokrenuli transfer od budžetskog programa likvidacija na budžetski program reorganizacija i upravljanje u vrednosti od EUR 15,000. Razlog su četiri preduzeća (na osnovu odluke odbora KAP-a) koja su postavljena u direktnoj upravi za koja su bila potrebna dodatna sredstva.

Sredstva iz subvencije se koriste za isplatu uprave i direktora upravnih odbora preduzeća u direktnoj upravi koja nemaju mogućnosti isplate od sredstava koje ostvaruju preduzeća.

Opis	Konačan Budžet		Januar – Decembar 2018		Ukupno	Uspoređenje %	Isplate €	2017	2016
	Budžet €	NP €	Isplate	NP €					
Subvencije za javne subjekte	55,000	-	-	52,540	52,540	96%	41,379	78,809	
Subvencije za javne subjekte (tea.bib)	-	-	-	-	-	-	-	-	-
Subvencije za ne javne subjekte	-	-	-	-	-	-	-	-	-
UKUPNO SHPENZIMET KOMUNALE	55,000	-	-	52,540	52,540	96%	41,379	78,809	78,809

BELEŠKA 6 KAPITALNI TROŠKOVI

Za izveštajni period, izvor finansiranja za kapitalne investicije su namenjeni prihodi (NP) Agencije.

U 2018 je bio samo jedan kapitalni projekat "Oprema iznad EUR 1,000 unutar kapitalnih troškova" u vrednosti od 100,000. Projekat je bio namenjen za nabavku IT opreme koji je ostvaren tokom perioda izveštavanja.

Opis	Konačan Budžet		Januar - Decembar 2018		Ukupno	Uspoređenje %	Isplate €	2017	2016
	Budžet €	NP €	Isplate	NP €					
Službena vozila	-	-	-	-	-	0%	-	-	-
Zgrade	-	-	-	-	-	0%	-	-	-
Investiciono održavanje	-	-	-	-	-	0%	-	-	2,655
Oprema informativne tehnologije	100,000	-	-	90,436	90,436	90%	13,910	9,948	
UKUPNO KAPITALNI TROŠKOVI	100,000	-	-	90,436	90,436	90%	13,910	12,603	12,603

BELEŠKA 7 VRAĆANJE POZAJMICA

Agencija nije uključena u pozajmljivanje sredstava.

Opis	2018	2017	2016
	€	€	€
Zajmodavac 1	0.00	0.00	0.00
Zajmodavac 2	0.00	0.00	0.00
Zajmodavac 3	0.00	0.00	0.00
Zajmodavac 4	0.00	0.00	0.00
UKUPNO	0.00	0.00	0.00

BELEŠKA 8 OSTALO

KAP prima depozite ponuđača za učešće na tenderu kao depozit za sigurnost. Ova sredstva se vraćaju u slučaju kada ovi ponuđači ne pobeđu. U slučajevima kada su ponuđači privremeni pobednici ali ne uspeju da ispune ostale kriterijume kao npr plaćanje iznosa unutar vremenskog roka, njihovi depoziti se konfiskuju i priznaju se kao prihodi. Takvi slučajevi se predstavljaju kao prihodi u *belešci za razjašnjenje br. 11*. Ostali detalji u vezi sa ovim prihodima su predstavljeni u finansijskim pregledima povereničkim sredstava.

Vrsta primanja	2018	2017	2016
	€	€	€
Depoziti od igara sreće	0	0	0
Depoziti od Regulative Komisije	0	0	0
Depoziti od Ministarstva Pravde	0	0	0
Ostali depoziti	0	0	0
UKUPNO	0	0	0

BELEŠKA 9 PORESKI PRIHODI

Nisu deo finansijskih pregleda Agencije.

Opis	2018	2017	2016	% od ukupnog iznosa iz 2018	% razlike od 2017
	€	€	€		
Poreski prihod 1					
Poreski prihod 2					
Poreski prihod 3					
Poreski prihod 4					
UKUPNO					

BELEŠKA 10 NE-PORESKI PRIHODI

Prihodi od licenci, prihodi od imovine, prihodi od prodaje usluga, novčane kazne i takse primenjene od strane KAP-a, u ovoj kategoriji, za ovaj izveštajni period nema prihoda.

Svi ostvareni prihodi koji se tretiraju i koji su za KAP, poznaju se kao namenjeni prihodi. Za više detalja, pogledajte belešku za razjašnjenje br. 11.

Opis	2018	2017	2016	% od ukupnog iznosa iz		% razlike od 2017
	Beleške €	€	€	2018	2017	
Prihodi od takse 1						
Prihodi od takse 2						
Prihodi od kazni						
Prihodi od licenci						
Prihodi od prodaje imovina i usluga						
Prihodi od inspekcije						
Prihodi od bankarske kamate						
Prihodi od promene pozicije kursa						
Tarifa za akreditaciju						
Prihodi od imovine						
Ostala primanja						
UKUPNO						

BELEŠKA 11 NAMENJENI PRIHODI

Na osnovu člana 15 Zakona br. 06/L -023 za izmenu i dopunu zakona br. 04/L-034 o KAP-u, izmenjen i dopunjen zakonom br. 04/L-115 i zakonom br. 05/L-080:

Svi prihodi ostvareni od strane Agencije biće posvećeni prihodima Agencije predviđenim članom 64 ZUJFO-a. Pored toga, pet procenata (5%) svih finansijskih sredstava dobijenih kao posledica bilo kakve prošle ili buduće prodaje, prenosa, privatizacije, likvidacije ili drugog vida raspolaganja bilo kojim preduzećem ili aktivom, bez obzira da li se sprovodi od strane Agencije ili njenog prethodnika, predstavljaju administrativnu naknadu Agencije za pokrivanje njenih opštih administrativnih i operativnih troškova; a data naknada takođe se posvećuje i prihodima ostvarenim od strane Agencije. Agencija blagovremeno prenosi i uplaćuje date naknade u Konsolidovani fond Kosova u skladu sa važećim pravilima izdatim u skladu sa ZUJFO-om; Trezor i Ministarstvo finansija osiguravaće da se data finansijska sredstva uplate i čuvaju na računu Agencije posvećenom za uplatu prihoda.

Prihodi ostvareni samo za period izveštavanja su EUR 1,077,504

BELEŠKE ZA RAZJAŠNJENJE FINANSIJSKIH PREGLEDA 2018 ZA KOSOVSKU AGENCIJU ZA PRIVATIZACIJU

Opis	2018		2017		2016		% ukupno		% razlike	
	€		€		€		2018		2017	
ati1 – Kamata dobijena za administrativnu tarifu agencije			-	-	-	-	0.00%		0.00%	
ati2 - 5% prodaje od likvidacije			988,004	1,305,800	6,778	6,778	91.69%		-24.34%	
ati3 - 5% prodaje od privatizacije			(2,500)	10,157	165,693	165,693	-0.23%		0.00%	
ati4 - 5% prihoda od komercijalizacije			-	-	-	-	0.00%		0.00%	
ati5 - 5% ostalih prihoda od DP ako ima			-	-	-	-	0.00%		0.00%	
ati6 – od rezervnog fonda KAP-a			(13,000)	1,162,515	-	-	-1.21%		0.00%	
ati7 – od računa za deponovanje ponude za privatizaciju			-	-	-	-	0.00%		0.00%	
ati8 – od tarife za predaju ponude za privatizaciju			-	-	267,527	267,527	0.00%		0.00%	
ati9 – od računa za deponovanje ponude u likvidaciji			-	-	-	-	0.00%		0.00%	
ati10 – od tarife za registraciju likvidacije			105,000	540,000	335,609	335,609	9.74%		-80.56%	
ati11 - 5% kamate u račun u likvidacije			-	-	-	-	0.00%		0.00%	
ati12 – od računa za deponovanje za razmatranje likvidacije			-	-	-	-	0.00%		0.00%	
Inkasiranje za korišćenje mobilne telefonije i ostalo			-	11,946	10,418	10,418	0.00%		0.00%	
Inkasiranje prethodno plaćenog kapitala			-	-	-	-	0.00%		0.00%	
			1,077,504	3,030,418	786,025	786,025	100%		(64)%	

FP- poverenički fondovi su predstavljeni u finansijskim pregledima povereničkih fondova odnosno prihodi na račun administrativne tarife kojom Kosovska Agencija upravlja u Centralnoj Banci Kosova.

Od celokupnog procesa 2003-2018 za sve druge prodaje i prihode (zaplena depozita ponuda i taksa za učešće na tenderima) ukupni prihodi ostvareni tokom čitavog procesa na račun kojom KAP upravlja su **EUR 44,713,969**. Ova sredstva su inkasirana na račun za administrativnu tarifu kojom KAP upravlja.

Međutim, što se tiče transfera sredstava u račun administrativne tarife kojom upravlja odeljenje trezora ministarstva za finansije, podaci su predstavljeni dole.

11.1. Namenjeni prihodi za pokriće operativnih i administrativnih troškova KAP-a

U tabeli ispod predstavljeni su preneti iznosi za budžete iz godina 2011 – 2018 prema odobrenjima od strane Skupštine Kosova. Do sada iznosi preneti za pokrivanje administrativnih i operativnih troškova za budžete KAP-EUR 44,471,706.

BELEŠKE ZA RAZJAŠNJENJE FINANSIJSKIH PREGLEDA 2018 ZA KOSOVSKU AGENCIJU ZA PRIVATIZACIJU

BR.	OPIS I DATUM TRANSFERA	ZA BUDŽET GODINE	UKUPNO
1	Transfer tokom 2011	2011	1,800,000
2	Transfer 28 maja 2012	2012	8,200,000
3	Transfer 28 decembra 2012	2013	8,048,000
4	Dodatan transfer 18 novembra 2012	2014	2,300,000
5	Dodatan transfer 15 januara 2015	2015	5,500,000
6	Dodatan transfer 15 januara 2016	2016	6,300,000
7	Dodatan transfer 20 januara 2017	2017	6,100,000
8	Dodatan transfer tokom 2018 godine	2018	6,493,706
UKUPNO ISPLATE			44,741,706

Takođe, pre nego što se počne raditi sa računom administrativne takse, tokom 2011 preneto je UKUPNO EUR 1,800,000.

Sredstva koja su gore navedena od tačke četiri do sedam preneti su samo za one dodatne iznose koji su potrebni za pokrivanje budžeta fiskalnog perioda, pošto smo imali nepotrošena sredstva i ova sredstva prema zakonu o budžetu i KAP-u biće preneti na narednu godinu.

Prenos sredstava u iznosu od EUR 753,030 od viška neistrošenih sredstava iz prethodne godine kao i iznos od EUR 6,493,406 su pokrili budžet KAP-a 2018 godine odobren od Skupštine za operativne i administrativne troškove. **Za više informacija, vidi belešku za razjašnjenje br. 23**

KAP ne planira prihode kao što je slučaj sa opštinama, ali radi izveštavanja, od Trezora Ministarstva finansija je traženo da se predstavi kao prihod samo bankarski transfer u Izveštaju o izvršenju budžeta. Budžetski iznos od 7,246,736 nije planiranje prihoda nego planiranje troškova.

Beleška: Odobreni budžet KAP-a za 2019 je ukupno EUR 8,276,049. U tarifi namenjenih prihoda (NP) KAP nema dovoljno sredstava za pokriće administrativnih i operativnih aktivnosti za 2019 godinu. Prema tome, budžet KAP-a za 2019 godinu iz namenjenih prihoda će se finansirati samo u iznosu od EUR 2,000,000, dok će se preostali deo od EUR 6,276,049 finansirati od Granta Vlade.

BELEŠKA 12 ODREĐENI GRANTI DONATORA

Tokom izveštajnog perioda, Kosovska agencija za privatizaciju nije dobila grantove od donatora.

Opis	2018	2017	2016
	€	€	€
Naziv donatora	0.00	0.00	0.00
Broj projekta	0.00	0.00	0.00
Naziv projekta	0.00	0.00	0.00
Naziv donatora	0.00	0.00	0.00
Broj projekta	0.00	0.00	0.00
Naziv projekta	0.00	0.00	0.00
Naziv donatora	0.00	0.00	0.00
Broj projekta	0.00	0.00	0.00
UKUPNO	0.00	0.00	0.00

BELEŠKA 13 POZAJMICE

Agencija nije uključena u pozajmljivanje sredstava.

Opis	2018	2017	2016
	€	€	€
Zajmodavac 1	0.00	0.00	0.00
Zajmodavac 2	0.00	0.00	0.00
Zajmodavac 3	0.00	0.00	0.00
Zajmodavac 4	0.00	0.00	0.00
UKUPNO	0.00	0.00	0.00

OSTALE BELEŠKE 14

Agencija nije uključena u primanje depozita drugih vrsta.

Vrsta primanja	2018	2017	2016
	€	€	€
Depoziti od igara sreće	0	0	0
Depoziti od Regulatorne Komisije	0	0	0
Depoziti od Ministarstva Pravde	0	0	0
Ostali depoziti	0	0	0
UKUPNO	0	0	0

BELEŠKA 15 DETALJAN IZVEŠTAJ BUDŽETSKIH PROMENA

Kategorija izdvajanja	Promene ovlašćene od ZUJFO					Konačno izdvajanje budžeta	Promene početnog budžeta
	Početni Budžet (06/L-020)	Promena shodno članu 29 zakona 03/L-048	Promena shodno članu 30 zakona 03/L-048	Proces polugodišnjeg razmatranja	Budžetske promene na osnovu odluke Vlade sa br. 04/70		
Prichod							
Poreski prihod	-	-	-	-	-	-	
Ne poreski prihod	-	-	-	-	-	-	
Namenjeni prihod	7,246,736	-	-	7,246,736	-	7,246,736	0%
Određeni granti donatora	-	-	-	-	-	-	
Pozajmice	-	-	-	-	-	-	
Ostalo (Grant Vlade)	550,000	-	-	550,000	-535,000	15,000	-97%
UKUPNO	7,796,736	-	-	7,796,736	-535,000	7,261,736	-6.9%
Rashod							
Plate i dnevnice	4,728,736	-	-	4,728,736	-	4,728,736	0%
Roba i usluge	2,830,000	-	-	2,815,000	-535,000	2,280,000	-19%
Komunalije	98,000	-	-	98,000	-	98,000	0%
Transferi i subvencije	40,000	-	-	55,000	-	55,000	38%
Kapitalni troškovi	100,000	-	-	100,000	-	100,000	0%
Vraćanje pozajmica	-	-	-	-	-	-	
Ostalo	-	-	-	-	-	-	
UKUPNO	7,796,736	-	-	7,796,736	(535,000)	7,261,736	-6.9%

BELEŠKA 16 NAPLATIVI RAČUNI

Ekonomska šifra	Opis	2018	2017	2016
		€	€	€
61000	Troškovi fiksne i mobilne telefonije	2,281	2,265	3,129
	UKUPNO	2,281	2,265	3,129

Prema politikama i procedurama KAP-a za fiksnu i mobilnu telefoniju, KAP za svoje osoblje i upravu pokriva deo nastalih troškova. Iznos koji prelazi određeni limit se nadoknađuje od osoblja i uprave. Troškovi fiksne telefonije za privatne pozive se pokrивaju od osoblja KAP-a, dok se za troškove mobilne telefonije plaćaju iznosi budžetirani na osnovu politike "prepaid".

16.1. Naplativi računi za 2018 godinu

Za troškove mobilne telefonije – Od novembra 2017, uprava je promenila politiku za pokriće troškova mobilne telefonije gde je celo osoblje KAP-a prešlo na politiku plaćanja na osnovu platforme „prepaid“. To znači da KAP za troškove mobilne telefonije **ne prima više sredstava**. Primanje sredstava je ranije urađeno na osnovu ranije politike gde je osoblje bilo na platformi „postpaid“ i osoblje je posle platilo troškove iznad budžetskih.

Za troškove fiksne telefonije – U 2018 su nastali samo troškovi za privatne pozive. Za ovakve privatne pozive za period januar-jun 2018 je odbijeno iz plata ukupan iznos od EUR 52. Dok će se za troškove fiksne telefonije za period jul-septembar 2018 odbiti iz plata koje će se ostvariti u 2019 godini. Izveštaj troškova za privatne pozive za period oktobar-decembar 2018 će se primiti 2019 godine. Istovremeno se mora naglasiti da se za period 2013-2017 za troškove fiksne telefonije odbilo iz plata ukupan iznos od EUR 828.23. Ove obaveze nisu predstavljene u naplativim računima 2017.

16.2. Naplativi računi za prethodne godine koji su preneti na 2018 godinu

Iznos od EUR 2,265 prenet kao naplativi račun iz 2017 godine predstavlja neplaćene obaveze službenika koji si napustili posao iz međunarodnog i lokalnog osoblja i pripadaju periodu pre 2014 godine. Ove obaveze osoblja prema KAP-u su bile na osnovu prethodne politike za troškove mobilne telefonije na osnovu platforme „postpaid“. Troškovi van budžetskih granica (koje pokriva KAP) su posle plaćeni od osoblja dok su se neplaćeni slučajevi tretirali kao naplativi računi.

OPIS	Vrednost
Početno stanje naplativih računa dana 31. decembra 2017	2,265
Troškovi fiksne telefonije za privatne pozive januar - septembar 2018	+ 68
Odbici na platu tokom izveštajnog perioda (januar – jun 2018)	- (52)
Bilans naplativih računa 31 decembra 2018	= 2,281

BELEŠKA 17 IZVEŠTAJ O NEPLAĆENIM OBAVEZAMA (RAČUNI)

Ekonomska šifra	Ekonomska kategorija	2018	2017	2016
		€	€	€
11	Plate i dnevnice	-	-	-
13	Roba i usluge	49,713	55,742	14,167
14	Komunalije	6,673	6,748	1,511
20	Transferi i subvencije	-	-	-
30	Kapitalni troškovi	-	-	-
	UKUPNO	56,386	62,490	15,678

Iznosi neplaćenih obaveza su predstavljeni prema datumima prijema faktura, o kojim je izveštavan Trezor Ministarstva finansija kao i za troškove 2018 godine, računi primljeni za 2019 godinu kao i druge poznate slučajeve za KAP (računi koji još nisu primljeni). Detaljni podaci su predstavljeni u

aneksima finansijskim pregleda tabela br. 4

Najveći deo računa za ove obaveze je primljen u januaru 2019 uključujući i period prihvatanja računa koje su primljene posle roka isplate (24 decembar 2018), rok određen od odeljenja trezora ministarstva za finansije. Ukupno ove obaveze su EUR 54 hiljada.

Takođe se mora istaknuti da postoje neke usluge za koje još nisu primljeni računi a koje su vezane za publikacije i reklame koje obuhvataju period 24 decembar 2018 – 23 januar 2019. Ove usluge su naručene krajem 2018 godine i njihova ukupna vrednost je EUR 10,378. Kao troškovi koji pripadaju i koji nisu plaćeni 2018 godine su EUR **2,678.19** samo za 8 dana za period 24 – 31 decembar 2018. $\Sigma(10,378/31\text{dite}) * 8 = 2,678.19$.

BELEŠKA 18 POTENCIJALNE OBAVEZE

Potencijalne obaveze se pojavljuju u slučajevima kada primljena roba i usluge nisu u skladu sa ugovorenim uslovima.

Vrsta obaveza	Razlog obaveze	2018	2017	2016
		€	€	€
Suspendovanje radnika KAP-a	Izračunavanje 50% bruto plage u skladu sa zakonom za državne službenike (uključujući 5% od poslodavca)	212,057	186,027	174,440
Usluge za održavanje fotokopir mašina	EUR 215.86 nisu plaćene, jedan deo sredstava ne pokriva ugovor i tehnička greška je obeležena u fakturisanju F-15-2295	216	216	216
Usluge za održavanje fotokopir mašina	Faktura br. SH-1089/2016 za usluge za fotokopir mašine je u iznosu od € 1,232.09, plaćeno je samo € 600. Preostali deo od € 632.09 nije pokriven ugovorom.	632	632	632
Usluge prevoda	Faktura br. IN2413 za usluge prevođenja je u iznosu € 654.79, plaćeno je € 474.39. Preostali deo od € 180.4 je prevazišao vrednost ugovora.	180	180	180
	UKUPNO	213,085	187,055	175,469

KAP takođe računa i troškove koji mogu nastati u budućnosti, koji nisu neplanirani troškovi kao posledica spoljnih faktora. U nastavku su predstavljene događaji:

OPIS	Vrednost
Stanje potencijalnih obaveza dana 31. decembra 2018	187,055
Obračun 50% plate do odluke suda za period januar – decembar 2018 za službenike koji su u sudskom postupku	+
	50,835
Konačne odluke suda o službenicima koji NEĆE biti nadoknađeni platom	-
	(24,805)
Stanje potencijalnih obaveza dana 30. decembra 2018	= 213,085

Takođe, 25 januara 2019 odeljenje trezora MF nas je obavestilo u vezi sa procedurom izvršavanja za potraživanja "Sixstars Media". Na osnovu naloga izvršioca br. 1038/4, zahteva se izvršenje isplate u ukupnom iznosu od EUR 5,305.79 (2,935 osnovica + 1,372.13 kamata + 998.66 trošak procedure). Odeljenje

za finansije i budžet KAP-a je obavestilo sve stranke da je isplata za "Sixstars Media" urađena 24 oktobra 2016 u iznosu od **EUR 2,935**. Vezano za isplatu prema "Sixstars Media" predstavili smo u finansijskim pregledima 2016.

BELEŠKA 19.1 KAPITALNA IMOVINA (U VREDNOSTI PREKO 1000 EVRA)

	2018	2017	2016
Klasifikacija imovine	€	€	€
Zgrade	119,800	123,686	127,571
Oprema	101,883	39,547	51,255
Vozila	38,107	54,095	77,083
Ostali kapital	4,495	12,231	19,966
UKUPNO	264,285	229,559	275,875

* predstavljene su neto vrednosti nakon obezvređenja izvršenog do 30. decembra 2018

Povećanje neto vrednosti imovina u 2018 u odnosu na 2017 godinu je rezultat sledećih događaja:

OPIS	REDOSLED	IZNOS
Neto vrednost imovina 31 decembra 2017	1	229,559
Kupovina imovina tokom 2018	2	90,436
Obezvređenje imovina kupljenih u prethodnim godinama	3	(53,198)
Obezvređenje imovina kupljenih u 2018	4	(2,512)
NETO VREDNOST IMOVINA DO 31 DECEMBRA 2018	5=Σ(1:4)	264,285

Kupovina imovina od **EUR 90,436** je za opremu – IT hardvere odnosno oprema za servere i za održavanje mreže.

Ako se jedna imovina još koristi, ostaje u registru imovine KAP-a iako je njena vrednost za izračunavanje nula. Imovina koja se ne koristi (oštećena) ostaje u registru do trenutaka uništenja imovine na osnovu administrativnog uputstva MF.

Obezvređenje imovine:

KAP izveštava o istorijskim troškovima, obezvređenju i o neto vrednosti imovine do 31 decembra 2018. Podaci su predstavljani u aneksu finansijskih pregleda, tabela br. 4

Pošto postoji jedna baza podataka „E-imovina“, kojim sve institucije registruju, nadgledaju i kontrolišu svoje imovine, Odeljenje finansija i budžeta ima svoju posebnu bazu podataka za upravljanje imovinom KAP-a. To je zbog toga što baza podataka „E-imovina“ godinama nije bio funkcionalna, u vezi čega smo tražili kod odgovornih lica da se ova baza podataka funkcionalizuje elimirajući nedostatke i prepreke u ažuriranju i upravljanju podacima.

I ove godine smo imali sastanke i slali dopise gde smo zahtevali da baza podataka E-Imovina bude funkcionalna i za KAP. Na kraju godine, lica odgovorna za upravljanje E-Imovinom su poslali spisak gde će se uneti svi podaci od početka i posle uskladići za našim uslugama E-Imovine. Posle jednog perioda, KAP će paralelno imati dve baze podataka i u slučaju da nema nekih problema i E-Imovina funkcioniše, onda će KAP ažurirati i održati beleške samo u E-Imovini.

BELEŠKA 19.2 NE-KAPITALNA IMOVINA (U VREDNOSTI ISPOD 1000 EVRA)

KAP vrši obračun obezvređenja prema (uputstvu UA 2009/21 i uredbi 2/2013 od 18. novembra 2013. godine MF-a o upravljanju imovinom) koje je predstavljeno u nastavku:

- Obezvređenje se vrši prema pravolinijskoj metodi zasnovanoj na periodu korišćenja opreme.
- Obračun obezvređenja se ne vrši u prvom mesecu kupovine;

Pošto nema uputstva od Ministarstva finansija o tome kako obračunati obezvređenje za inventar, mi smo to uradili prema gore navedenoj metodi.

	2017	2017	2016
Klasifikacija imovine	€	€	€
Imovina i nameštaj	81,259	56,978	90,121
Ukupno	81,259	56,978	90,121

Detalji su predstavljani u aneksu finansijskih pregleda, tabela br. 3

Beleška: KAP je kupilo inventar (ne-kapitalna imovina) u vrednosti od EUR 18,863.70 krajem 2017 godine koje su registrovane u 2018 godini odnosno računar od EUR 9,700 kao i 9,163.70 ostale IT opreme. U 2018 je kupljen inventar u iznosu od EUR 39,980.74 za kancelarije, računari/IT oprema.

Tokom 2018 su uništene 1,003 imovine, čija je neto vrednost na osnovu finansijskog izveštaja do 31 decembra 2017 bila EUR 2,853.77. Sve procedure i pravila su primenjena za uništenje i u skladu sa spisikom procene od komisije za uništenje imovine.

BELEŠKA 19.3 ZALIHE

Do 31 decembra 2017 stanje zaliha je EUR 39,908. Potrošni materijal je uglavnom nabavka tonera. Ostali deo su papir za štampače, toalet papir, šampon za ploče. Sve ovo se održava kao zaliha u magacinu. Materijal za kancelarije se ne tretira kao zalihe. Vredi spomenuti da su svi troškovi za nabavku za kancelarije predstavljani kao beleška br. 3 "Roba i usluge".

Klasifikacija imovina	2018		2017	
	€		€	
Potrošni materijal	45,208		39,908	
UKUPNO	45,208		39,908	

Vrsta materijala	Vrednost
Potrošni administrativni materijal	18,457
Higijenski materijal	4,275
Toneri	22,476
UKUPNO	45,208

Što se tonera tiče u vrednosti od EUR 22,476, u 2019 godini je predviđeno da se unište procenom od komisije za uništenje. Ova vrsta tonera je već neko vreme u magacinu i njihova zastarelost ne odgovara štampačima koje KAP trenutno ima i istovremeno nisu prikladne za fotokopir mašine uzete pod zakup sa tenderom razvijenog od centralne agencije za nabavku.

BELEŠKA 20 IZVEŠTAJ ZA NEOBRAZLOŽENE AVANSE

Agencija nema neobrazložene avanse.

Datum izdavanja	Br. CPO	Namena	2018
			€
			0,00
			0,00
			0,00
			0,00
UKUPNO			0,00

BELEŠKA 21 IZVEŠTAJ ZA SOPSTVENE NEISTROŠENE PRIHODE

Vezano za ostvarenje prihoda i finansiranje aktivnosti KAP-a, to su namenjeni prihodi i predstavljeni su u beleški razjašnjenja br. 23.

	2018	2017	2016
Opis	€	€	€
Sopstveni prihodi preneti od prošle godine	0.00	0.00	0.00
Sopstveni prihodi primljeni ove godine	0.00	0.00	0.00
Ukupno na raspolaganju za izdavanje u tekućoj godini	0.00	0.00	0.00
Iznos potrošen u tekućoj godini	0.00	0.00	0.00
Preostali iznos za prenos	0.00	0.00	0.00

BELEŠKA 22 IZVEŠTAJ ZA NEISTROŠENI BILANS RAZVOJNOG POVERENIČKOG FONDA

Agencija nema neistrošeni bilans i/ili koji može koristiti Razvojni Poverenički Fond.

	2018	2017	2016
Opis	€	€	€
Prihodi od Razvojnog Povereničkog Fonda preneti od prošle godine	0.00	0.00	0.00
Prihodi od Razvojnog Povereničkog Fonda primljeni ove godine	0.00	0.00	0.00
Ukupno na raspolaganju za izdavanje u tekućoj godini	0.00	0.00	0.00
Iznos potrošen u tekućoj godini	0.00	0.00	0.00
Preostali iznos za prenos	0.00	0.00	0.00

BELEŠKA 23 IZVEŠTAJI ZA NAMENJENE PRIHODE

Izveštaj za namenjene prihode za 2018 godinu je kao u sledećem:

	2018	2017	2016
Opis	€	€	€
* Namenjeni prihodi preneti iz prošle godine	760,825	872,086	863,529
Namenjeni prihodi primljeni ove godine	6,493,706	6,111,946	6,311,932
Ukupno na raspolaganju za dodelu u trenutnoj godini	7,254,531	6,984,032	7,175,461
Iznos istrošen u trenutnoj godini	(6,282,977)	(6,223,207)	(6,303,375)
*Iznos ne izdvojen iz trezora	(7,795)	0.00	0.00
Preostali iznos za prenos	963,759	760,825	872,086

*Vezano za prenos sredstava iz prošle godine, odeljenje trezora je prenelo iznos od EUR 753,030, međutim trebalo je preneti iznos od EUR 760,825. Razlika od EUR 7,795 je rezultat neprikladnog slanja od strane trezora beleški za harmonizaciju. Odeljenje trezora će ovu razliku od EUR 7,795 preneti kao budžetski iznos „Grant Vlade“ za 2019 godinu.

BELEŠKA 24 IZVEŠTAJ ZA NEISTROŠENE FONDOVE DONATORA

Agencija nije primila fondove od donatora i nema neistrošenih fondova donatora.

Opis	2018	2017	2016
	€	€	€
Prihodi od donatora preneti iz prošle godine	0.00	0.00	0.00
Prihodi od donatora primljeni ove godine	0.00	0.00	0.00
Ukupno na raspolaganju za izdavanje u tekućoj godini	0.00	0.00	0.00
Iznos potrošen u tekućoj godini	0.00	0.00	0.00
Preostali iznos za prenos	0.00	0.00	0.00

BELEŠKA 25 IZVEŠTAJ ZA BROJ RADNIKA PREMA PLATNOM SPISKU

KAP je na tabeli gore predstavilo broj radnika na osnovu budžetskog programa u MF. Za razjašnjenje, ovaj broj radnika nije samo za ovo odeljenje, već u odeljenjima, jedinicama i 5 RK KAP-a.

Odeljenje	Br radnika u zakonu budžeta		Br radnika na kraju perioda 2018		Br radnika na kraju perioda 2017		Br radnika na kraju perioda 2016	
	Odobreno		Sa punim radnim vremenom	Sa skraćenim radnim vremenom	Sa punim radnim vremenom	Sa skraćenim radnim vremenom	Sa punim radnim vremenom	Sa skraćenim radnim vremenom
Odeljenje administracije	258		236	-	238	-	249	-
Ukupno	258		236	-	238	-	249	-

* Detaljni prikaz je dat u beleški za razjašnjenje br. 2 o platama i dnevnicama.

ČLAN 26 IZVEŠTAJ O BROJU RADNIKA VAN PLATNOG SPISKA

Za izveštajnu godinu i dve prethodne godine, agencija nije platila radnike angažovane van platnog spiska.

Odeljenje	Br radnika na kraju perioda 2018		Br radnika na kraju decembra 2017		Br radnika na kraju perioda 2016	
	Sa punim radnim vremenom m	Sa skraćenim radnim vremenom m	Sa punim radnim vremenom	Sa skraćenim radnim vremenom	Sa punim radnim vremenom	Sa skraćenim radnim vremenom
Odeljenje Likvidacije	-	-	-	-	-	-
Jedinica za Reorganizaciju	-	-	-	-	-	-
Odeljenje Prodaje	-	-	-	-	-	-
Pravno Odeljenje	-	-	-	-	-	-
UKUPNO	-	-	-	-	-	-

BELEŠKA 27 IZVEŠTAJ O BROJU PRUŽAOCA POSEBNIH USLUGA ZA DRUŠTVENA PREDUZEĆA

Odeljenje	Br radnika na kraju perioda 2018		Br radnika na kraju decembra 2017		Br radnika na kraju perioda 2016	
	Sa punim radnim vremenom m	Sa skraćenim radnim vremenom m	Sa punim radnim vremenom	Sa skraćenim radnim vremenom	Sa punim radnim vremenom	Sa skraćenim radnim vremenom
Odeljenje Likvidacije	13	-	16	-	10	-
Jedinica za Reorganizaciju	16	-	14	-	6	-
Odeljenje Prodaje	-	-	-	-	4	-
Pravno Odeljenje	-	-	1	-	-	-
UKUPNO	29	-	31	-	20	-

KAP je angažovala Pružaoca usluga za pitanja koja se odnose na:

- Odeljenje likvidacije** –Ove usluge se odnose na DP koja su u tranziciji: upis potraživanja, fizički pregled imovine i dokumentacije, prikupljanje registara inventara; spiskove zaposlenih za raspodelu 20%; imena poverilaca i dokumentacija i njihovo arhiviranje za neka preduzeća;
- Jedinica za reorganizaciju i Direktna administracija DP-a.** Od KAP-a za DP koja su po njenom direktnom administracijom, angažovala Pružaoca usluga za čuvanje imovine;

KAP ima izdvojen i odobren budžet od Skupštine Kosova za gore navedene budžetske pod-linije i budžetske programe. **Detalji isplata su predstavljenu u belešci razjašnjenja br. 3 "Roba i usluge".**

BELEŠKA 28 IZVEŠTAJ O STANJU/ISPUNJENJU PREPORUKA NACIONALNA KANCELARIJA ZA REVIZIJU (NKR)

U nastavku vam predstavljamo samo jedan izveštaj o odgovarajućem tretiranju preporuka Nacionalne kancelarije za reviziju (NKR) prema fiskalnoj godini koja je revidirana.

Br.	Član u izveštaju	Strana	Preporuka	Preporuka Generalnog Revizora	Odeljenje odgovorno za ispunjenje	Rok za ispunjenje	Komentari
1.	2.3	10	Preporuka za godišnje finansijske preglede	Predstavljajući Odbora: Mora osigurati analizu radi određivanja uzroka za Naglašavanje Pitanja uz preduzimanje mera za eliminisanje grešaka u klasifikaciji troškova. Agencija mora izmeniti unutrašnju uredbu za nadoknadu direktora odbora agencije i posle se svi troškovi moraju budžetirati i evidentirati u skladu sa računovodstvenim planom na osnovu zakona o budžetu.	- Odbor Direktora; - Uprava KAP-a; - Direktor za Finansije i Budžet.	31 decembar 2018	Nadoknada za odbor direktora u budžetskom zahtevu za 2019 godinu je budžetiran iz ekonomske kategorije plate i dnevnice i kao takva je odobrena od MIF i preko nacrta zakona za budžet 2019 je podnet skupštini gde se čeka odobrenje.
2.	2.3	10	Preporuka za godišnje finansijske preglede	Predstavljajući Odbora: Mora osigurati pravilno i potpuno predstavljanje informacija u finansijskih pregledima uključujući konačan budžet i pregled imovine i obaveza. Takođe se moraju postaviti efektivni procesi za potvrđivanje da plan za pripremu GFP za 2018 godinu tretira sva pitanja u vezi sa usklađivanjem. Izjava GAS-a i GFS se ne mora potpisati osim ako su primenjene sve potrebne kontrole prema finansijskim pregledima.	- Uprava KAP-a; - Direktor za Finansije i Budžet.	31 decembar 2018	Preporuka NKR je tretirana tokom pripreme finansijskih pregleda za fiskalnu godinu 2018.
3.	3.4	14	Upravljanje osobljem	Predstavljajući Odbora: Mora preduzeti dodatne mere za prekid pokrivanja upravnih pozicija sa VD. Trajanje funkcije VD da ne bude veće od pravnog perioda jer ima odlučujući uticaj za funkcionisanje i kontrolu i ostvarenje ciljeva.	- Uprava; - Odeljenje ljudskih resursa.	31 decembar 2018 (nastavlja se)	Tretiranje upravnih pozicija gde su vršioći dužnosti je bila fokus 2018 godine i popunjene su one pozicije za koje je bilo moguće da se pokrene proces regrutovanja. Ostaje ista situacija za one pozicije gde su službenici koji su nosioci tih pozicija suspendovani. Prema tome, KAP je obavezno da nastavi sa V.D. do završetka sudskih postupaka prema ovim suspendovanim službenicima. Trenutno broj VD je šest (6).

BELEŠKE ZA RAZJAŠNJENJE FINANSIJSKIH PREGLEDA 2018 ZA KOSOVSKU AGENCIJU ZA PRIVATIZACIJU

Br.	Član u izveštaju	Strana	Preporuka	Preporuka Generalnog Revizora	Odeljenje odgovorno za ispunjenje	Rok za ispunjenje	Komentari
4.	3.8	15	Zajednička pitanja za robu i usluge kao i kapitalne investicije	Predsedavajući Odbora: Mora osigurati efektivnu saradnju između jedinica koje tretiraju zahteve i odeljenja nabavke tokom proces planiranja. Ovo mora obuhvatiti vreme kada se razvija proces nabavke u vezi sa izdvojenim budžetom agencije.	- Uprava; - Odeljenja i određene jedinice unutar KAP-a.	31 decembar 2018 (nastavlja se)	Ovaj nalaz je u potpunosti tretiran. Svaki ugovor ima menadžera projekta kao i plan upravljanja ugovorom.
5.	3.8	16	Zajednička pitanja za robu i usluge kao i kapitalne investicije	Predsedavajući Odbora: Mora osigurati da ostvarenju ugovora prethodi detaljan plan za upravljanje ugovorom radi izbegavanja nedostataka za ostvarenje projekata.	- Uprava; - Odeljenje nabavke; - Određene jedinice unutar KAP-a.	31 decembar 2018 (nastavlja se)	
6.	3.9	16	Kapitalna i ne-kapitalna imovina	Predsedavajući Odbora: Mora osigurati redovno ažuriranje registra zaliha uključujući tačnu evidenciju za sve kupovine i izlaz kako bi registar bio pun i tačan u svakom trenutku. Tačna evidencija zaliha osim za potrebe izveštavanja za finansijske preglede, one su potrebne i za unutrašnje potrebe uprave.	- Uprava; - Odeljenje administracije; - Odeljenje finansija i budžeta.	31 decembar 2018	Ovaj nalaz je tretiran i sada imamo punu evidenciju zaliha i imovina KAP-a.
7.	4.	18	Progres ispunjenja preporuka	Predsedavajući Odbora: Mora osigurati da ispunjenje plana delovanja dobija potreban ritam i da se stalno i redovno nadgleda u vezi sa napretkom. Preporuke koje nisu ispunjene se moraju razmotriti u kratkom roku kao i da se preduzmu pro-aktivne mere prema preprekama tokom ispunjenja.	- Uprava; - Odeljenja i određene jedinice unutar KAP-a.	31 decembar 2018 (nastavlja se)	Uprava tokom godine ažurira planove za ispunjenje preporuka NKR. Stalno se nadgleda ispunjenje ovih planova.
8.	5.2	21	Upravno izveštavanje, odgovornost i upravljanje rizikom	Predsedavajući Odbora: Mora osigurati delegiranje direktne odgovornosti za upravljanje rizikom u dotičnim sektorima i osigurati efektivno nadgledanje i tromesečno izveštavanje za ispunjenje zahteva u ovom polju.	- Odbor Direktora; - Uprava; - Odeljenja i određene jedinice unutar KAP-a.	31 decembar 2018 (nastavlja se)	

Beleška: Zbog složenosti neke preporuke NKR zahtevaju više vremena. Prema tome, u tabeli gore, odnosno koloni (rok za ispunjenje) smo zabeležili datum planiran za ispunjenje. Nezavisno od toga, mi smo takođe u zagradama zabeležili „nastavlja se“ jer zahteva više vremena za ispunjenje tih preporuka.

ANEKS FINANSIJSKIH PREGLEDA

TABELA 1**Izveštaj o izvršenju budžeta (Grant Vlade, donora i namenjeni prihodi)**

Za period koji je završen 31. decembra 2018. godine

Opis	Broj	Original Budžet (Zakon br .06/L- 020)	Polugodišnji rebalans budžeta (nije imalo)	Budžet na dan 31 dec -2018	Plaćanja	Napredak u %	Napredak u %
		a	b	c	d	e=d/a	f=d/c
Ukupno	1+2+3+4	€ 7,796,736.00	€ -	€ 7,261,736.00	€ 6,282,976.86	81%	86.52%
Ukupno	1+2+3+4	€ 7,796,736.00	€ -	€ 7,261,736.00	€ 6,282,976.86	81%	87%
Plate i zarade		4,728,736.00	-	4,728,736.00	4,619,828.88	98%	98%
Roba i usluge		2,830,000.00	-	2,280,000.00	1,446,102.63	51%	63%
Komunalije		98,000.00	-	98,000.00	74,069.01	76%	76%
Transferi i subvencije		40,000.00	-	55,000.00	52,540.35	131%	96%
Kapitalne investicije		100,000.00	-	100,000.00	90,436.00	90%	90%
Grant Vlade 2018	1	€ 550,000.00	€ -	€ 15,000.00	€ -	0%	0%
Plate i zarade		-	-	-	-		
Roba i usluge		550,000.00	-	15,000.00	-	0%	0%
Komunalije		-	-	-	-		
Transferi i subvencije		-	-	-	-		
Kapitalne investicije		-	-	-	-		
Namenjeni prihodi 2018	2	€ 7,246,736.00	€ -	€ 7,246,736.00	€ 6,282,976.86	87%	86.70%
Plate i zarade		4,728,736.00	-	4,728,736.00	4,619,828.88	98%	98%
Roba i usluge		2,280,000.00	-	2,265,000.00	1,446,102.63	63%	64%
Komunalije		98,000.00	-	98,000.00	74,069.01	76%	76%
Transferi i subvencije		40,000.00	-	55,000.00	52,540.35	131%	96%
Kapitalne investicije		100,000.00	-	100,000.00	90,436.00	90%	90%
Ukupno grantova donatora 2018	4	€ -	€ -	€ -	€ -		
Plate i zarade		-	-	-	-		
Roba i usluge		-	-	-	-		
Komunalije		-	-	-	-		
Transferi i subvencije		-	-	-	-		
Kapitalne investicije		-	-	-	-		

TABELA 2**GLAVNI IZVEŠTAJ - NAMENJENI PRIHODI I GRANT VLADE**

Za period koji je završen 31. decembra 2018. godine

Stanje neplaćenih faktura (Razjašnjenje br. 2 od 6)

Izvor fond	Opis budžetskog programa	Budžetska namena	Izdavanja			Troškovi	Neurošeni budžet	Neurošena izdavanja	Neobavezane Raspodela	Neistrošene Obaveze	Troškovi vs Budžeta			
			A	B	C						D	E=A-D	F=B-D	G=B-C
10	Reorganizacija i administriranje Dpima	15,000	15,000	-	-	15,000	15,000	15,000	15,000	-	0%	0%	0%	0%
23	Centralna administracija	6,283,513	6,175,082	5,822,367	5,761,435	522,078	413,647	352,715	60,931	92%	93%	94%	93%	
23	Revizija	68,100	68,100	22,520	22,520	45,580	45,580	45,580	-	33%	33%	33%	33%	
23	Pravno odeljenje	40,000	40,000	7,109	6,119	33,881	33,881	32,891	990	15%	18%	18%	15%	
23	Reorganizacija i administriranje DPima	111,900	111,900	104,439	103,545	8,355	8,355	7,461	894	93%	93%	93%	93%	
23	Likvidacija	453,223	453,223	329,453	295,249	157,974	157,974	123,770	34,204	65%	73%	73%	65%	
23	Privatizacija	290,000	290,000	119,824	94,109	195,891	195,891	170,176	25,716	32%	41%	41%	32%	
	Ukupno - grant vlade (Izvor fond 10)	15,000	15,000	-	-	15,000	15,000	15,000	-	0%	0%	0%	0%	
	Ukupno - Namenjeni prihodi (Izvor fond 23)	7,246,736	7,138,305	6,405,713	6,282,977	963,759	855,328	732,592	122,736	87%	88%	90%	88%	
	UKUPNO	7,261,736	7,153,305	6,405,713	6,282,977	978,759	870,328	747,592	122,736	87%	88%	90%	88%	

Izvor fond	Opis budžetskog programa	Budžetska namena	Izdavanja			Troškovi	Neurošeni budžet	Neurošena izdavanja	Neobavezane Raspodela	Neistrošene Obaveze	Troškovi vs Budžeta			
			A	B	C						D	E=A-D	F=B-D	G=B-C
10	Roba i usluge	15,000	15,000	-	-	15,000	15,000	15,000	15,000	-	0%	0%	0%	0%
23	Plate i zarade	4,728,736	4,620,305	4,620,305	4,619,829	108,907	476	0	476	98%	98%	100%	100%	
23	Roba i usluge	2,265,000	2,265,000	1,567,389	1,446,103	818,897	818,897	697,611	121,286	64%	69%	69%	64%	
23	Komunalije	98,000	98,000	75,043	74,069	23,931	23,931	22,957	974	76%	77%	77%	76%	
23	Transferi i subvencije	55,000	55,000	52,540	52,540	2,460	2,460	2,460	-	96%	96%	96%	96%	
23	Kapitalne investicije	100,000	100,000	90,436	90,436	9,564	9,564	9,564	-	90%	90%	90%	90%	
	Ukupno - grant vlade (Izvor fond 10)	15,000	15,000	-	-	15,000	15,000	15,000	-	0%	0%	0%	0%	
	Ukupno - Namenjeni prihodi (Izvor fond 23)	7,246,736	7,138,305	6,405,713	6,282,977	963,759	855,328	732,592	122,736	87%	88%	90%	88%	
	UKUPNO	7,261,736	7,153,305	6,405,713	6,282,977	978,759	870,328	747,592	122,736	87%	88%	90%	88%	

TABELA 3**NEFINANSIJSKE IMOVINE**

Za period koji je završen 31. decembra 2018. godine
Razjašnjenje br. 19.1 i 19.2

ID kategorije	Opis kategorije	PREGLED KAPITALNE IMOVINE			PREGLED INVENTARA			UKUPNO		
		1	2	3=1-2	4	5	6=4-5	7=1+4	8=2+5	9=3+6
		Istorijski trošak	Akumulirana amortizacija	Neto vrednos	Istorijski trošak	Akumulirana amortizacija	Neto vrednos	Istorijski trošak	Akumulirana amortizacija	Neto vrednos
13501	Nameštaj	-	-	-	113,959	102,558	11,401	113,959	102,558	11,401
13502	Telefon	-	-	-	6,731	6,318	413	6,731	6,318	413
13503	Kompiuter	-	-	-	84,789	65,234	19,555	84,789	65,234	19,555
13504	IT oprema do € 1000	-	-	-	163,174	123,614	39,560	163,174	123,614	39,560
13505	Fotokopir mašina	-	-	-	625	625	-	625	625	-
13509	Druga oprema	-	-	-	59,047	48,999	10,048	59,047	48,999	10,048
31120	Nestambene zgrade	155,437	35,637	119,800	-	-	-	155,437	35,637	119,800
31600	IT oprema preko € 1,000	136,863	136,513	350	-	-	-	136,863	136,513	350
31610	Hardverska IT oprema	169,743	73,083	96,660	-	-	-	169,743	73,083	96,660
31640	Kompiuter	2,325	2,325	-	-	-	-	2,325	2,325	-
31650	Fotokopir mašina	29,694	29,694	-	-	-	-	29,694	29,694	-
31680	Softveri	45,049	40,175	4,873	1,532	1,249	283	46,581	41,425	5,156
31690	Druga oprema	2,000	2,000	-	-	-	-	2,000	2,000	-
31700	Transportna vozila	441,229	403,121	38,107	-	-	-	441,229	403,121	38,107
31900	Drugi kapital	77,356	72,861	4,495	-	-	-	77,356	72,861	4,495
UKUPNO		1,059,695	795,410	264,285	429,857	348,598	81,259	1,489,552	1,144,008	345,544

TABELA 3

Stanje neplaćenih faktura (Razjašnjenje br. 17)

Za period koji je završen 31. decembra 2018. godine

Redni br.	Ekonomski kod	Snađivač		Datum fakture	Broj fakture	Svrha	Iznos	Razlog za neizmirenje tokom izveštajnog perioda	Bužetska linija	Br. Bužetsko podlinije	Izmirenje se očekuje u mesecu
		Preduzeće	Priznate usluge								
1	13330	DHL Express		31 Mars 2013	13/1396	Sherbime postare -te shpejta	65.00	Nuk kane pasur kontrate per kryerjen e sherbimeve. Me pare jane paraqitur si detyrime kontigjente, mirepo me vendime te Menaxhimit eshte kerkuar qe te paguhen. Kjo për të shmangur koston e lartë përmes përmbarsuesve privat	Administrata Qendrore		
2	13330	DHL Express		4 Prill 2013	Apr-13/1396	Sherbime postare -te shpejta	65.00	Nuk kane pasur kontrate per kryerjen e sherbimeve. Me pare jane paraqitur si detyrime kontigjente, mirepo me vendime te Menaxhimit eshte kerkuar qe te paguhen. Kjo për të shmangur koston e lartë përmes përmbarsuesve privat	Administrata Qendrore		
3	13330	DHL Express		31 Maj 2013	may-13/1396	Sherbime postare -te shpejta	47.40	Nuk kane pasur kontrate per kryerjen e sherbimeve. Me pare jane paraqitur si detyrime kontigjente, mirepo me vendime te Menaxhimit eshte kerkuar qe te paguhen. Kjo për të shmangur koston e lartë përmes përmbarsuesve privat	Administrata Qendrore		
4	13330	DHL Express		31 Korrik 2013	Jul-13/1396	Sherbime postare -te shpejta	75.00	Nuk kane pasur kontrate per kryerjen e sherbimeve. Me pare jane paraqitur si detyrime kontigjente, mirepo me vendime te Menaxhimit eshte kerkuar qe te paguhen. Kjo për të shmangur koston e lartë përmes përmbarsuesve privat	Administrata Qendrore		
5	14230	boja sot		23 Tetor 2013	496/2013	Publikimi I banerit Njoftim per kreditore	161.64	Tekalim I vleres se kontrates. Eshte paraqitur ndevrite si detyrim kontigjent. Mirepo me vendim te ZKA-se eshte kerkuar qe te proccesohet si pagese	Departamenti I Shijtes	P4	
6	14230	boja sot		6 Nentor 2013	551/2013	Publikimi I banerit SHA27	107.76	Tekalim I vleres se kontrates. Eshte paraqitur ndevrite si detyrim kontigjent. Mirepo me vendim te ZKA-se eshte kerkuar qe te proccesohet si pagese	Departamenti I Shijtes	P4	
7	13220	Hydrodini		30 Nentor 2018	PE11123439	Sherbimet e kanalizimit dhe ujit per ZR Peje per muajin nentor 2018	4.80	Fatura per pagese eshte pranuar ne fund te periudhes dhjetor 2018	Administrata Qendrore	AQ3	Janar 2019
8	13220	Hydrodini		30 Nentor 2018	PE11123443	Sherbimet e kanalizimit dhe ujit per ZR Peje per muajin nentor 2018	2.82	Fatura per pagese eshte pranuar ne fund te periudhes dhjetor 2018	Administrata Qendrore	AQ3	Janar 2019
9	13220	Hydrodini		30 Nentor 2018	PE11123438	Sherbimet e kanalizimit dhe ujit per ZR Peje per muajin nentor 2018	6.11	Fatura per pagese eshte pranuar ne fund te periudhes dhjetor 2018	Administrata Qendrore	AQ3	Janar 2019
10	13230	Pastrimi		31 Nentor 2018	425319'	Sherbimet e mbeturinave per ZQ Prishtine per muajin nentor 2018.	168.32	Fatura per pagese eshte pranuar ne fund te periudhes dhjetor 2018	Administrata Qendrore	AQ4	Janar 2020
11	13220	KUR Prishtina		31 Nentor 2018	86982885	Sherbimet e kanalizimit dhe ujit per ZR Prishtine per muajin Nentor 2018	24.97	Fatura per pagese eshte pranuar ne fund te periudhes dhjetor 2018	Administrata Qendrore	AQ3	Janar 2019
12	13220	KUR Prishtina		19 Dhjetor 2018	87115745	Sherbimet e kanalizimit dhe ujit per ZR Prishtine per muajin dhjetor 2018	31.19	Fatura per pagese eshte pranuar ne fund te periudhes dhjetor 2018	Administrata Qendrore	AQ3	Janar 2019
13	13210	KECSO		20 Dhjetor 2018	23685376'	Shermet e rrymes per ZR Prishtine per muajin dhjetor 2018	331.69	Fatura per pagese eshte pranuar ne fund te periudhes dhjetor 2018	Administrata Qendrore	AQ2	Janar 2019
14	13210	KECSO		27 Dhjetor 2018	8303318'	Shermet e rrymes per ZR Mitrovce per muajin dhjetor 2018	390.91	Fatura per pagese eshte pranuar ne fund te periudhes dhjetor 2018	Administrata Qendrore	AQ2	Janar 2019
15	13210	KECSO		31 Dhjetor 2018	10505299'	Shermet e rrymes per ZR Peje per muajin dhjetor 2018	5.69	Fatura per pagese eshte pranuar ne fund te periudhes dhjetor 2018	Administrata Qendrore	AQ2	Janar 2019
16	13210	KECSO		31 Dhjetor 2018	9031324'	Shermet e rrymes per ZR Peje per muajin dhjetor 2018	122.45	Fatura per pagese eshte pranuar ne fund te periudhes dhjetor 2018	Administrata Qendrore	AQ2	Janar 2019
17	13210	KECSO		31 Dhjetor 2018	9031323'	Shermet e rrymes per ZR Peje per muajin dhjetor 2018	233.82	Fatura per pagese eshte pranuar ne fund te periudhes dhjetor 2018	Administrata Qendrore	AQ2	Janar 2019
18	13220	KUR Prishtina		26 Dhjetor 2019	87122869	Sherbimet e kanalizimit dhe ujit per Zyrën Qendrore te AKP-se per muajin dhjetor 2018	309.05	Fatura per pagese eshte pranuar ne fund te periudhes dhjetor 2018	Administrata Qendrore	AQ3	Janar 2019
19	13230	Ambienti		n/a	n/a	Sherbimet e mbeturinave per ZR Peje per muajin dhjetor 2018	16.76	Nuk eshte pranuar ende fatura per pagese	Administrata Qendrore	AQ4	Janar 2019
20	13230	Ambienti		31 Nentor 2018	2001430'	Sherbimet e mbeturinave per ZR Peje per muajin Nentor 2018	16.76	Fatura per pagese eshte pranuar ne fund te periudhes dhjetor 2018	Administrata Qendrore	AQ4	Janar 2019
21	13220	Hydrodorava		n/a	n/a	Sherbimet e kanalizimit dhe ujit per ZR Gjilan per muajin Dhjetor 2018	10.52	Nuk eshte pranuar ende fatura per pagese	Administrata Qendrore	AQ3	Janar 2019

TABELA 3

Stanje neplaćenih faktura (Razjašnjenje br. 17)

Za period koji je završen 31. decembra 2018. godine

Redni br.	Ekonomski kod	Snabdorac		Datum fakture	Broj fakture	Svrha	Iznos	Razlog za neizmirenje osim izveštajnog perioda	Budžetska linija	Br. Budžetske podlinije	Izmirenje se očekuje u mesecu
		Preduzeće	Priznate usluge								
22	13220	Hidromorava		21. Dhtjtor 2018	1454120'	Sherbimet e kanalizimit dhe ujit per ZR Gjilan per muajin Nentor 2018	10.52	Fatura per pagese eshte pranuar ne fund te periudhes dhjetor 2018	Administrata Qendrore	AQ3	Janar 2019
23	13310	Kujtesa		18 Dhtjtor 2018	INV/2018/00801938	Sherbimet e Internetit	259.00	Fatura per pagese eshte pranuar ne fund te periudhes dhjetor 2018	Administrata Qendrore	AQ7	Janar 2019
24	13210	KESCO		25 Dhtjtor 2018	23743512'	Sherimet e rrymes per ZQ per muajin dhjetor 2018	4,006.09	Fatura per pagese eshte pranuar ne janar 2019	Administrata Qendrore	AQ2	Janar 2019
25	13210	KESCO		21 Dhtjtor 2018	13968091'	Sherimet e rrymes per ZR Prizren per muajin dhjetor 2018	110.05	Fatura per pagese eshte pranuar ne janar 2019	Administrata Qendrore	AQ2	Janar 2019
26	13210	KESCO		21 Dhtjtor 2018	9023109'	Sherimet e rrymes per ZR Prizren per muajin dhjetor 2018	38.86	Fatura per pagese eshte pranuar ne janar 2019	Administrata Qendrore	AQ2	Janar 2019
27	13210	KESCO		21 Dhtjtor 2018	9023110'	Sherimet e rrymes per ZR Prizren per muajin dhjetor 2018	10.65	Fatura per pagese eshte pranuar ne janar 2019	Administrata Qendrore	AQ2	Janar 2019
28	13230	Ecologjiena		4 Janar 2018	01437490'	Sherbimet e mbeturinaeve per ZR Gjilan per muajin dhjetor 2018	24.16	Fatura per pagese eshte pranuar ne janar 2019	Administrata Qendrore	AQ4	Janar 2019
29	13210	KESCO		1 Janar 2019	9661487'	Sherimet e rrymes per ZR Gjilan per muajin dhjetor 2018	495.80	Fatura per pagese eshte pranuar ne janar 2019	Administrata Qendrore	AQ2	Janar 2019
30	13220	KRU - Mitrovica		1 Janar 2019	1276'	Sherbimet e kanalizimit dhe ujit per ZR Mitrovice per muajin dhjetor 2018	20.83	Fatura per pagese eshte pranuar ne janar 2019	Administrata Qendrore	AQ3	Janar 2019
31	13220	KRU Hidroregjioni Jugor		4 Janar 2019	3483151'	Sherbimet e kanalizimit dhe ujit per ZR Prizren per muajin Dhjetor 2018	78.36	Fatura per pagese eshte pranuar ne janar 2019	Administrata Qendrore	AQ3	Janar 2019
32	13230	KRM Ekorregjioni		31 Dhtjtor 2018	210082719/12	Sherbimet e mbeturinaeve per ZR Prizren per muajin dhjetor 2018	21.46	Fatura per pagese eshte pranuar ne janar 2019	Administrata Qendrore	AQ4	Janar 2019
33	14040	Inovativi		3 Janar 2019	#####	Mirembajtje e softuerit per Protokol	194.70	Fatura per pagese eshte pranuar ne janar 2019	Administrata Qendrore	AQ 24	Janar 2019
34	13460	Policia e Kosoves		10 Janar 2019	4125'	Stajurimi fiskal per hapsirat e AKP-s Dhjetor 2018	20,074.40	Fatura per pagese eshte pranuar ne janar 2019	Administrata Qendrore	AQ13	Janar 2019
35	14050	Elektrika		8 Janar 2019	008/19'	Servisimi dhe mirembajtja e Gjeneratorve	1,120.00	Fatura per pagese eshte pranuar ne janar 2019	Administrata Qendrore	AQ23	Janar 2019
36	14040	Inovativi		3 Janar 2019	#####	Mirembajtje e softuerit per Burime Njerëzore	194.70	Fatura per pagese eshte pranuar ne janar 2019	Administrata Qendrore	AQ 24	Janar 2019
37	14040	Inovativi		5 Janar 2019	#####	Mirembajtje e softuerit Zyren e Ankesave	200.00	Fatura per pagese eshte pranuar ne janar 2019	Administrata Qendrore	AQ 24	Janar 2019
38	13950	MPB		13 Dhtjtor 2019	5942358'	Regjistrimi i vetures se AKP-s	105.00	Fatura per pagese eshte pranuar ne janar 2019	Administrata Qendrore	AQ 20	Janar 2019
39	14010	Asi tech		9 Janar 2019	12/19'	Larja e veturave	54.60	Fatura per pagese eshte pranuar ne janar 2019	Administrata Qendrore	AQ22	Janar 2019
40	13780	HIB petrol		31 Dhtjtor 2018	FD18-8-005774'	Karburant per vetura	2,405.26	Fatura per pagese eshte pranuar ne janar 2019	Administrata Qendrore	AQ 18	Janar 2019
41	13610	Rilindja		31 Dhtjtor 2018	3382'	Furnizim me shtypin ditor	55.90	Fatura per pagese eshte pranuar ne janar 2019	Administrata Qendrore	AQ 17	Janar 2019
42	13460	Mercom		8 Janar 2019	MR19/01/020	Veturat me leasing per nevojat zyrtare te AKP-s	1,493.88	Fatura per pagese eshte pranuar ne janar 2019	Administrata Qendrore	AQ 26	Janar 2019
43	13320	VALA		8 Janar 2019	0902011025031-1896	Shpenzimet e telefonis Mabile	3,671.18	Fatura per pagese eshte pranuar ne janar 2019	Administrata Qendrore	AQ 8	Janar 2019
44	13220	Hidrocinini		31 Dhtjtor 2018	PE181224455	Sherbimet e kanalizimit dhe ujit per ZR Peje per muajin dhjetor 2018	2.82	Fatura per pagese eshte pranuar ne janar 2019	Administrata Qendrore	AQ3	Janar 2019
UKUPNE OBAVEZE							56,386.86				

TABELA 3

Stanje neplaćenih faktura (Razjašnjenje br. 17)
 Za period koji je završen 31. decembra 2018. godine

Redni br.	Ekonomski kod	Snađivač		Datum fakture	Broj fakture	Iznos	Svrha	Razlog za neizmirenje tokom izvestajnog perioda	Budžetska linija	Br. Budžetske podlinije	Izmirenje se očekuje u mesecu
		Preduzće	Priznate usluge								
45	13220	Hidrocin		31.12.2018	PE181224450	5.45	Sherbimet e kanalizimit dhe ujit per ZR Peje per muajin dhjetor 2018	Fatura per pagese eshte pranuar ne janar 2019	Administrata Qendrore	AQ3	Janar 2019
46	13220	Hidrocin		31.12.2018	PE181224451	4.14	Sherbimet e kanalizimit dhe ujit per ZR Peje per muajin dhjetor 2018	Fatura per pagese eshte pranuar ne janar 2019	Administrata Qendrore	AQ3	Janar 2019
47	13250	Vjela		8.1.2019	550020236/1898	608.68	Sherbimet e telefons fiske	Fatura per pagese eshte pranuar ne janar 2019	Administrata Qendrore	AQ5	Janar 2019
48	13230	Pastrimi		31.12.2018	465721	168.32	Sherbimet e mbesurimave per ZO Prishtine per muajin Dhjetor 2018	Fatura per pagese eshte pranuar ne janar 2019	Administrata Qendrore	AQ4	Janar 2019
49	14230	Bota Sot		14.1.2019	02/2019	230.00	Shpallja e SHM3 A, edicioni I fundvitt	Fatura per pagese eshte pranuar ne janar 2019	Departamenti Shqites	P5	Janar 2019
50	13000	Bota Sot		24.12.2018	1191/2018	230.00	Shpallja e SHM3 A, 24 Dhjetor 2018	Fatura per pagese eshte pranuar ne fund te periudhes dhjetor 2018	Departamenti Shqites	P5	Janar 2019
51	13000	Kosova Sot		31.12.2018	611/18	340.00	Shpallja e SHM3 A (24. 31.12)	Fatura per pagese eshte pranuar ne janar 2019	Departamenti Shqites	P5	Janar 2019
52	14230	Kosova Sot		27.12.2018	615/18	340.00	Edicioni I fundvitt	Fatura per pagese eshte pranuar ne janar 2019	Departamenti Shqites	P6	Janar 2020
53	13000	Zeri		11.1.2019	18-210-001-1468	520.00	Shpallja e SHM3 A (24. 28.12.2018)	Fatura per pagese eshte pranuar ne janar 2019	Departamenti Shqites	P5	Janar 2019
54	13000	Epoka e Re		n/a	n/a	520.00	Shpallja e SHM3 A (24. 31.12)	Nuk eshte pranuar ende fatura per pagese	Departamenti Shqites	P5	Janar 2019
55	13000	Koha Ditore		31.12.2018	1471	460.00	Shpallja e SHM3 A (24 Dhjetor 2018 dhe edicioni I fundvitt	Fatura per pagese eshte pranuar ne fund te periudhes dhjetor 2018	Departamenti Shqites	P5	Janar 2019
56	13000	RTK		9.1.2019	1004930	348.00	Shpallje muajit dhjetor SHM3 (2 emetime dt 03.04.12.2018 -192Euro) & SHM3 A (dt	Fatura per pagese eshte pranuar ne janar 2019	Departamenti Shqites	P5	Janar 2019
57	13000	KTV		n/a	n/a	201.29	Shpallje SHM3 A	Shpallje SHM3 A (perfshine periudhen 24 dhjetor-31 dhjetor 2018). Ndërsa fatura per pagese do te perfshije dhe periudhen 1 - 23 janar	Departamenti Shqites	P5	Janar 2019
58	13000	RTV21		n/a	n/a	201.29	Shpallje SHM3 A	Ndërsa fatura per pagese do te perfshije dhe periudhen 1 - 23 janar	Departamenti Shqites	P5	Janar 2019
59	13000	IMK		n/a	N/A	363.35	Shpallje ne Radio SHM3 A dhe perpunim i tv reklames	Ndërsa fatura per pagese do te perfshije dhe periudhen 1 - 23 janar	Departamenti Shqites	P5	Janar 2019
60	13000	Infokusi		n/a	N/A	167.74	Shpallje SHM3 A	Ndërsa fatura per pagese do te perfshije dhe periudhen 1 - 23 janar	Departamenti Shqites	P5	Janar 2019
61	13000	Indeksonline		n/a	N/A	180.65	Shpallje SHM3 A	Shpallje SHM3 A (perfshine periudhen 24 dhjetor-31 dhjetor 2018). Ndërsa fatura per pagese do te perfshije dhe periudhen 1 - 23 janar	Departamenti Shqites	P5	Janar 2019
62	13000	Gazetabc		n/a	N/A	154.81	Shpallje SHM3 A	Ndërsa fatura per pagese do te perfshije dhe periudhen 1 - 23 janar	Departamenti Shqites	P5	Janar 2019
63	13000	Periskopi		n/a	N/A	90.32	Shpallje SHM3 A	Ndërsa fatura per pagese do te perfshije dhe periudhen 1 - 23 janar	Departamenti Shqites	P5	Janar 2019
64	13000	Kallko.com		n/a	N/A	154.84	Shpallje SHM3 A	Ndërsa fatura per pagese do te perfshije dhe periudhen 1 - 23 janar	Departamenti Shqites	P5	Janar 2019
65	13000	Gazetametro		n/a	N/A	92.90	Shpallje SHM3 A	Shpallje SHM3 A (perfshine periudhen 24 dhjetor-31 dhjetor 2018). Ndërsa fatura per pagese do te perfshije dhe periudhen 1 - 23 janar	Departamenti Shqites	P5	Janar 2019

TABELA 3

Stanje neplaćenih faktura (Razjašnjenje br. 17)

Za period koji je završen 31. decembra 2018. godine

Redni br.	Ekonomski kod	Snabdjevač			Broj fakture	Datum fakture	Broj fakture	Svrha	Iznos	Razlog za neizmirenje osim izvanrednog perioda	Buczerska linija	Br. Budžetske podlinije	Izmirenje se očekuje u mesecu
		Predzets	Prizatic uslugi	Prizatic uslugi									
65	13000	Ekonomiaonline	n/a	n/a	n/a	n/a	Shpallje SHA43 A	116.13	Shpallje SHA43 A (pershine periudhen 24 dhjetor-31 dhjetor 2018). Ndërsa faktura per pagese do te perfishje dhe periudhen 1 - 23 janar	Departamenti i Shitjesi	P5	Janar 2019	
67	13000	Redikosovaetire	n/a	n/a	n/a	n/a	Shpallje SHA43 A	64.57	Shpallje SHA43 A (pershine periudhen 24 dhjetor-31 dhjetor 2018). Ndërsa faktura per pagese do te perfishje dhe periudhen 1 - 23 janar	Departamenti i Shitjesi	P5	Janar 2019	
68	13000	Insa/leri	n/a	n/a	n/a	n/a	Shpallje SHA43 A	193.55	Shpallje SHA43 A (pershine periudhen 24 dhjetor-31 dhjetor 2018). Ndërsa faktura per pagese do te perfishje dhe periudhen 1 - 23 janar	Departamenti i Shitjesi	P5	Janar 2019	
69	13000	Lajmi	n/a	n/a	n/a	n/a	Shpallje SHA43 A	180.65	Shpallje SHA43 A (pershine periudhen 24 dhjetor-31 dhjetor 2018). Ndërsa faktura per pagese do te perfishje dhe periudhen 1 - 23 janar	Departamenti i Shitjesi	P5	Janar 2019	
70	13000	Gazetaexpress	n/a	n/a	n/a	n/a	Shpallje SHA43 A	516.13	Shpallje SHA43 A (pershine periudhen 24 dhjetor-31 dhjetor 2018). Ndërsa faktura per pagese do te perfishje dhe periudhen 1 - 23 janar	Departamenti i Shitjesi	P5	Janar 2019	
71		NSH Data Prognit		29.09.2018	348/2018		Rendimenti dhe dizajnimi i faqes te Agjencise Kosovare te Privatizimit (www.pal-ks.org)	430.00	Fatura eshte pranuar me date 29.09.2018 mirepo meqë ofruesi i shërbimeve NSH Data Prognit nuk ka arritur t'i perfundoj me kohë	Departamenti i Shitjesi	P5	Pa perfundimit te shërbimeve.	
72	13620	Café Jon		30 Nentor 2018	11'		Shpenzimet e reprezentacionit Nentor 2018	392.50	Fatura per pagese eshte pranuar ne janar 2019	Administrata Qendrore	AQ 28	Janar 2019	
73	13330	Posta		11 Janar 2019	12/2018-AKP		Shpenzimet Postare Dhjetor 2018	152.50	Fatura per pagese eshte pranuar ne janar 2019	Administrata Qendrore	AQ 9	Janar 2019	
74	13951	Scardian		n/a	n/a		Sigurimi i veturave te AKP'se	1.431.00	Nuk eshte pranuar ende faktura per pagese sipas kontrates per shërbimet e kryera	Administrata Qendrore	AQ 20		
75	13460	Beni Dona		12 Dhjetor 2018	04/18/AKP'		Furnizimi me leter h gjiljenike	1.006.40	Fatura eshte procesuar nga AKP me 21 Dhjetor 2018, mirepo pagesa eshte kthyer nga Ministria e Financave sepse llogaria e furnitorit qe e furnizoi nuk ka qene e pajisur me konton e pageses	Administrata Qendrore	AQ17	Janar 2019	
76	14010	Suzuki		31 Dhjetor 2018	685/18'		Servisimi dhe mirembajtja e veturave	3.275.09	Fatura per pagese eshte pranuar ne janar 2019	Administrata Qendrore	AQ 22	Janar 2019	
77	14230	Koha Ditore		20 Dhjetor 2018	1411'		Publikime -Jatek	30.00	Fatura per pagese eshte pranuar ne fund te periudhes dhjetor 2018	Riorganizimi dhe Administrimi	RA1	Janar 2019	
78	14040	ART HOUSE		3 Janar 2019	AH028'		Shfrytezimi i fotokopjeve dhe printerave me gji	629.68	Fatura per pagese eshte pranuar ne janar 2019	Administrata Qendrore	AQ 24	Janar 2019	
79	13000	GDOA			4370'		Perkthimi i dokumentave zyrtare te AKP-s	222.37	Fatura per pagese eshte pranuar ne janar 2019	Administrata Qendrore	AQ14	Janar 2019	
80	13000	Trusti pensional i Kosoves		15 Janar 2019	MFAKPR0153070327		Kontributet pensionale per anetarët e Bordit si dhe Ofruerit e Shërbimeve qe jane paguar	3.112.01	Obligimet deklarohen dhe paguhen ne muajin janar 2019	Riorganizimi dhe Departamenti i Administratës Qendrore		Janar 2019	
81	13000	Administrata Tatimore e Kosoves		15 Janar 2019	MFAZE8015306887L		Tatimi i mbajtur ne burim per anetarët e Bordit si dhe Ofruerit e Shërbimeve qe jane	2.406.65	Obligimet deklarohen dhe paguhen ne muajin janar 2019	Riorganizimi dhe Departamenti i Administratës Qendrore		Janar 2019	
UKUPNE OBAVEZE									56.386.86				



AGJENCIA KOSOVARE E PRIVATIZIMIT
KOSOVSKA AGENCIJA ZA PRIVATIZACIJU
PRIVATISATION AGENCY OF KOSOVO

FINANSIJSKI IZVEŠTAJI
POVERENIČKIH SREDSTAVA
ZA PERIOD KOJI JE ZAVRŠEN 31 DECEMBRA 2018

SADRŽAJ

IZVEŠTAJ O PRIMANJU I PLAĆANJU POVERENIČKIH SREDSTAVA	7
BILANS BANKOVNOG RAČUNA POVERENIČKIH SREDSTAVA	8
UVOD U RAZJAŠNJENJE	11
OSNOVE ZA PRIPREMU FINANSIJSKIH IZVEŠTAJA	11
SUBJEKAT IZVEŠTAVANJA	11
IZVEŠTAJ O TRANSAKCIJAMA NA RAČUNU KAP-a	12
<i>KAP upravlja i kontroliše troškove i prihode preko povereničkih sredstava na računima otvorenim u Centralnoj banci Kosova. KAP vrši transfere plaćanja čim se napravi nalog za ovlašćenje vršenja bankovnog transfera u saglasnosti sa bankovnim procedurama KAP odobrenim od strane upravnog odbora.</i>	12
IZVEŠTAJ O VALUTI	12
<i>Valuta u izveštaju je Evro (€). Sve vrednosti predstavljene u finansijskim izveštajima su predstavljene u važećoj vrednosti ali ne u hiljadama ('000), osim ukoliko nije drugačije naznačeno u relevantnim izveštajima.</i>	12
DATUM ODOBRENJA FINANSIJSKIH IZVEŠTAJA	12
PRIHODI I PRIMANJA NA BANKOVNIM RAČUNIMA	13
1. PRIHODI OD PRODAJA	13
2. PRIHODI OD ZAKUPA	15
3. PRIKUPLJENE KAMATE	18
4. KONFISKACIJA TAKSI ZA PODNOŠENJE PONUDA I DEPOZITA PONUDA	19
5. DEPOZIT PONUDA ZA UČEŠĆE NA TENDERU	20
6. OSTALI PRIHODI	21
7. OSNIVAČKI KAPITAL KOSOVSKE AGENCIJE ZA PRIVATIZACIJU	22
TROŠKOVI/RASPODELA	23
8. 20% ZA ZAPOSLENE KOJI IMAJU PRAVA PRENETIH NA UNSK	23
9. PROFESIONALNI PRUŽAOCI USLUGA (PPU)	24
10. ROBE I USLUGE	26
10.1 PLAĆANJA ZA PRUŽAOCE USLUGA	27
11. JAVNE USLUGE	30
12. POREZI	31
13. SUD/ODLUKE SUDSKIH IZVRŠITELJA	32
14. TRANSFER 5% SREDSTAVA ZA POKRIVANJE AKTIVNOSTI KAPA	34
14.1 REALIZOVANI PRIHODI ZA KOSOVSKU AGENCIJU ZA PRIVATIZACIJU	35
15. DRUGI TROŠKOVI	36
16. PLAĆANJA POVERIOCIIMA DP-A U LIKVIDACIJI	37
17. SREDSTVA PRENETA U BUDŽET KOSOVA	39
NAPLATIVI RAČUNI	41
18. KAZNE PREMA DP SA POSEBNIM SPIN OFOM	42
19. PRODAJA IMOVINA	43
20. ZAKUP I OSTALI PRIHODI	45
NAPLATIVI RAČUNI I POTENCIJALNE OBAVEZE	47

TABELA SADRŽAJA

21.	PROFESIONALNI PRUŽALAC USLUGA	48
22.	ROBA I USLUGE.....	48
23.	OBAVEZE PREMA POVERIOCIMA DPA.....	49
24.	POTENCIJALNE OBAVEZE.....	49
REALIZOVANA PLAĆANJA SA RAČUNA ADMINISTRATIVNIH TAKSI.....		52
TRANSFERI U OKVIRU BANKOVNIH RAČUNA POVERENIČKIH FONDOVA U CBK I SITUACIJA U KOMERCIJALNIM BANKAMA.....		53
	TRANSFERI U OKVIRU BANKOVNIH RAČUNA POVERENIČKIH FONDOVA.....	53
	DRUGI BANKOVNI RAČUNI U KOMERCIJALNIM BANKAMA.....	53
BILANS LIKVIDACIONIH SREDSTAVA DPA		54
VRSTE RAČUNA		56
AKCIONI PLAN ZA TRETIRANJE PREPORUKA GLAVNOG REVIZORA (GR) REPUBLIKE KOSOVO PREDSTAVLJENIH U IZVEŠTAJU REVIZIJE O FINANSIJSKIM IZVEŠTAJIMA POVERENIČKIH FONDOVA ZA 2017.....		57

FINANSIJSKI IZVEŠTAJ 2018

- **IZVEŠTAJ O PLAĆENIM I PRIMLJNIM POVERENIČKIM SREDSTVIMA**
- **BILANS BANKOVNOG RAČUNA POVERENIČKIH SREDSTAVA**

IZVEŠTAJ O PRIMANJU I PLAĆANJU POVERENIČKIH SREDSTAVA

ZA PERIOD JANUAR – DECEMBAR 2018

	Razjašnjenje	Na dan 31 DECEMBAR 2017	Period 1 januar 31 decembar 2018	Na dan 31 DECEMBAR 2018
PRIMANJA NA BANKOVNIM RAČUNIMA				
Prihodi od prodaje	1	697,169,916	18,138,724	715,308,640
Prihodi od zakupa	2	32,562,651	6,268,014	38,830,665
Zarađene kamate	3	34,844,700	-	34,844,700
Konfiskovane takse za podnošenje ponuda i depozite ponuda	4	8,229,964	89,900	8,319,864
Depoziti ponuđača	5	2,030,820	(1,187,620)	843,200
Ostali prihodi	6	6,866,535	397,439	7,263,974
Osnivački kapital agencije	7	1,013,200	-	1,013,200
UKUPNA PRIMANJA NA BANKOVNE RAČUNE		782,717,786	23,706,457	806,424,243

PLAĆANJA/DISTRIBUCIJA				
20% ta radnike preneto na UNSK	8	119,257,304	6,970,480	126,227,784
Profesionalni pružaoci usluga (Likvidacioni organ)	9	15,419,930	581,000	16,000,930
Robe i usluge	10	14,381,184	1,941,882	16,323,066
Javne usluge	11	1,994,309	412,063	2,406,372
Porezi	12	5,011,966	1,122,325	6,134,291
Sudske odluke/privatni izvršitelji depozita i poreza	13	1,808,211	707,711	2,515,922
Transfer od 5% radi pokrivanja aktivnosti KAP-a	14	38,248,000	6,493,706	44,741,706
Ostali troškovi	15	749,541	37,650	787,191
Plaćanja poveriocima DP-a	16	23,977,884	2,476,127	26,454,011
Sredstva preneti u budžet Kosova	17	90,570,575	86,146,458	176,717,033
UKUPNA PLAĆANJA/DISTRIBUCIJE		311,418,904	106,889,402	418,308,306

	31 decembar 2017	2018 Prilivi/Odlivi	31 decembar 2018
<i>Situacija na bankovnim računima</i>			
BILANS PRIMANJA I TROŠKOVA SA BANKOVNOG RAČUNA	471,298,882	(83,182,945)	388,115,937

BILANS BANKOVNOG RAČUNA POVERENIČKIH SREDSTAVA

ZA PERIOD JANUAR – DECEMBAR 2018

	JANUAR DECEMBAR	JANUAR DECEMBAR	JANUAR DECEMBAR
	2018	2017	2016
Privatizacija	8,664,975	8,986,889	9,682,795
Likvidacija	357,793,520	432,327,446	411,464,705
Poverenički novac DP-a	6,385,213	5,325,079	5,016,134
Komercijalizacija	-	-	3,667,287
Računi povereničkih fondova za radnike	13,208,013	15,400,400	21,121,998
Depoziti tendera za privatizaciju	-	-	-
Taksa za podnošenje ponuda za privatizaciju	-	-	-
Depozit za tender likvidacione prodaje	850,336	2,039,421	602,159
Taksa za podnošenje ponuda za likvidaciju	14,083	14,989	65,099
Komisija za pregled depozita za likvidaciju	25	25	25
Osnivački capital KAP	1,048,861	1,109,549	1,109,549
Rezervni fond KAP	-	-	1,000,000
Donator	8,463	8,463	8,463
Administrativna taksa KAP	142,447	6,086,620	7,223,136
Račun oročenog depozita	1	1	-
Privatizacija	-	-	-
UKUPNO	388,115,937	471,298,882	460,961,350

Vrsta bankovnih računa u Centralnoj banci Kosova kojima upravlja KAP predstavljeni su na kraju u razjašnjenju.

RAZJAŠNENJE 2018

UVOD U RAZJAŠNJENJE

OSNOVE ZA PRIPREMU FINANSIJSKIH IZVEŠTAJA

Finansijski izveštaji Kosovske agencije za privatizaciju su pripremljeni u skladu sa međunarodnim standardima javnog računovodstvenog sektora (MSJRS). Prezentacija finansijskih izveštaja je izvršena u skladu sa MSJRS računovodstvenim principima zasnovanim na gotovini.

Pored ovoga, ovi finansijski izveštaji zadovoljavaju obaveze koje proizilaze iz “Uredbe o okvirima izveštavanja o finansijskim izveštajima o povereničkim sredstvima” odobrenim od strane Upravnog odbora dana 23 februara 2011.

Finansijski izveštaji o povereničkim sredstvima Kosovske agencije za privatizaciju su pripremljeni u saglasnosti sa MSJRS. **Računi potraživanja, naplativi računi i potencijalne obaveze su ovde predstavljene samo u svrhu informisanja.**

Sve finansijske informacije u vezi sa primanjima i plaćanjima koje su ovde predstavljene, predstavljaju bankovne račune DP-a otvorene u **Centralnoj banci Kosova** kojima upravlja i kojima administrira agencija. Informacije ne predstavljaju rezultate DP-a, čije su uprave trenutno aktivne ili neaktivne i kojima upravljaju ili administriraju svojim bankovnim računima u komercijalnim bankama.

KAP takodje poseduje i anekse finansijskih izveštaja o povereničkim sredstvima, koji predstavljaju detaljne bilanse stanja i transakcije izvršene u toku perioda izveštavanja. Ovi izveštaji detaljno predstavljaju računovodstveni plan bankovnih računa povereničkih sredstava kojima upravlja KAP. Aneksi finansijskih izveštaja će biti poslani kancelariji glavnog revizora, koji služe za analize i poređenja sa detaljima finansijskih podataka koji su prikazani u finansijskim izveštajima.

SUBJEKAT IZVEŠTAVANJA

Kosovska agencija za privatizaciju je osnovana u skladu sa zakonom br. 03/L-067 o Kosovskoj agenciji za privatizaciju, koji je stupio na snagu 01 jula 2008, izmenjnim zakonom br. 04/L-034 koji je stupio na snagu 21 septembra 2011 i izmena/dopuna zakona br. 04/L-115 od 7 septembra 2012, zakona br. 05/L-080 od 24 decembra 2015 i zakona br. 06/L-023 od 3 maja 2018.

Prema zakonu o osnivanju KAP-a, aktivnost KAP-a je da privatizuje društvena preduzeća (DP-a) putem metode spin offa, dugoročni zakup, administriranje, restrukturiranje i likvidaciju društvenih preduzeća u saglasnosti sa zakonom.

Kosovska agencija za privatizaciju upravlja društvenim preduzećima na Kosovu i drži ova preduzeća u poverenju. KAP je zadužena da “očuva i poveća” vrednost DP-a i njihove imovine koja se nalazi na i van teritorije Kosova. Predstavljani finansijski izveštaji Kosovske agencije za privatizaciju pokrivaju period izveštavanja od 01 januara do 31 decembra 2018. Zajedno sa ovim finansijskim izveštajima, takođe su predstavljani finansijski podaci od 01 jula 2003 do 31 decembra 2018.

Upravni odbor je najviši organ agencije i ima punu nadležnost nad agencijom. Upravni odbor održava redovne mesečne sastanke u cilju obavljanja svojih funkcija i odgovornosti u saglasnosti sa zakonom.

Upravni odbor je sastavljen od osam (8) lokalnih članova kako je predviđeno članom 12 zakona br. 04/L-034 o KAP-u, izmenjen i dopunjen sa zakonom br. 04/L-115 i zakonom br. 05/L-080.

Mandat (od dve godine, prema prethodnoj zakonskoj odredbi) šest članova upravnog odbora je istekao u decembru 2017. Nakon isteka mandata, Skupština je imenovala nove članove odbora 31 maja 2018, koji imaju mandat od 4 godine u skladu sa članom 9 zakona br. 06 / L -023 o izmenama i dopunama zakona br. 04 / L-034 o Kosovskoj agenciji za privatizaciju, sa izmenama i dopunama zakona br. 04 / L-115 i zakona br. 05 / L-080.

Mandat predsedavajućeg (koji je podneo ostavku krajem oktobra 2018) i mandat zamenika predsedavajućeg upravnog odbora istekao je u decembru 2018. Od preostalih šest članova upravnog odbora, imenovan je zamenik predsedavajućeg upravnog odbora u decembru 2018.

Očekuje se da će biti imenovanje za poziciju predsedavajućeg i jednog člana upravnog odbora KAP-a od strane Skupštine Kosova.

Upravni odbor na održanom sastanku u oktobru 2018, razrešio je upravnog direktora gđin. Ekrem Hajdari i na sastanku u novembru 2018 imenovan je upravni direktor gđin. Valon Tolaj.

Kosovska agencija za privatizaciju izveštava Skupštinu republike Kosovo na mesečnom osnovu i u saglasnosti sa važećim standardima izveštavanja nezavisnih agencija.

IZVEŠTAJ O TRANSAKCIJAMA NA RAČUNU KAP-a

KAP upravlja i kontroliše troškove i prihode preko povereničkih sredstava na računima otvorenim u Centralnoj banci Kosova. KAP vrši transfere plaćanja čim se napravi nalog za ovlašćenje vršenja bankovnog transfera u saglasnosti sa bankovnim procedurama KAP odobrenim od strane upravnog odbora.

IZVEŠTAJ O VALUTI

Valuta u izveštaju je Evro (€). Sve vrednosti predstavljene u finansijskim izveštajima su predstavljene u važećoj vrednosti ali ne u hiljadama ('000), osim ukoliko nije drugačije naznačeno u relevantnim izveštajima.

DATUM ODOBRENJA FINANSIJSKIH IZVEŠTAJA

Finansijski izveštaji o povereničkim sredstvima su dobili dozvolu za izdavanje 30 januara 2019 od Valona Tolaja upravnog direktora i Adema Selishte vršioca dužnosti direktora za budžet i finansije Kosovske agencije za privatizaciju.

PRIHODI I PRIMANJA NA BANKOVNIM RAČUNIMA

1. PRIHODI OD PRODAJA

Prihodi prikupljeni od prodaje imovine predstavljaju konačan platni bilans na dan **31 decembar 2018** izlaza i ulaza na bankovni račun (poverenička sredstva) društvenih preduzeća kojima upravlja Kosovska agencija za privatizaciju.

Izjava o prijemu sredstava od prodaje imovine predstavlja bankovni bilans na dan 31 decembar 2018, bilans ulaznih i izlaznih transakcija u toku perioda od 1 januara - 31 decembra 2018, kao i konačni bilans bankovnog račun na dan 31 decembar 2018.

Tabela dole predstavlja bilans prijema u toku perioda izveštavanja prema vrsti prodaje:

VRSTE PRODAJE	IZNOS
Prodaja imovine putem krugova likvidacije <i>[pogledajte tabelu A1]</i>	16,791,835
Prodaja imovine iz direktnih pregovora <i>[pogledajte tabelu A1]</i>	412,945
Realizovana plaćanja od Vlade za eksproprijaciju imovine	924,338
Prihodi od prenosa stanarskih prava	9,606
UKUPNO	18,138,724

OBJAŠNJENJE ZA PRODAJU IMOVINE PUTEM KRUGOVA LIKVIDACIJE I DIREKTNIH PREGOVORA

Kako je gore navedeno ukupan iznos od EUR **16,791,835** prikupljen je od prodaje imovine putem krugova likvidacije predstavlja bilans realizovanih računa tokom procesa prodaje. **Dok, vrednos prihoda od potpisanih ugovora, tokom perioda izveštavanja iznosi ukupno € 19,226,403 (121 ugovor uključujući ponuđene prodaje tokom 2017).** *Ostali detalji su predstavljeni u izveštaju o aktivnostima KAP-a.*

Isto važi i za prodaju imovine putem direktnih pregovora za koje još uvek nije završeno **potpisivanje ugovora.**

TABELA A1 – IZVEŠTAJ O PRIJEMU I REALIZACIJA PRODAJE (POTPISANI UGOVORI)

OPIS	IZNOS	NALOG
Izvršene isplate u 2017 za potpisane ugovore u 2018	1	4,076,902
Bilans realizovanih plaćanja tokom 2018	2	15,149,501
Nisu preneti depoziti ponuda za potpisane ugovore 2018	3	-
BILANS UKUPNIN PRIHODA OD PRODAJA OD JANUARA – DECEMBRA 2018	4=Σ(1:3)	19,226,403
<i>Računi potpisanih i nepotpisanih ugovora tokom 2018</i>		
Bilans realizovanih plaćanja tokom 2018	A	15,149,501
Prenos depozita BID za ugovore u 2017 <i>[Oni koji nisu prebačeni krajem 2017]</i>	B	3,000
* Računi od prodaja – ugovori još uvek nisu potpisani	C	1,639,334
UKUPAN BILANS PLAĆANJA ZA 2018	D=Σ(A:C)	16,791,835

* To uključuje plaćanje prodaje putem direktnih pregovora od € 412,945 i prodaju imovine putem likvidacije od EUR 1,226,389.

PRODAJE PUTEM KRUGOVA PRIVATIZACIJE su prodaje novih preduzeća osnovanih od imovine društvenih preduzeća. Deo obaveza biće prenet na kupca novog preduzeća, kao na primer: javne usluge, porezi i druge komunalne usluge i druge opštinske obaveze.

U toku perioda izveštavanja, KAP nije koristio metodologiju "Prodaja novih preduzeća", jer je većina DP-a stavljena u likvidaciju sa ciljem da se proda njihova imovina **putem procesa likvidacije**. Prema tome, u vezi perioda izveštavanja nismo dobili sredstva putem krugova privatizacije NP-a.

PRODAJA IMOVINE PUTEM METODE DIREKTNIH PREGOVORA

U skladu sa stavom 1.4 člana 18 aneksa osnovnog zakona br. 04/L-034 i uredbe za pregled "Imovina sa posebnim karakterom i njihova prodaja sa direktnim pregovorima", KAP je započela process prodaje putem ove metode. Ova pravila određuju prava i obaveze jer je imovina kategorizovana kao "imovina sa posebnim karakterom" i procedura u vezi njihove primene.

REALIZOVANA PLAĆANJA OD VLADE ZA EKSPROPRIJACIJU IMOVINE

Postoje realizovane isplate za imovine koje su bile eksproprisane od strane Vlade Kosova. Detaljan **spisak plaćanja tokom 2018** za eksproprijaciju imovina DP-a je sledeći:

Društvena preduzeća	ISPLATA	Komentari
DP Radio Televizija Priština	80,172	20% za zaposlene od eksproprisane vrednosti
DP Poljoprivreda Kosovo Polje	107,207	Ukupna isplata eksproprijacije
DP Ereniku osnovna proizvodnja u Đakovici	145,805	TCela isplata eksproprijacije
DP Semafor	591,154	20% za zaposlene, iznos potraživanja poverilaca odobren od strane likvidacionog organa u skladu sa distribucijom izveštaja u 2018 kao i troškovi likvidacije
UKUPNI PRIHODI OD EKSPROPRIJACIJE	924,338	

Što se tiče ostalog neplaćenog dela ukupne vrednosti eksproprijacije, za DP-e Radio televizija Priština i DP-a semafor, u skladu sa članom 6A, stav 3. zakona br. 06/L-023 za izmenjeni i dopunjeni zakon br. 04/L-034 o Kosovskoj agenciji za privatizaciju, izmenjen i dopunjen sa zakonom br. 04/L-115 i zakonom br. 05/L-080, KAP može zahtevati i drugi deo sredstava za pokrivanje dodatnih troškova kao što su troškovi likvidacije ili novčana vrednost potraživanja poverilaca potrebna za distribuciju, čak i sa odlukom likvidacionog organa ili sa odlukama suda. Nadležne institucije su potpisale obavezujuće pismo za neophodne uplate koje mogu nastati u budućnosti u skladu sa zahtevima KAP.

PRIHODI PRIKUPLJENI OD PRENOSA STANARSKIH PRAVA su prikupljeni od prenosa stanarskih prava u vlasništvu društvenih preduzeća. Ovi prihodi se izvršavaju u skladu sa zakonom br. 04/L-061 o prodaji stanova i zakon br. 04/L-247 za izmenu i dopunu zakona br. 04/L-061.

2. PRIHODI OD ZAKUPA

KAP primenjuje dve metode za zakup imovine: običan zakup (DP-a u tranziciji i likvidaciji) i komercijalizovne zakupe (u toku perioda tranzicije DP-a).

Prikupljanje zakupa od **2003 do 31 Decembra 2018 prikazani su u tabeli ispod:**

OPIS	IZNOS
Komercijalni zakupi	5,021,319
Zakupi od DP-a u tranziciji	13,512,812
Zakupi od DP-a u likvidaciji	20,296,534
UKUPNO	38,830,665

2.1. COMERCIJALNI ZAKUPI

Ovaj račun se koristi za držanje prihoda prikupljenih od ugovora o komercijalnim zakupima, potpisanih u toku 2000 od strane UNMIKa. Ukupan iznos prikupljenih zakupa na dan izveštavanja je **€ 5,021,319**.

Od 16 juna 2012, KAP nije prikupljala zakup putem metode komercijalizacije, jer je imovina DP-a bila ili prodana ili u procesu likvidacije.

2.2. PRIHODI OD ZAKUPA PRIKUPLJENI OD DP-a U TRANZICIJI I LIKVIDACIJI

Predstavlja bilans primanja/plaćanja od strane zakupca na bankovni račun odgovarajućeg DP-a. Ovim bankovnim računima upravlja i njima administrira KAP. Generalno, zakup imovine DP-a uključuje: poslovni prostor, poljoprivredno zemljište, benzinske pumpe, magacine itd.

Iznos od prikupljenog zakupa u toku perioda izveštavanja je prikazan u tabeli ispod od prodaje ili I procesu likvidacije.

TABELA A2 –IZJAVA O PRIKUPLJANJU ZAKUPA I POREĐENJE IZMEĐU PERIODA 2018-2016

OPIS	JANUAR DECEMBAR	2018 vs 2017	JANUAR DECEMBAR	2017 vs 2016	JANUAR DECEMBAR
	2018		2017		2016
Zakupi od DP-a u tranziciji	4,658,898	(11)%	5,262,421	1%	5,226,852
Zakupi od DP-a u likvidaciji	1,609,116	27%	1,265,776	39%	910,718
UKUPNO	6,268,014	(4)%	6,528,197	6%	6,137,570
		(4%)			

Ovo je glavni uticaj na smanjenje prikupljanja zakupa DP-a Dom omladine koje nije više pod upravom KAP-a. Ovo preduzeće, u skladu sa zakonom je javno preduzeće i počevši od 11 Septembra 2018 je pod nadležnošću opštine Priština.

Ukoliko ne izračunamo prikupljeni zakup od DP-a Dom omladine, onda je nivo prikupljanja za 2018 povećan za **8.66%** u odnosu na 2017.

Tabele ispod pokazuju stope zakupa za DP-a koja su nastavila svoje aktivnosti i nakon likvidacije (Tabela A2.1), kao i DP-a u tranziciji (Tabela A2.2) koja imaju visok nivo prikupljanja u periodu izveštavanja.

2.2.1. DRUŠTVENA PREDUZEĆA U LIKVIDACIJI

TABELA A2.1 – IZJAVA O PRIKUPLJANJU ZAKUPA I POREĐENJE IZMEĐU PERIODA 2018-2016

OPIS	JANUAR DECEMBAR		2018 vs 2017	JANUAR DECEMBAR		2017 vs 2016	JANUAR DECEMBAR	
	2018			2017			2016	
* Grand Hotel	484,223	14%	425,509	(1)%	431,617			
* Dom omladine, Kulture i Sporta Market – Priština	883,679	(44)%	1,572,808	51%	1,039,325			
ABC Genci	860,467	2%	845,568	30%	651,978			
Ostala DP-a u likvidaciji	152,531	(15)%	178,922	54%	116,364			
	2,277,998	2%	2,239,614	(25)%	2,987,568			
UKUPNO	4,658,898	(11)%	5,262,421	1%	5,226,852			
		11%						

*DP Grand Hotel je stavljeno u likvidaciju u februaru 2015, dok je, DP-e dom omladine stavljen u likvidaciju u aprilu 2016

Kao što je prikazano u gore navedenim beleškama, kao i u tabelama A2 i A2.1, uklanjanje DP-a Dom omladine iz nadležnosti KAP, uticalo je na smanjenje prihoda zakupa u izveštaju iz prethodnih godina. Prema zakonu, ovo preduzeće je javno preduzeće, i od 11 septembra 2018 je u nadležnosti opštine Priština.

Dok u vezi DP-a ABC Genci, nivo prikupljanja zakupa je 15% manje nego u 2018 u poređenju sa 2017, toje rezultat naplate duga u 2016. Ovi dugovi su realizovane naplate u 2017, zbog toga je predstavljen ovaj visok nivo naplate u poređenju sa 2018.

Ukoliko ne izračunamo prikupljeni zakup za DP-e Dom omladine, onda je nivo naplate za 2018 povećan za 2% u poređenju sa 2017. **Ovo poređenje je validno samo za račune DP-a u likvidaciji**, jer u opštem nivou naplate (uključujući takođe prenos računa), povećanje naplate bez uključivanja DP-a dom omladine ima novčanu vrednost od € 428,946.

2.2.2. DRUŠTVENA PREDUZEĆA U TRANZICIJI

TABELA A2.2 – IZJAVA O PRIKUPLJANJU ZAKUPA I POREĐENJE IZMEĐU PERIODA 2018-2016

OPIS	2018 vs 2017		2017 vs 2016		2016
	JANUAR DECEMBAR		JANUAR DECEMBAR		
	2018	27%	2017	39%	2016
DP Jugopetrol	650,616	42%	457,121	29%	355,559
DP Virxhinia	30,187	100%	112	100%	-
DP Treska	13,680	(39)%	22,510	50%	15,050
DP Ina Trgovina	835,624	27%	656,957	36%	482,527
Invest Banka	1,073	(98)%	51,522	100%	0.00
Radio Televizija Priština	64,376	3%	62,771	100%	0.00
Ostala DP-a u tranziciji	13,560	(9)%	14,783	(74)%	57,582
UKUPNO	1,609,116	27%	1,265,776	39%	910,718

Glavni uticaj na dostignuto povećanje prikupljanja zakupa u poređenju sa 2017 kao što se vidi u tabeli A2.2 su DP Jugopetrol, DP Virginia i DP Ina Trgovina.

Što se tiče malih dostignuća prikazanih u gornjoj tabeli za DP-e Invest Banka, ovo DP-e je ušlo u likvidaciju 12 februara 2018. Nakon ulaska u likvidaciju, u skladu sa zakonom i bankarskim procedurama KAP-a, račun za likvidaciju je otvoren, u kome su sve finansijske aktivnosti prebacuju i upravljaju za odgovarajuća DP-a. Na računu za likvidaciju tokom 2018 prikupljeno je ukupno EUR 11,807. Takođe, sa druge strane, razlike u poređenju sa 2017 je rezultat primanja uplata po šemi "re-programiranja" za dugove iz predhodne tri godine (prikupljanje u 2017). Dakle, ovaj visok nivo prikupljanja zakupa za 2017 je predstavljen u odnosu na 2018. U 2018, nastavljaju se redovne isplate zakupa.

Isto važi i za DP-e Treska, tokom 2017 imali smo veće prihode od naplate kao rezultat "re-programiranje duga" i ugovor o plaćanju predhodnog duga kako bi on mogao da zaključi ugovor o zakupu.

3. PRIKUPLJENE KAMATE

Prihodi od kamata su:

- **Kamate na tekući račun** – Počevši od jula 2012, nismo imali prihode na tekućim računima u Centralnoj Banci Kosova. Ovo je iz razloga zato što se je tog perioda primenjena kamatna stopa u CBK bila **nula %**,
- **Kamata prikupljena od oročenih sredstava** – Počevši od jula 2015, nismo imali prihode od kamata od oročenih sredstava (CBK I komercijalnih banaka) povereničkih fondova za periode od 1 meseca do 12 meseci.

Ukupan iznos sakupljene kamate od 2003 do dana izveštavanja je € 34,844,700 na svim bankovnim računima otvorenim u CBK. **Nije bilo prihoda od kamata zbog kamatne stope koja nije bila pozitivna za fiskalnu godinu 2018.**

Sa izmenama/izvršenjem zakona br. 06/L-023 od 3 maja 2018 za Kosovsku agenciju za privatizaciju, predviđeno je da svi prikupljeni prihodi od strane agencije i koji se drže u poverenju mogu biti investirani u sledeće instrumente:

- Tekući računi sa kamatnim stopama ili oročenim sredstvima u Centralnoj banci Kosova; i
- Dužničke hartije od vrednosti izdate od strane javnog autoriteta Republike Kosova ili za koje garantuje Vlada Republike Kosova.

Međutim, prilike za velika ulaganja u tržište novca i kapitala prema članu 19B zakona br. 06 / L-023 i člana 18.3 osnovnog zakona br. 04 / L-034, ograničeni su kao rezultat sledeće dve situacije:

1. Niske kamatne stope

- 1.1. Centralna banka nije ponudila kamate za deponovanje sredstava u poslednje 4 godine, a od 2012 ne plaća kamatu na tekućim računima. Isto važi i za komercijalne banke (one koje ispunjavaju uslove) jer ne izražavaju svoj interes da daju priliku KAP da deponuje sredstva u oročena sredstva;
- 1.2. Hartije od vrednosti su izdate od strane Vlade. Prema uredbi o izdavanju državnih hartija od vrednosti, do sada smo imali ograničenja za učešće na tim tržištima. Ograničenja su bila vrsta učešća preko agenata (osnovni akti) i njihove prodaje na sekundarnim tržištima, koja za agenciju nisu bile povoljne, jer su ponuđene niske kamatne stope.

2. **Ograničeni izvori sredstava zbog privremenih sredstava i preostalih sredstava.** Samo tokom 2018 preneto je ukupno EUR 86,146,458 kao preostali i privremeni fondovi u Konsolidovani budžet Kosova. Budući da je u 2019 predviđeno prebacivanje privremenih sredstava i preostalih sredstava u Kosovski budžet u skladu sa članom 4, stav 3.2.6 i 3.2.7 zakona br. 06 / L-023 o izmenama i dopunama zakona br. 04 / L-034 o Kosovskoj agenciji za privatizaciju, sa izmenama i dopunama zakona br. 04 / L-115 i zakona br. 05 / L-080.

4. KONFISKACIJA TAKSI ZA PODNOŠENJE PONUDA I DEPOZITA PONUDA

Ovi prihodi predstavljaju sredstva prikupljena u ime Kosovske agencije za privatizaciju. Generalno, ovi prihodi uključuju prikupljene prihode od **taksi za podnošenje ponuda** i **konfiskacije depozita ponuda**, koji nisu ispunili uslove plaćanja. Ovi prihodi se generišu na bankovnim računima, koje KAP ranije otvorila u svrhu održavanja operativnih i proceduralnih aktivnosti. Računi su sledeći:

- Račun za takse za podnošenje privatizacionih ponuda;
- Račun za takse za podnošenje likvidacionih ponuda; i
- Račun rezervnog fonda KAP-a.

Bilansi računa i plaćanja za period januar-decembar 2018, i oni su predstavljeni prema tabeli ispod:

TABELA A4 – TAKSA ZA UČEŠĆE NA TENDERU I KONFISKACIJA DEPOZITA PONUDE

OPIS TRANSAKCIJA	NALOG	IZNOS
Bankovni bilans do 31 decembra 2017	1	8,229,964
Poništavanje odluke I vraćanje konfiskovanog depozita ponude u 2017	2	(40,000)
Taksa za učešće na tenderu - 2018	3	108,300
Povraćaj administrativne takse/poništenje tendera ili drugih slučajeva - 2018	4	(5,400)
Oduzimanje depozita za ponudu od ponuđača koji nisu ispunili uslove	5	27,000
Stanje računa i plaćanje za period januar – decembar 2018	6=Σ(2:5)	89,900
UKUPAN BILANS RAČUNA I PLAĆANJA	7=1+6	8,319,864

5. DEPOZIT PONUDA ZA UČEŠĆE NA TENDERU

To su prihodi od depozita ponuda ponuđača koji su učestvovali na tenderu, i za koje proces prodaje još nije završena. Na kraju procesa prodaje, bankarski bilans će biti nula, jer potpisivanjem ugovora, ova sredstva su kao depoziti PONUDA, kao deo kupovne vrednosti, i prenose se na račune odgovarajućih DP-a za koje se imovina prodaje. Ovi prihodi se generišu na bankovnim računima, koji je KAP ranije otvorila u cilju obavljanja operativnih i proceduralnih aktivnosti. Računi su sledeći:

- Računi depozita privatizacionih ponuda;
- Računi depozita likvidacionih ponuda;

Stanje računa i plaćanja za period januar – decembar 2018 prikazani su u donjoj tabeli:

TABELA A5 – IZJAVA O RAČUNU ZA DEPOZITE PONUDA ZA UČEŠĆE NA TENDERU

OPIS VRSTE TRANSAKCIJA	NALOG	IZNOS
Bankovno stanje računa za učešće na tenderima do 31 decembra 2017	1	2,030,820
Plaćeni depoziti PONUDA od ponuđača za učešće na tenderu	2	4,769,852
Povraćaj depozita PONUDA za neuspešne ponuđače	3	(4,120,168)
Prenos depozita PONUDA nakon potpisivanja ugovora na račune DP-a	4	(1,850,304)
* Poništavanje tendera za prodaju/vraćanje konfiskovanog depozita PONUDE u 2017	5	40,000
* Konfiskovanje depozita PONUDE ponuđačima koji nisu ispunili uslove	6	(27,000)
Stanje računa i plaćanja za period januar– decembar 2018	7=Σ2:6)	(1,187,620)
UKUPNO STANJE RAČUNA I PLAĆANJA DO 31 DECEMBRA 2018	8=1+7	843,200

* Oni su prikazani u tabeli br. A4 u razjašnjenju br. 4

6. OSTALI PRIHODI

Iznos prikupljenih prihoda prenetih na račune DP-a u tranziciji, DP-a u likvidaciji, donatora itd je **€ 7,263,974**. Ova suma predstavlja prihode prikupljene od 2003 do decembra 2018.

Ovi prihodi su bili prikupljeni od sledećih usluga:

- Prodaja robe i usluga;
- Dividende i prodaja deonica;
- Transfera sredstava sa bankovnih računa aktivnih DP-a u komercijalne banke.
- Poverilaca DP-a (dugovi DP-a)

TABELA A6 – IZJAVA O DRUGIM PRIHODIMA U KORIST RAČUNA DP-a

OPIS TRANSAKCIJA	NALOG	IZNOS
Bankovno stanje drugih prihoda na dan 31 decembar 2017	1	6,866,535
Prikupljanje sredstava od finansijskih kazni za Spin Off.	2	29,500
Dnevno prikupljanje keša od aktivnosti DP Tregu	3	15,022
Dnevno prikupljanje keša od aktivnosti DP ABC Genci	4	31,826
Dnevno prikupljanje keša od aktivnosti DP Grand Hotel	5	37,080
Računi od dužnika DP-a	6	88,174
Ostali prihodi sa bankovnih računa DP-a	7	818
Primanje sredstava sa bankovnih računa komercijalnih banaka	8	195,019
Stanje računa i plaćanja za Januar - Decembar 2018	9=Σ2:8)	397,439
UKUPNO STANJE RAČUNA I PLAĆANJA	10=1+9	7,263,974

OBJAŠNJENJE O DRUGIM PRIHODIMA

1. **Dnevno prikupljanje keša** u korist odgovarajućih računa DP-a, koji se odnosi na sredstva koja su dobijena tokom dnevnih aktivnosti za prihode od: bifea, prodaje karata, usluga ili drugih DP-a kao što su ABC Genci, DP Grand Hotel kao i DP-e Tregu. Ova DP-a su u likvidaciji, čijim računom rukovodi i upravlja KAP;
2. **Primljena sredstva sa računa komercijalnih banaka** uključuju iznos od €191,041.92 DP-a u likvidaciji "Sharr Hani i Elezit". Ova sredstva ovog preduzeća, tokom 2018 prebačena su na odgovarajući račun DP-a u likvidaciji. U skladu sa zakonom i bankovnim procedurama KAP, sva sredstva sa svih bankovnih računa koje je DP prenelo na bankovni račun likvidacije koji je otvorila i održavala Centralna banka Kosova.
3. **Prikupljanje sredstava u iznosu od € 29,500** od finansijskih kazni za Spin-off-e, su prikupljena sredstva koja su u finansijskim izveštajima od 2017 prikazana na naplativim računima za DP-e IDGJ Tobacco. Za više informacija pogledajte **razjašnjenje br. 18**.
4. **Računi od dužnika DP-a** – DP-a koja imaju korist od procesa distribucije poveriocima. U ovom slučaju, opšta situacija povereničkih sredstava nije se promenila jer su to transakcije između računa DP-a kojima upravlja KAP. Dakle, sa jedne strane imamo raspodelu sredstava koja odražavaju kategoriju poverilaca i sa druge strane imamo prihode sa računa drugih DP-a koji su imali koristi od ovog procesa raspodele.

7. OSNIVAČKI KAPITAL KOSOVSKE AGENCIJE ZA PRIVATIZACIJU

Prema Članu 17 zakona br. 04/L-034, agencija je otvorila bankovni račun za osnivački kapital. Ukupan iznos osnivačkog kapitala iznosi 10 miliona €, dok je iznos sredstava prenetih na Vladu 1 milion €. Preostali deo u iznosu od 9 miliona € može biti tražen od strane Upravnog odbora KAP-a kada je to potrebno i ukoliko to zahtevaju obaveze agencije.

Međutim, ispod je prikazan izveštaj u vezi računa i plaćanja sa računa osnivačkog kapitala.

TABELA A7 – IZJAVA O BANKOVNOM RAČUNU OSNIVAČKOG KAPITALA

OPIS TRANSAKCIJA	NALOG	IZNOS
Bankovno stanje do 31 decembra 2017	1	1,109,549
Otvareni prihodi na račun osnivačkog kapitala	2	-
Plaćanje sudskih odluka <i>Oni obuhvataju deo razjašnjenja br. 13</i>	3	(60,687)
Bankarska taksa za izvršenje plaćanja	4	(1.30)
Stanje računa i plaćanja za period Januar- Decembar 2018	5=Σ(2:4)	(60,688)
UKUPNO STANJE RAČUNA I PLAĆANJA NA DAN 31 DECEMBAR 2018	6=1+5	1,048,861

Detalji o svim transakcijama osnivačkog kapitala od 2003 do **datuma izveštavanja** su prikazani dole:

- **Prihodi u osnivačkom kapitalu u iznosu od EUR 1,132,172**
 - Prihodi od plaćanja osnivačkog kapitala u iznosu od EUR 1,013,200. Plaćanje je izvršeno od strane Vlade Kosova;
 - Prihodi od kamata u iznosu od EUR 118,972. *Ove informacije su unete u belešku razjašnjenja br. 3.*
- **Plaćanja izvršena iz osnivačkog kapitala u iznosu od EUR 83,311**
 - Sudske takse za odluke u iznosu od EUR 83,303. *Ove informacije su unete u belešku razjašnjenja br. 13.*
 - Bankovni troškovi u iznosu od EUR 8.00. *Ove informacije su unete u belešku razjašnjenja br. 15*
- **Bankovni račun na dan kraja perioda je 1,048,861.05**

TROŠKOVI/RASPODELA

8. 20% ZA ZAPOSLENE KOJI IMAJU PRAVA PRENETIH NA UNSK

Od 2003 do perioda izveštavanja, iznos od 20% od prihoda od prodaje za radnike DPa prenet je na bankovni račun UNSK i iznosi **EUR 126,227,784** prikupljen je od prodaje 314 društvenih preduzeća.

Dok je, samo u toku perioda izveštavanja, ukupan iznos bilansa plaćanja na bankovni račun UNSK iznosio **EUR 6,970,480** i (plaćanje i refundiranje) na bankovnom računu 73 društvena preduzeća.

U donjoj tabeli prikazana su plaćanja izvršena prema vrsti bankovnih računa:

TABELA A8 – IZJAVA O STANJU PLAĆANJA U UNSK

OPIS TRANSAKCIJA	NALOG	IZNOS
Stanje plaćanja UNSK do 31 Decembra 2017	1	119,257,304
Računi za privatizaciju od predhodnih prodaja NP-a.	2	99,588
Računi za likvidaciju – prodaja imovine putem procesa likvidacije	3	4,242,559
Računi u poverenju za zaposlene u DP-ma	4	2,628,333
Stanje plaćanja UNSK za period 1 Januar – 31 Decembar 2018	5=Σ(2:4)	6,970,480
UKUPNO STANJE RAČUNA I PLAĆANJA DO 31 DECEMBRA 2018	6=1+5	126,227,784

5. OBJAŠNJENJE O DISTRIBUCIJI SREDSTAVA UITUK

Kosovska agencija za privatizaciju prenosi sredstva za 20% od prihoda od prodaje na račun UNSK.

UNSK raspodeljuje ove prihode podobnim radnicima prema odobrenoj listi za 20%. Ukoliko je lista podobnih radnika za učešće u raspodeli 20% od prihoda od prodaje predmet bilo kakve žalbe, onda se ta sredstva drže na bankovnom računu povereničkih sredstava kojima upravlja KAP. Ova sredstva se drže u poverenju na bankovnim računima koji su isključivo za ove slučajeve za svako DP.

Bilans bankovnog računa povereničkih sredstava do rešavanja pravnih sporova je EUR 13,208,013.

Broj podobnih zaposlenih koji će imati korist od 20% profita od prodaje u toku perioda izveštavanja je 11,547. Ukupan broj zaposlenih koji će imati koristi od raspodele 20% u toku perioda od 2003 do 2017 je 47,481.

Na osnovu bilanca plaćanja KAP (ulaz/izlaz) na račun UNSK, sredstva koja nisu prenešana od strane UNSK na račun zaposlenih su u iznosu od € 322, 881 prema beleškama koje je dostavila jedinica za 20% za zaposlene u Kosovskoj agenciji za privatizaciju. Ove beleške su u skladu sa transakcijom do 31 Decembra 2018.

9. PROFESIONALNI PRUŽAOCI USLUGA (PPU)

Ugovor između KAPa i kompanije "Deloitte Central Europe Limited", kao dela Likvidacionog organa društvenih preduzeća za pružanje profesionalnih usluga je sklopljen 11 jula 2012.

Prema osnovnom ugovoru postoje dve vrste plaćanja: fiksno (kvartalno) i promenljivo. Ukupan iznos plaćanja prema osnovnom ugovoru je **EUR 14,008,930**. Ovaj ugovor je završen 9 Jula 2016.

Aneks ugovora sklopljenog između "Deloitte Central Europe Limited i KAP-a potpisan je 08 avgusta 2016. Ugovorne usluge prema ovom aneksu ugovora završen je 7 Avgusta 2018. Ukupna vrednost ugovora i realizovana plaćanja za period angažovanja je **€ 1,992,000**.

Tabela dole predstavlja iznos sredstava osnovnog ugovora i aneksa ugovora i svih drugih realizovanih plaćanja od 2012 do 31 decembra 2018.

OPIS	UGOVORI	PLAĆANJA	VIŠAK	%
*Prvi osnovni ugovor – fiksni troškovi	4,924,740	4,924,740	0.00	100
*Prvi osnovni ugovor – promenljivi troškovi	13,003,564	9,084,190	3,919,374	70%
Aneks ugovora je jednak 10% od stvarnog osnovnog ugovora	1,992,000	1,992,000	0.00	100%
UKUPNO	19,920,304	16,000,930	3,919,374	80%

RAZLIKA U OSNOVNOM UGOVORU ne predstavlja obavezu, već je samo odraz situacije plaćanja za vrednost ugovora.

Dok u vezi perioda izveštavanja, **iznos izvršenog plaćanja je EUR 996,000**. Tabela ispod prikazuje izvršena plaćanja tokom godina:

GODINA	OSNOVNI UGOVORI		ANEKSI UGOVORA	UKUPNO
	FIKSNO	PROMENLJIVO	FIKSNO	
2012	1,228,009	-	-	1,228,009
2013	1,228,009	2,781,117	-	4,009,126
2014	491,204	3,277,988	-	3,769,192
2015	245,602	1,458,973	-	1,704,575
2016	1,731,916	1,566,112	415,000	3,713,028
2017	-	-	996,000	996,000
2018	-	-	581,000	581,000
UKUPNO	4,924,740	9,084,190	1,992,000	16,000,930

OBJAŠNJENJE ZA ANEKS UGOVOR O OSNOVNOM UGOVORU

Dana 8 Avgusta 2016 potpisan je novi ugovor kao aneks osnovnog ugovora u iznosu od 10%. Ukupna vrednost ugovora je € 1,992,000. Prema aneksu ugovora, u mesečnim periodima realizovana su plaćanja u iznosu od € 83,000 za 24 perioda.

GARANCIJA BANKE – Kosovska agencija za privatizaciju dobila je garancije banke u vezi sa učinkom aneksa ugovora sa Deloitte Central Europe Limited za pružanje profesionalnih usluga za likvidaciju portfolija DP-a (br. Nabavke 239-11-068-211). Detalji bankovne garancije su sledeći: datum bankovne garancije: 21 septembar 2016, iznos garancije: 199,200.00, ime banke koja daje garanciju : ING Bank N.V. PO BOX 350, 1000 Amsterdam, Holandija.

Napomena o plaćanju Profesionalnih pružaoca usluga (PPU):

U skladu sa članom 20 zakona br. 06/L-023 za izmenu i dopunu zakona br. 04/L-034 o Kosovskoj agenciji za privatizaciju, izmenjen i dopunjen sa zakonom br. 04/L-115, sa zakonom br. 05/L-080 i sa odlukom upravnog odbora:

- a) Fiksnu taksu Likvidacionom organu privremeno plaća agencija sa bankovnog računa agencije za administrativne takse preko Centralne banke Kosova. Kada je fiksna taksa proporcionalno raspoređena na sva društvena preduzeća u likvidaciji, onda se na račun agencije za administrativne takse nadoknađuje sa bankovnog računa preduzeća u likvidaciji;*
- b) Varijabilne takes (za razmotrena potraživanja) i drugi troškovi predstavljeni pod troškovima 1.1 i 1.3 člana 40.1 aneksa zakona br. 04/L-034 su plaćene Likvidacionom organu iz sredstava preduzeća u likvidaciji. Ukoliko nema dovoljno sredstava na likvidacionom bankovnom računu, onda varijabilnu taksu privremeno plaća agencija sa bankovnog računa agencije za administrativne takse preko Centralne Banke Kosova. Kada je dostupno dovoljno sredstava u fondu za likvidaciju, onda se račun za administrativne takse agencije nadoknađuje sa bankovnog računa preduzeća u likvidaciji.*

Dakle na osnovu ovog člana, i prema dopuni/izmeni zakona br. 06/L-023, odobrenog u maju 2018, jasno je definisan način prodaje PPU i troškovi likvidacije i da je rešavanje ovog pitanja u prethodnim izveštajima revizora od strane Državne revizorske kancelarije već razjašnjeno.

10. ROBE I USLUGE

Generalno u ovu kategoriju su uključene isplate za: pružaoce usluga za DP-a u likvidaciji plate zaposlenih – DP-a u tranziciji: zakup, troškovi za reklame, profesionalne usluge i održavanje i očuvanje imovine.

Ukupna vrednost platnog bilansa je € 1,941,882 za period izveštavanja, uključujući:

OPIS	IZNOS
Realizovane isplate za spoljne stranke	1,954,997
Naknada od strane DP na račun za administrativne takse	(13,115)
UKUPNO	1,941,882

NAKNADA OD STRANE DP-a NA RAČUN ZA ADMINISTRATIVNE TAKSE

Ima nulti efekat u uslovima računovodstva povereničkih fondova. Iznos od EUR 13,115 je predstavljen kao odbitak (minus) u kategoriji roba i usluga dok sa druge strane je predstavljen kao trošak (plus) u kategoriji javnih usluga, sudskih taksi itd. Ovi troškovi su prethodno nastali sa računa za administrativnu taksu za odgovarajuće troškove DP-a, onda se ovaj račun nadoknađuje sa računima DP-a u likvidaciji i DP-a u tranziciji.

Što se tiče isplata iz povereničkih fondova za **spoljašnje stranke**, oni su prikazani u tabeli ispod. Ove isplate su izvršene sa računa DP-a u tranziciji, likvidaciji i administrativnim taksama agencije.

OPIS	IZNOS
Pružaoциma usluga i plate za zaposlene (MIM Goleš) – <i>pogledajte napomenu 10.1</i>	701,786
Pružanje usluga za DP-a Grand Hotel, Dom omladine, ABC Genci i Tregu- <i>pogledajte napomenu 10.1</i>	933,417
Usluge održavanja i čuvanja imovine sa privrednim subjektima	40,596
Profesionalne usluge – Angažovanje izvršitelja/pravnih zastupnika i pravnih stručnjaka	33,106
Plaćanje zakupa od strane DP-a Tregu (za zajednička područja) i budžet KAP za Grand Hotel	36,554
Snabdevanje sa higijenskim, administrativnim materijalom and barom za Grand, dom omladine i ABC Genci	13,689
Plaćanja za ugovorne sporazume i filmove za ABC Genci u likvidaciji	15,433
Centralno grejanje za DP Grand Hotel i dom omladine u likvidaciji	90,911
Troškovi za marketing, održavanje veb sajta, struje, sudske/katastarske takse i drugo	5,807
Objavlivanje u domaćim i stranim novinama	16,982
Poštanska dostava	7,101
Porezi i penzioni fondovi za SP od taksi za odgovarajuća DP-a	21,491
Plaćanje izvršnog naloga	116
Službeni putni troškovi za inostranstvo (zastupanje pred sudom u Crnoj Gori)	11,820
Troškovi sitnog novca za regionalne kancelarije	23,038
Odredbe za očuvanje stavki uCentralnoj Banci Kosova	3,150
UKUPNO	1,954,997

Visok nivo realizovanih plaćanja ukupno za robe i usluge koji su napravili pružaoци usluga u procentu od **83.64%** dok su sledeći troškovi za centralno grejanje u procentu od **4.65 %**.

IZVEŠTAJ O SITNIM TROŠKOVIMA I AVANSIMA ZA SLUŽBENA PUTOVANJA SA RAČUNA ADMINISTRATIVNIH TAKSI

Regionlana kancelarija	Iznos avansa	Troškovi	Povraćaj sredstava
Rk Peć	4,000	3,823.75	176.25
RK Priština	5,000	4,614.99	385.01
RK Gnjilane	6,000	4,467.40	1,532.60
RK Mitrovica	5,000	3,891.74	442.64
RK Prizren	5,500	5,453.76	46.24
Za svrhu privatizacije	2,400	786.10	1,613.90
*UKUPNO – SITNI TROŠKOVI	27,900	23,037.74	4,196.64
**AVANSI ZA SLUŽBENA PUTOVANJA	12,750	11,820.35	929.65

* Gotovina je obezbeđena unapred i odnosi se na male troškove za regionalne kancelarije za odgovarajuća DP-a. Avansi su povučeni sa računa za administrativne takse na početku godine i prema dodatnim zahtevima iz RK-ja. Ovi troškovi se uglavnom odnose na male troškove kao što su sudske takse, takse za vlasničke potvrde, manji troškovi za održavanje imovina i napredak aktivnosti likvidacije DP-a.

** Gotovina je obezbeđena unapred za službena putovanja u vezi troškova u inostranstvu. Ovi troškovi su za zastupanje pred sudom radi zaštite imovine u inostranstvu. Sve procedure i primenljivost pravila zasnivaju se na pravilima Ministarstva finansija za službena putovanja u inostranstvo

10.1 PLAĆANJA ZA PRUŽAOCE USLUGA

Angažovanje pružalaca usluga vrši se u skladu sa odobrenim procedurama uprave KAP-a. Uprkos procedurama, za slučajeve DP-a u likvidaciji, ovi troškovi su dozvoljeni prema budžetskom okviru koji je odobrio upravni odbor. Budžetski okvir prema računovodstvenom planu, uključuje 29 vrsta trošenja povereničkog fonda, uključujući angažovanje pružaoca usluga. Međutim, važno je napomenuti da pored tipova budžetskih okvira za dozvoljene troškove, uz odobrenje upravnog odbora postavlja se maksimalni limit budžetskog iznosa za potrošnju ukupno 29 kodova.

U skladu sa procedurom, za angažovanje pružalaca usluga za odgovarajuća DP-a, bivši zaposleni u tim društvenim preduzećima su u prednosti.

Angažovanje pružalaca usluga uglavnom je urađeno za: arhiviranje i prikupljanje dokumentacije za spisak zaposlenih za 20%, poverilačka potraživanja, pomoć u identifikaciji imovine, očuvanju imovine i drugim slučajevima. Takođe, angažovanje pružalaca usluga je za napredak rada za velika / kompleksna DP-a koji su nastavili svoje aktivnosti nakon ulaska u likvidaciju, kao što su: Dom omladine, Grandi, ABC Genci, i Tregu. DP MIM Goleš i DP Virginia su takođe angažovali zaposlene.

Veći deo troškova za angažovanje PU kao čuvara ili za druge usluge čine velika DP-a koja sui mala takve aktivnosti kao što su DP Grand Hotel, DP dom omladine, DP ABC Genci i DP Tregu. Platili smo za PU za DP-e dom omladine za period do 31 avgusta 2018, jer od 11 septembra 2018 ovo DP-e je pod nadležnošću opštine Priština.

U nastavku predstavljamo rezime plaćanja za PU koji su angažovani kao stražari, za druge usluge kao i plate za zaposlene u DP-ma (operativna DP-a i druga DP-a) koja su u tranziciji i koja imaju aktivnu upravu kao što je DP MIM Goleš i DP Virginia.

OPIS	Iznos za čuvare	Iznos za druge usluge	Ukupno
Plaćanja angažovanim PU za operativna DP-a	268,828	664,589	933,417
Plaćanja angažovanim PU za druga DP-a	305,205	169,943	475,148
Plate zaposlenih za DP-a u tranziciji	-	226,638	226,638
UKUPNO	574,033	1,061,170	1,635,203

Što se tiče PU-ga koji su angažovani kao čuvari u svim DP-a od 2016, kao strateški deo uprave KAP-a bilo je predviđeno da se očuvanje imovina vrši kroz angažovanje PU, a ne preko privrednih subjekata. Ova akcija je rezultirala sa pozitivnim efektom na velikim budžetskim uštedama za odgovarajuća DP-a u poređenju sa prethodnim periodima.

Detalji angažovanja pružalaca usluga za svako DP-e su predstavljeni u tabeli ispod. *Molimo vas pogledajte sledeću.*

DRUŠTVENA PREDUZEĆA	PERIODI ANGAŽOVANJA	Broj PU	IZNOS
MIM Goleš	Januar – Decembar 2018	45	201,797
DP Virxhinia	Decembar 2017 – Decembar 2018	19	24,841
PRN170 Jugopetrol	1 Decembar 2017 – 31 Decembar 2018	10	12,947
PRN104 Tregu- likvidacija	Januar – Decembar 2018	99	291,972
PRN067 Dom omladine- Likvidacija	Januar – 31 Avgust 2018	113	338,533
PRN173 Hotel Grand	Januar – Decembar 2018	82	231,371
PRN066 ABC Genci	Januar – Decembar 2018	15	71,541
GJI018 Morava Parteš	1 Decembar 2017 – 31 Decembar 2018	4	12,642
GJI023 Zarije Bujic	1 Decembar 2017 – 31 Decembar 2018	4	12,736
GJI063 Lola Štrpce	Januar – Decembar 2018	8	23,238
GJI064 FAM VITI	1 Decembar 2017 – 2 Decembar 2018	4	12,797
GJI093 Hotel Junior Brezovica	1 Decembar 2017 – 31 Decembar 2018	4	12,587
GJI170 Xim Strezovci	Novembar 2016 – Decembar 2017	8	23,141
MIT044 Transkosova	1 Decembar 2017 – 31 Decembar 2018	4	12,361
PEJ020 Strellci Dečani	23-29 Decembar 2018	4	271
PEJ089 Ramiz Sadiku	Januar – April 2018	4	3,873
PRN006 Živina	1 Decembar 2017 – 31 Decembar 2018	4	12,587
PRN029 IMN Kosova	Januar – Decembar 2018	10	35,545
PRN030 Isolation	15 Decembar 2017 – 15 Januar 2018	4	992
PRN075 Štamparija Rilindija	Januar – Decembar 2018	17	44,908
PRN035 Ramiz Sadiku	1 Decembar 2017 – 31 Januar 2018	2	7,861
PRN093 Grmija	1 Decembar 2017 – 31 Decembar 2018	7	11,515
PRN111 -Perparimi	Januar – Decembar 2018	11	38,677
PRN125 Bankos	Januar – Decembar 2018	13	40,164
PRN167 Auto Moto Kosovo	1 Decembar 2017 – 31 Januar 2018	4	2,303
PRZ009 Poljoprivreda i stočarstvo	1 Novembar 2017 – 31 Decembar 2018	5	18,424
PRZ014 IGK Ballkan	Januar – Decembar 2018	9	27,586
PRZ018 DP Unimont	Januar – Decembar 2018	4	13,818
GJI111 Shar Drvoexport - Štrpce	11 Januar – 31 Decembar 2018	5	11,289
Za 30 drugih DP-a	Januar – Decembar 2018	42	82,886
*Broj PU koji su angažovani u različitim DP-ma		(17)	
GJITHSEJ		547	1,635,203

**Pošto je broj DP-a predstavljen prema odgovarajućim DP-ma, onda ima ukupno 17 slučajeva koji su angažovani u različitim DP-ma i za tu svrhu ispravan odraz ukupnog broja angažovanih predstavljen je kao popust. .

Što se tiče gore navedenog broja DP-a, ovaj broj se menjao za različite periode tokom fiskalne godine 2018, koji nije prevazišao broj gore navedenih radinaka.

11. JAVNE USLUGE

Realizovana plaćanja za javne usluge (struja, voda, telefon) za društvena preduzeća u tranziciji i u likvidaciji za njihove svakodnevne aktivnosti.

Bilans plaćanja u periodu izveštavanja je 412,063 Evra. U tabeli dole su predstavljena plaćanja:

OPIS	IZNOS
Plaćanja izvršena spoljnim stranama	409,970
Nadoknada na računu administrativnih taksi	2,093
UKUPNO	412,063

Nadoknada sa računa DPa na račun administrativnih taksi

Nema efekta u uslovima računovodstva povereničkih fondova. Iznos od 2,093 Evra je predstavljen kao (dodatni) trošak u kategoriji komunalije, dok je s' druge strane predstavljen kao odbitak (minus) u kategoriji roba i usluge. Ovi troškovi su ranije napravljeni i uzeti su sa KAPovog računa za administrativne takse za troškove odgovarajućih DPa.

Dok su detalji u vezi sa plaćanjem **Spoljnim stranama**, predstavljena u tabeli dole.

Ova plaćanja su izvršena sa računa DPa u tranziciji i likvidaciji.

VRSTE PLAĆANJA	DPa U TRANZICIJI	DPa U LIKVIDACIJI	UKUPNO
Troškovi vodosnabdevanja	2,285	21,107	23,392
Troškovi za struju	10,474	257,589	268,063
Troškovi za izbacivanje smeća	176	110,868	111,044
Telekomunikacione usluge	341	7,130	7,471
UKUPNO PLAĆANJA	13,276	396,694	409,970

12. POREZI

Plaćanje poreza je izvršeno za DPa u tranziciji i u likvidaciji, za prikupljene prihode od zakupa, PDV, odbijeni porezi penzijski doprinosi za PU i porez na imovinu.

Bilans plaćanja za period izveštavanja je 1,122,325 Evra. U tabeli dole su predstavljena plaćanja:

OPIS	IZNOS
Plaćanja izvršena spoljnim stranama	1,120,840
Nadoknada na računu administrativnih taksi	1,485
UKUPNO	1,122,325

NADOKNADA SA RAČUNA DPa NA RAČUN ADMINISTRATIVNIH TAKSI

Nema efekta u uslovima računovodstva povereničkih fondova. Iznos od 1,485 Evra je predstavljen kao (dodatni) trošak u kategoriji komunalije, dok je s' druge strane predstavljen kao odbitak (minus) u kategoriji roba i usluge. Ovi troškovi su ranije napravljeni i uzeti su sa KAPovog računa za administrativne takse za troškove odgovarajućih DPa.

Dok su detalji u vezi sa plaćanjem **Spoljnim stranama**, predstavljena u tabeli dole:

VRSTE PLAĆANJA	DPa U TRANZICIJI	DPa U LIKVIDACIJI	UKUPNO
Porez na dodatu vrednost	258,790	560,608	819,398
Takse od realizovanih prihoda/zakupa	10,317	65,574	75,891
Penzijski doprinosic - Trust	25,696	111,972	137,668
Porez na lični dohodak	11,082	38,792	49,874
Porez na imovinu - opštine	3,611	34,398	38,009
UKUPNO PLAĆANJA	309,496	811,344	1,120,840

13. SUD/ODLUKE SUDSKIH IZVRŠITELJA

Ova plaćanja se odnose na sledeće slučajeve:

- Sudske takse i garancije u sudu; i
- Sudske odluke i plaćanja sudskim izvršiteljima;

Bilans plaćanja za period izveštavanja je **707,711 Evra**:

OPIS	IZNOS
Plaćanja izvršena spoljnim stranama	698,063
Nadoknada na računu administrativnih taksi	9,648
UKUPNO	707,711

NADOKNADA SA RAČUNA DPa NA RAČUN ADMINISTRATIVNIH TAKSI

Nema efekta u uslovima računovodstva povereničkih fondova. Iznos od 9,648 Evra je predstavljen kao (dodatni) trošak u kategoriji komunalije, dok je s' druge strane predstavljen kao odbitak (minus) u kategoriji roba i usluge. Ovi troškovi su ranije napravljeni i uzeti su sa KAPovog računa za administrativne takse za troškove odgovarajućih DPa.

Dok su detalji u vezi sa plaćanjem **Spoljnim stranama**, predstavljena u tabeli dole:

VRSTE PLAĆANJA	IZNOS
Sudske takse	8,530
Sudske ekspertize	350
*Plaćanja izvršena od strane sudskih izvršitelja DPu "Pallati"	628,496
** Plaćanja izvršena stranama prema sudskim odlukama	60,687
UKUPNO PLAĆANJA	698,063

*U toku ovog perioda su izvršene naplate od strane privatnih izvršitelja DPu "Pallati" u likvidaciji. Ova izvršena plaćanja su u suprotnosti sa Članom 10 aneksa zakona br. 04/L-034 o Kosovskoj agenciji za privatizaciju. Sve strane, uključujući, CBK, Posebna komora vrhovnog suda i Komora privatnih izvršitelja bile su informisane o događajima u pitanju. Plaćanja izvršena od strane privatnih izvršitelja sa bankovnog računa DPa "Pallati" koji je otvoren u CBK i nad kojim nadležnost ima KAP, dostižu iznos od 577,673 Evra. Dok je od 11 septembra 2018 ovo preduzeće stavljeno u nadležnost opštine Priština is a istog računa je isti privatni izvršitelj naplatio iznos od 50,823 Evra. Izveštaj banke u CBKu na dan 31 decembra 2018 je bio nula. KAPu nije bilo dozvoljeno da zatvori ovaj račun jer je pod administracijom privatnih izvršitelja.

U vezi sa plaćanjem iznosa od 60,687 Evra strain, ovaj iznos naplaćen prema odluci suda br. **892-2010. Imajući za cilj implementaciju procedura za KAP bankovne račune, ovo plaćanje, uz odobrenje UO, dozvoljeno je za naplatu sa računa osnivačkog kapitala KAPa.

Ovaj slučaj se odnosi na nadoknadu sredstava stranim koja je učestvovala u prodaji imovine DPa "Famipa". Strana je platila sredstva u saglasnosti sa prodajnim postupkom, ali je onda Posebna komora vrhovnog suda suspendovala prodaju. Kao rezultat ovoga, strana je zahtevala da joj bude plaćeno obeštećenje uz obrazloženje da je za sredstva plaćena za kupovinu imovine podignut zajam i da je zbog toga strana oštećena, pošto je prodaja poništena. *Ovaj trošak je obelodanjen u razjašnjenju br.7.*

14. TRANSFER 5% SREDSTAVA ZA POKRIVANJE AKTIVNOSTI KAPa

Kosovska agencija za privatizaciju od 2011 i do datuma izveštavanja je prebacila ukupan iznos od € 44,741,706 na račun Trezora Ministarstva finansija za finansiranje administrativnih i operativnih aktivnosti KAP-a:

OPIS	ZA BUDŽET	IZNOS
Prenos tokom 2011	2011	1,800,000
Prenos dana 28 Maja 2012	2012	8,200,000
Prenos dana 28 Decembra 2012	2013	8,048,000
Dana 28 novembra izvršen je transfer dodatnog iznosa od	2014	2,300,000
Dodatni prenos 15 Januara 2015	2015	5,500,000
Dodatni prenos 15 Januara 2016	2016	6,300,000
Dodatni prenos 20 Januara 2017	2017	6,100,000
Dodatni prenos za budžet za 2018	2018	6,493,706
UKUPNA PLAĆANJA		44,741,706

Dve transakcije su realizovane za finansiranje budžeta KAPa u 2018: dana 18 januara 2018 preneto je € 5.5 miliona i dana 6 septembra 2018 je preneto € 993,706. Detalji se mogu pronaći u finansijskim izveštajima KAPa.

Razjašnjenje u vezi sa administrativnim taksama KAPa

- U gornjoj tabeli nije prikazano stanje namenskih prihoda koje je realizovala Kosovska agencija za privatizaciju, ali predstavlja iznose prenete iz administrativne takse KAP-a od € **42,941,706** i rezervnog fonda od € 1,800,000. Ova sredstva su preneti u cilju pokrivanja operativnih i administrativnih troškova KAPa za fiskalnu godinu. Ovim računom se upravlja od strane odeljenja za Trezor Ministarstva finansija.
- Prema Članu 15 zakona br. 06/L -023 o izmenama i dopunama zakona br. 04/L-034 o Kosovskoj agenciji za privatizaciju, izmenjnim i dopunjenim zakonom br. 04/L-115 i zakonaom br. 05/L-080:**
Prema Članu 64 of LPFMA, svi prihodi KAPa će biti namenjeni prihodi KAPa. Pored toga, 5 % od svih prihoda dobijenih prilikom bilo koje prošle ili buduće prodaje, prenosa, privatizacije, likvidacije ili bilo koje vrste posedovanja bilo koje imovine ili preduzeća, bez obzira na to da li je u pitanju Agencija ili njen prethodnik, biće administrativni troškovi KAPa namenjeni za pokrivanje opštih administrativnih i operativnih troškova; it a taksa će biti deo namenjenih prihoda KAPa. Prema važećim pravilima proisteklim iz LPFMA, Agencija će, na godišnjem osnovu, preneti i deponovati sve ove namenjene prihode u Konsloidovani fond Kosova. Ministarstvo za trezor i finansije će se uveriti da će se ova sredstva držati na računu namenjenih prihoda KAPa.

14.1 REALIZOVANI PRIHODI ZA KOSOVSKU AGENCIJU ZA PRIVATIZACIJU

Ukupan prihod realizovan od 2003 do dana izveštavanja za sve prodaje i druge prihode (konfiskacija deponovanih ponuda i takse za učešće na tenderima) dostiže iznos od € 44,713,969.

Dok su realizovani prihodi samo za period izveštavanja € 1,077,504:

TABELA A14.1 – IZVEŠTAJ O NAMENJENIM PRIHODIMA ZA 2018

OPIS VRSTE TRANSAKCIJE	Klasifikacija	Iznos
Bilans sredstava prikupljenih od administrativnih taksi na dan 31 decembar 2017	1	43,636,465
Konfiskovani depoziti ponuda u 2018	2	27,000
Povraćaj sredstava (poništenje prodaje) konfiskovanih depozita ponuda	3	(40,000)
Dodela sredstava sa računa taksi za učešće na tenderima	4	105,000
5% od vrednosti likvidacione prodaje imovine (potpisani ugovori)	5	988,004
Povraćaj preostalih sredstava 5% od privatizacionih prodaja	6	(2,500)
Bilans isplata sa i uplata na račun taksi	7=Σ(2:6)	1,077,504
UKUPAN BILANS PRIHODA NA DAN 31 DECEMBAR 2018	8=1+7	44,713,969

Bankovni bilans računa za administrativne takse na dan 31 decembar 2018 je € 142,447.

Odobreni budžet za KAP za 2019 godinu dostiže iznos od € 8,276,049. Prema važećem zakonu, KAP nema dovoljno sredstava za namenjene prihode, u cilju pokrivanja svih administrativnih i operativnih troškova za 2019. Zbog toga, budžet KAPa za 2019 primiće samo € 2,000,000 iz namenjenih prihoda, dok će preostali deo budžeta u iznosu od € 6,276,049 biti finansiran iz grantova Vlade.

15. DRUGI TROŠKOVI

Ovi troškovi obuhvataju avanse za službena putovanja pravnih službenika i službenika slučaj za DP-a u likvidaciji (pravna zastupanja van teritorije Kosova) i isplate taksi za odlazne transakcije sa bankovnih računa fondova u poverenju koje primenjuje CBK-a.

Platni bilans za period izveštavanja je € 37,650 i prikazan je dole:

OPIS	IZNOS
Realizovana plaćanja spoljašnjim strankama	37,762
Naknada računa za administrativnu taksu	(112)
UKUPNO	37,650

NADOKNADA SA RAČUNA DPa NA RAČUN ADMINISTRATIVNE TAKSE

Nema efekta u uslovima računovodstva povereničkih fondova. Iznos od 112 Evra je predstavljen kao (dodatni) trošak u kategoriji komunalije, dok je s' druge strane predstavljen kao odbitak (minus) u kategoriji roba i usluge. Ovi troškovi su ranije napravljeni i uzeti su sa KAPovog računa za administrativne takse za troškove odgovarajućih DPa.

U vezi sa plaćanjima realizovanim iz povereničkih sredstava **spoljnjim stranama**, ona su uglavnom odredjena za sitan novac/ avansna plaćanja za službena putovanja u inostranstvo i troškove bankovnih taksi. Videti tabelu dole:

VRSTA PLAĆANJA	IZNOS
Troškovi avansnog plaćanja gotovine za male troškove	25,079
Troškovi avansnog plaćanja za službena putovanja u inostranstvo	6,697
Bankovni troškovi/takse za transakcije	5,986
UKUPNA PLAĆANJA	37,762

Gotovina data kao avansno plaćanje za službena putovanja u inostranstvo i za troškove. Ovi troškovi su namenjeni za troškove za sudske sporove za zaštitu imovine koja se nalazi van države. Sve procedure i održivost pravila se zasnivaju na pravilima Ministarstva finansija za službena putovanja u inostranstvo. Avansna plaćanja za službena putovanja u inostranstvo su takodje prikazana u kategoriji roba i usluge **razjašnjenje br. 10**.

16. PLAĆANJA POVERIOCIMA DP-a U LIKVIDACIJI

Platni bilans za 36 društvenih preduzeća u toku perioda izveštavanja je € 2,476,127. Tabela dole prikazuje plaćanja u toku 2018 koja se odnose na odluke donete u period od 2016 do 2018:

VRSTA POVERILACA	ZA ODLUKE	ZA ODLUKE	ZA ODLUKE	UKUPNO
	U 2016	U 2017	U 2018	
Za plate radnicima	6,228	165,682	691,465	863,375
PUK	-	968	897,457	898,425
Penzijski fond	-	6,407	189,513	195,920
Porez na imovinu	-	2,202	42,519	44,721
Javne usluge	-	19,291	273,927	293,218
Drugi poverioci	480	-	179,988	180,468
UKUPNO	6,708	194,550	2,274,869	2,476,127

S obzirom na proces koji počinje od 2011 do 31 decembra 2018, odobreni i plaćeni iznosi su prema tabeli ispod:

VRSTE POVERILACA	ODOBRENI IZNOSI			PLAĆANJA 2011 - 2018	NEPLAĆEN O
	DO 31 DECEMBRA 2017	JANUAR – DECEMBAR 2018	UKUPNO		
Za plate radnika	10,774,217	718,585	11,492,800	11,394,271	98,529
PUK	4,842,031	897,457	5,739,488	5,739,374	114
Penzijski fond	2,292,645	189,513	2,482,159	2,477,719	4,440
Porez na imovinu	1,288,141	42,519	1,330,660	1,330,068	592
Javne usluge	907,977	273,934	1,181,911	1,174,241	7,670
Drugi poverioci	4,176,112	217,518	4,393,630	4,338,338	55,292
UKUPNO	24,281,125	2,339,526	26,620,651	26,454,011	166,637

* Neraspodeljeni iznos je € 159,584.67, bali u gore predstavljenoj tabeli kao bilans neisplaćenog se smatra odobreni iznos, pošto u toku realizacije plaćanja od odobrenog iznosa, biće smanjene bankovne takse za svaku transakciju. Troškovi za bankarske takse iznose 3,741, i ostali slučajevi koji iznose € 3,311 zahtevajući ispravku (duplo plaćanje € 976.50 i € 4,287.78 koje može biti ispravljeno u izveštaju o raspodeli).

Neplaćeni iznosi su desili kao rezultat nedostatka tačnih informacija i neaktivnih bankovnih računa u vezi sa kojima je bilo teško naći kontakte poverilaca u pitanju. Ukupan neraspodeljen iznos je € 159,584.67, a takodje uključuje i iznos od € 5,285.88 za DP Letnica.

INFORMACIJE

1. U 2015, PUK je na zahtev DP "Jugoterm" izdvojila sredstva u iznosu od € 192,357 za DP u likvidaciji "Jugoterm". Sredstva rezervisana u CBK su došla kao rezultat nametanja poreskog opterećenja za imovinu ovog preduzeća. KAP je potpisao "Memorandum o razumevanju" sa PUK za rukovanje poreskim opterećenjem, ali je odlučeno da slučaj u pitanju bude tretiran do donošenja odluke Posebne komore Vrhovnog suda Kosova;
2. U 2016, iznos od € 6,893 namenjen za porez na imovinu poverilaca opštine Srbica je povučen iz PUK kao

rezultat postavljanja "Poreskog opterećenja". Povlačenje je napravljeno od sistema Trezora Ministarstva finansija. Zahtevali smo da se ta sredstava vrata na račun KAP-a. Obećano nam je da će do kraja 2018 ova sredstva biti nadoknadjena.

3. Zbog istog imena i prezimena dvojice poverilaca, tokom realizacije uplate u iznosu od € 976,20, jedan poverilac je koristio više za DP "Trasing". Službenik slučaja je obavestio poverioca da vrati sredstva i istovremeno su preduzete zakonske mere za slučaj u pitanju.
4. U martu 2015, CBK je izvršila nalog od privatnog izvršitelja u iznosu od € 3,194 za DP u likvidaciji "Malishigani Klina". KAP je preduzela sve neophodne pravne korake i tražila je povratak sredstava. Sve relevantne institucije su obavestene u vezi sa slučajem u pitanju. U toku 2018, privatni izvršitelji su realizovali sredstva u iznosu od € 628,496 sa računa DPa u likvidaciji "Pallati".
5. Krajem decembra 2017, prihodi u iznosu od € 2,460 za DP Grand za korišćenje sale od strane KAP, tokom izvršenja plaćanja oni su konfiskovani od strane KAP. Ovo dolazi kao rezultat sporazuma između PUK i Trezora, kroz koji se izvršavaju automatska sistemska plaćanja u korist PUK;
6. Obavešteni smo da je PUK u 2017 zaplenila sredstva u iznosu od € 24,309 koja bi trebalo platiti Kosovskoj instituciji za korišćenje sa zakupom imovine DP Mehanizma. Zaplenjena su sredstva u 2016. Način konfiskacije je sličan kao u gore pomenutom slučaju u tački 5.

17. SREDSTVA PRENETA U BUDŽET KOSOVA

Sredstva preneti u budžet Kosova su:

1. Preostala sredstva prema Članu 19.3.3 osnovnog zakona br. 04/L-034;
2. Preostala sredstva prema Članu 4, paragraf 3.2.6 zakona br. 06/L-023 o izmenama i dopunama; i
3. Privremena sredstva prema Članu 4, paragrafu 3.2.7 zakona br. 06/L-023 o izmenama i dopunama;

Zakon br. 06/L-023 o izmenama i dopunama zakona br. 04/L-034 postao je važeći u maju 2018.

U tabeli dole, prikazani su tipovi sredstava prenetih u budžet Kosova od 2012 do 31 decembra 2018

Godina raspodele	Višak sredstava	Preostala sredstva	Privremena sredstva	UKUPNO
2012	28,934,282	-	-	28,934,282
2013	-	-	-	-
2014	-	-	-	-
2015	61,310,629	-	-	61,310,629
2016	-	-	-	-
2017	-	325,664	-	325,664
2018	-	42,226,452	43,920,006	86,146,458
UKUPNO	90,244,911	42,552,116	43,920,006	176,717,033

RAZJAŠNJENJE U VEZI SA SREDSTVIMA PRENETIM U BUDŽET KOSOVA

1. Prema zakonu br. 06/L-023 o izmenama i dopunama zakona br. 04/L-034 o KAPu, izmenjenog i fopunjenog zakonom br. 04/L-115 i zakonom br. 05/L-080:
 - **Član 4, paragraf 3.2.6 – Preostala sredstva:** Nakon uspešnog završavanja poverilačkih potraživanja u procesu likvidacije prema aneksu osnovnog zakona, preostala sredstva, ukoliko ih ima, biće preneti sa Agencije u konsolidovani budžet Republike Kosovo, na odvojeni račun trezora Kosova i biće korišćena za investicije koje će direktno imati uticaja na dugoročni ekonomski razvoj zemlje. Ukoliko je poverenički fond određeneog društvenog preduzeća, nakon transfera preostalih sredstava u Konsolidovani budžet Republike Kosovo, dovoljan za ispunjavanje svih povereničkih potraživanja koja će konačno biti rešena kao validna, nakon procesa podnošenja žalbe Posebnoj komori, onda će Agencija informisati Vladu o tome. Vlada će, u roku od 30 kalendarskih dana, poslati Agenciji traženi iznos iz povereničkih sredstava, koja su korišćena od strane Agencije za ispunjavanje povereničkih potraživanja u procesu likvidacije određenog društvenog preduzeća;
 - **Član 4, paragraf 3.2.7 – Privremena sredstva:** Nakon izračunavanja iznosa potrebnog za ispunjavanje pravosnažnih odluka o povereničkim potraživanjima u procesu likvidacije, prema aneksu osnovnog zakona i nakon izračunavanja sredstva koja su potrebna za druge zakonske aktivnosti procese KAPa, pri čemu će se privremena sredstva koristiti za investicije koje će direktno imati uticaja na dugoročni ekonomski razvoj zemlje. Ukoliko je poverenički fond, određenog društvenog preduzeća, nakon transfera privremenih sredstava u Konsolidovani

budžet Republike Kosovo, dovoljan za ispunjavanje svih povereničkih potraživanja koja će konačno biti rešena kao validna, nakon procesa podnošenja žalbe Posebnoj komori, onda će Agencija informisati Vladu o tome. Vlada će, u roku od 30 kalendarskih dana, poslati Agenciji traženi iznos iz povereničkih sredstava, koja su korišćena od strane Agencije za ispunjavanje povereničkih potraživanja u procesu likvidacije određenog društvenog preduzeća;

2. Prema Članu 19, paragrafu 3.3, osnovnog zakona br. 04/L-034 o Kosovskoj agenciji za privatizaciju, **Preostala sredstva se definišu na sledeći način:** *Agencija će odrediti i proglasiti "preostalim sredstvima" do sedamdeset i pet procenta (75%) bilo koje prihode koji prelaze ukupnu procenjenu maksimalnu vrednost traženih potraživanja poverilaca i utvrđenih vlasničkih interesa, takva se preostala sredstva odmah prenose na Vladu Kosova, gde će onda ona postati "javni novac" i njime će biti rukovano u saglasnosti sa LPFMA koja će biti korišćena za ekonomski razvoj zemlje, uz odobrenje Skupštine Kosova.*

NAPLATIVI RAČUNI

Naplativi računi su neplaćene obaveze trećih strana prema agenciji koje se predstavljaju u vidu prikaza. Vrste prihoda agencije su sledeće:

- Neplaćeni deo od kruga privatizacije/likvidacije i prodaje direktnim pregovorima;
- Finansijske kazne za posebne spin ofe i
- Zakup ili ostali prihod od imovina DP.

Svi ovi podaci su predstavljeni od jedinice za kontrolu i nadgledanje, regionalnih kancelarija preko odeljenja za regionalnu koordinaciju i odeljenja prodaje.

Kao što je gore predstavljeno, što se naplativih računa tiče, predstavljeni su samo kao prikaz jer su finansijski pregledi KAP-a pripremljeni u skladu sa MSRJS (međunarodnim standardima računovodstva za javni sektor) na osnovu gotovine.

Stanje naplativih računa do 31 decembra 2018 je sledeće:

VRSTE NAPLATIVIH RAČUNA	PERIOD		31 decembar 2018
	Do 31 decembra 2017	Januar – decembar 2018	
Kazne za posebne spin ofove	29,893,285	1,140,500	31,033,785
Od prodaje imovina	18,095,297	(2,712,898)	15,382,399
Od eksproprijacije imovina DP	-	4,837,468	4,837,468
Prihodi od zakupa	13,802,490	162,581	13,965,071
UKUPNO	61,791,072	3,427,651	65,218,723

Vezano za naplative račune od **eksproprijacije imovina DP**, postoji jedan slučaj za koji se na osnovu sporazuma opština Prištine obavezala da **plati** eksproprijaciju imovine DP IMN Kosova. Na osnovu ovog sporazuma, dogovoreno je da se iznos od **EUR 4,837,467.82** plati u 2018 i 2019 sa sledeći planom dinamike:

1. Prva rata od **EUR 2,515,845** će se platiti do 31 decembra 2018 za sledeće procese:
 - EUR 2,321,621.18 za 20% za radnike;
 - EUR 192,223.82 za poverilačka potraživanja odobrene od LO (član 6A, paragraf 3 zakona KAP-a);
 - EUR 2,000 za administrativne troškove do zaključenja likvidacije.
2. Druga rata od **EUR 1,160,811.82** za 20% za radnike u septembru 2019 i
3. Treća rata od **EUR 1,160,811.00** za 20% za radnike u decembru 2019;

18. KAZNE PREMA DP SA POSEBNIM SPIN OFOM

To su kazne u monetarnoj vrednosti prema kupcima za obaveze za neka NP gde su osim cene ponude ponuđači podneli i ponude za investicije u dotičnim preduzećima.

Ostvarene su i prodaje sa uslovima kao nastavak aktivnosti DP sa investicijama i brojem radnika. Ovi slučajevi su bili „**Prodaja sa Posebnim Uslovima**” i prodaja sa „**Posebnim Spin Ofom**”. Do sada, finansijske kazne prema kupcima koji nisu ispunili obaveze za DP su:

TABELA A18 – FINANSIJSKE KAZNE ZA POSEBNE SPIN OFFove

OPIS	Redosled	IZNOS
Finansijske kazne do 31 decembra 2017	1	29,893,285
Plaćanje kazni IDGJ Tobacco – <i>vidi belešku razjašnjenja br. 6</i>	2	(29,500)
Finansijske kazne prema Famipa Prizren u 2018	3	1,170,000
Stanje promena finansijskih kazni tokom 2018	4=Σ(2:3)	1,140,500
UKUPNO FINANSIJSKE KAZNE DO 31 DECEMBRA 2018	5=1+4	31,033,785

Detaljan spisak finansijskih kazni za preduzeća privatizovana sa „Posebnim Spin Ofom” je kao u sledećem:

PREDUZEĆE	31 decembar 2017	1 januar 31 decembar 2018	31 decembar 2018	Komentar
Grand Hotel	8,822,315	0.00	8,822,315	Nema promena od 2014
IDGJ Tobacco	29,500	(29,500)	0.00	Isplata je ostvarena 2018 u iznosu od EUR 29,500. 2017 godine su odlukom odbora izmirene finansijske kazne u iznosu od EUR 4,573,649 i primenjene su nove kazne u iznosu od EUR 29,500
Xim Strezovc	7,298,171	0.00	7,298,171	Nema promena od 2014
MIM Golesh	8,447,812	0.00	8,447,812	Nema promena od 2014
Agrokosova Holding	3,579,998	0.00	3,579,998	Nema promena od 2014
Llamkos	1,715,489	0.00	1,715,489	2015 su primenjene dodatne kazne u iznosu od EUR 29,029
Famipa Prizren	0.00	1,170,000	1,170,000	Finansijske kazne 2018
UKUPNO	29,893,285	1,140,500	31,033,785	

Za DP “Agro-Kosova Holding” i “Llamkos Galvasteel”, odbor direktora je odlučilo da čeka sudske odluke i posle preduzme dalje mere. Vezano za preduzeća koje su podvrgnute opciji opoziva “Grand Hotel” Priština; “Mim” Golesh i “Xim” Strezoc, odbor direktora KAP-a je na sastanku 23 novembra 2018 donelo odluku broj BD-110/14 i gde su odlučili da se pokuša inkasiranje pravnim merama.

U 2018 godini su primenjene finansijske kazne za NP “Famipa” Prizren u vrednosti od 1,170,000.00 evra zbog neispunjenja uslova ugovora. Kupac je podneo žalbu kod PKVS u vezi sa ovom kaznom.

19. PRODAJA IMOVINA

Stanje naplativih računa do 31 decembra 2018 je **EUR 15,382,399**. Od prethodne godine 2017 naplativi računi su se smanjili kao rezultat prijema isplata u 2018 godini za prodaju imovina koje su tenderisane u prošlim godinama i za koje su potpisani ugovori.

U nastavku predstavljamo događaje tokom perioda izveštavanja za naplative račune:

TABELA A19 – NAPLATIVI RAČUNI ZA PRODAJU IMOVINA

OPIS	REDOSLED	IZNOS
Stanje naplativih računa do 31 decembra 2017	1	18,095,297
Isplate naplativih računa od prethodnih godina	2	(13,277,524)
Poništenje prodaje tenderisane od naplativih računa 2017	3	(1,739,081)
Naplativi računi tokom 2018	4	12,303,707
Stanje promena naplativih računa tokom 2018	5=Σ(2:4)	(2,712,898)
NAPLATIVI RAČUNI 31 DECEMBRA 2018	6=1+5	15,382,399

Naplativi računi u 2018 su EUR 12,303,707 kao i prenete od 2017 u iznosu od EUR 3,078,692. **Ukupno EUR 15,382,399**

19.1. Naplativi računi u 2018

Naplativi računi u 2018 godini su vezani za proces tenderisanja likvidacione prodaje imovina za krugove 40-43, prodaja imovina direktnim pregovorima kao i dodatan iznos koji kupac mora platiti kao “**prodajna cena**” za DP Sharrcem. *Za više detalja vidi finansijski podaci u tabeli dole:*

OPIS	januar – decembar 2018
*Prodaja imovina privatizacijom	2,806,513
*Prodaja imovina direktnim pregovorima	55,425
**Dodatan iznos kao prodajna cena za NP Sharrcem	9,441,769
UKUPNO	12,303,707

*Naplativi računi za krugove privatizacije i prodaju direktnim pregovorima su računi koje se potencijalno mogu inkasirati jer se za ove slučajeve nije zaključio proces potpisivanja ugovora. Kao što je gore istaknuto, naplativi računi se u ovom slučaju predstavlja kao prikaz informacija posle finansijskih pregleda.

**Za NP “Sharrcem” Elezov Han, odbor direktora KAP-a je na sastanku 23 novembra 2018 donelo odluku broj BD- 110/14 i odlučilo da se iznos neispunjenja obaveza za kapitalne investicije u iznosu od 9,441,768.83, na osnovu izveštaja nezavisnog revizora računa kao kupovna cena akcija koja je predviđena kupoprodajnim ugovorom. Od ovih sredstava se plaća 20% za radnike, 5% za administrativnu tarifu KAP-a i troškovi likvidacije.

19.2. Naplativi računi od 2017 preneti u 2018 godini

Stanje naplativih računa od 2017 i preneti u 2018 je EUR **3,078,692** i vezani su za privremene mere za suda kao u sledećem:

Detaljan spisak naplativih računa za 2017 preneti u 2018 godini

Naplativi računi koji su preneti od 2016 u iznosu od EUR **617,134** su vezani za privremene mere PKVS

- Privatizacija Krug 37 za Kancelarije Agrokosova u iznosu od EUR 321,111;
- Privatizacija Krug 43 za Radionicu Iliria u iznosu od EUR 223,223; dhe
- Likvidacija 20 za imovine DP Zemljoradnja Stočarstvo u iznosu od EUR 72,800.

U **2017** su postavljene privremene mere i za sledeće prodaje koje su deo naplativih računa. Njihov ukupan iznos je EUR **2,461,558** kao u sledećem:

- Likvidacija 29 za DP Rekreators, jedinica 34 u iznosu od EUR 70,777;
- Likvidacija 35 za DP Gërmia, jedinica 43 u iznosu od EUR 1,800,000;
- Likvidacija 35 za DP Zetatrans, jedinica 47 n u iznosu od EUR 112,456; i
- Likvidacija 35 za DP Zemljoradnja Stočarstvo, jedinica 55 u iznosu od EUR 478,325.

20. ZAKUP I OSTALI PRIHODI

IZVEŠTAJ O NAPLATIVIM RAČUNIMA ZAKUPA PREMA REGIONALNIM KANCELARIJAMA

REGIONI	A 31 decembar 2017	B Promene tokom 2018	C=A+B 31 decembar 2018	1 Redovan zakup	2 SUDSKA ŽALBA	3=1/C %	4=2/C %
*RK Priština	11,310,170	119,067	11,429,237	1,600,170	9,829,067	14.00%	86.00%
RK Peć	67,053	46,899	113,952	12,110	101,842	10.63%	89.37%
RK Mitrovica	1,003,181	(56,137)	947,044	58,030	889,014	6.13%	93.87%
RK Gnjilane	1,356,548	53,864	1,410,412	11,402	1,399,010	0.81%	99.19%
RK Prizren	65,538	(1,112)	64,426	5,542	58,884	8.60%	91.40%
UKUPNO	13,802,490	162,581	13,965,071	1,687,254	12,277,817	12.08%	87.92%

*Vrednost od EUR 11,310,170 predstavljena u 2017 obuhvata i naplative račune za DP Pallati (Dom Omladine). 31 decembra 2018 naplativi računi za DP Pallati se ne obuhvataju jer su od 11 septembra 2018 ovi računi preneti opštini Prištine pod statusom javnih preduzeća. Vrednost predstavljena u finansijskih pregledima 2017 za DP Pallati je EUR **399,595** i ovi računi zajedno sa naplativim računima 2018 su preneti pod nadležnost opštine Prištine. Na osnovu sporazuma od 11 septembra 2018, stanje naplativih računa preneti u nadležnost opštine je EUR 791,085. Takođe se mora istaknuti da je od 11 septembra 2018 inkasirano od zakupa iznos od EUR 86,077.59 na bankarski račun DP u likvidaciji koji je ranije administriran od KAP-a međutim sve je konfiskirano od privatnog izvršioca. KAP-u nije dozvoljeno zaključenje ovog računa jer je pod administracijom izvršioca i otprilike sve isplate za plate, komunalije su ostvarene uz odobrenje privatnog izvršioca.

Ako uklonimo DP Pallati od beleški za 2017, onda se iznos od EUR 162,581 (ukupno povećanje, vidi **kolonu B gore**) povećava za EUR **562,176** (399,595+162,581). Povećanje naplativih računa u odnosu na 2017 se uglavnom predstavlja kao u sledećem:

- DP Ina Trgovina, povećanje od EUR 306,498 od iznosa predstavljenog u 2017. Još nema sporazuma za uslove ugovora;
- DP Tregu, povećanje od EUR 43,999 od iznosa predstavljenog u 2017;
- DP Udružena Banka, povećanje od EUR 49,443 od iznosa predstavljenog u 2017. Ovo povećanje je zbog oklevanja zakupca da na vreme plate jer su neki imali reprogramirane dugove i prema tome sve koji su imali dugove smo poslali kod izvršioca dok smo za neke podneli tužbe i sada čekamo da se preko izvršioca i suda inkasiraju dugovi.

Vezano za kolonu 1 i 2 na sledećoj tabeli, od iznosa od EUR 13,965,071, u sudskom procesu smo poslali iznos EUR 12,277,817 ili 87.92% slučajeva dok je iznos od EUR 1,687,254 za slučajeve koji se smatraju kao redovni zakup ili koji nisu u sudskom postupku. U sledećoj tabeli predstavljamo neke podatke za slučajeve u sudskom postupku ili slučajeve koji se smatraju redovnim zakupom i/ili kratke komentare u vezi sa povećanjem naplativih računa.

REZIME RAZJAŠNJENJA NAPLATIVIH RAČUNA U VREDNOSTI OD EUR 13,965,071

Region	DP	NR do 31 decembra 2018		KOMENTAR
		Redovan zakup	Tužba	
RK PRIŠTINA	DP Tregu	447,665	50,517	Obaveze koje su uglavnom nasleđene
	DP Jugopetrol i DP Ina Trgovina	0.00	8,708,329	Fakturisanje za Kosova Petrol za korišćenje imovina DP "INA TRGOVINA" i "JUGOPETROL" za period od februara 2000 do 30 aprila 2016. Obaveza je EUR 8,708,329. Prva faktura za obaveze je izdata u 2014. Za korišćenje ovih imovina za gore navedeni period podneta je tužba prema Kosova Petrol kod nadležnih organa.
	DP Ina Trgovina	712,069	702,861	DP Ina Trgovina za ukupan iznos od EUR 1,450,162 (samo za "Al Petrol" u iznosu od EUR 702,861 i "Industrija Nafta INA D.D. Zagreb" u iznosu od EUR 712,069). Predmet za "AL – Petrol" je u sudskom postupku, KAP je dobilo prvi stepen
	Grand Hotel	55,160	13,339	Ukupan iznos EUR 68,499
	Auto Prishtina	65,745	19,378	Ukupan iznos EUR 85,123
	Rilindja Grafike	46,034	124,047	Ukupan iznos EUR 170,081
	Germia	5,258	59,827	Ukupan iznos EUR 65,085
	Jugopetrol	45,377	74,976	Ukupan iznos EUR 120,353
	Mekanizimi	57,108	4,795	Ukupan iznos EUR 62,083
RK GNJILANE	17 Nentori	0.00	123,927	Za sve slučajeve DP 17 Nëntori Ferizaj pokrenut je sudski postupak
	DP Sharr	0.00	81,254	Za sve slučajeve DP Sharr pokrenut je sudski postupak
	Sharr Hani i Elezit	0.00	669,029	Za sve slučajeve DP Sharr Hani i Elezit anë iniciuar procedurat gjyqësore
	Morava e Binçes	0.00	100,522	Za sve slučajeve DP Morava e Binçes pokrenut je sudski postupak
RK PEĆ	Povećanje naplativih računa je rezultat slučajeva koji su poslali kod privatnog izvršioca i koji su vezani za punovažne presude u korist DP kao i neaktivni zakup poslali izvršiocu ali koji još nisu inkasirani.			
RK GNJILANE	Povećani iznos u odnosu na 2017 je rezultat novih slučajeva pokrenutih u sudskim postupcima tokom 2018			

NAPLATIVI RAČUNI I POTENCIJALNE OBAVEZE

Neplaćene obaveze su predstavljene u tri stuba:

1. Pružaoci Profesionalnih Usluga (Likvidacioni Organi);
2. Roba i Usluge; i
3. Obaveze za Poverilačka Potraživanja;

Neplaćene obaveze do 31 decembra 2018 su kao u sledećem:

Odeljenja/Jedinice i Regioni	Do 31 decembar 2017	Promene tokom 2018	Ukupno	VRSTE NAPLATIVIH RAČUNA		
				2	3	4
				Pružaoци Profesionalnih Usluga	Roba i Usluge	Poverioци DP
			1Σ(1:4)			
Odeljenje Likvidacije	306,087	(42,363)	263,724	0.00	104,139	159,585
GS – MIM Golesh	328	(328)	0.00	0.00	0.00	0.00
RK Priština	43,150	(1,698)	41,452	0.00	41,452	0.00
RK Mitrovica	1,807	16,526	18,333	0.00	18,333	0.00
RK Peć	193	(193)	0.00	0.00	0.00	0.00
RK Gnjilane	21,259	(21,259)	0.00	0.00	0.00	0.00
RK Prizren	4,169	(4,169)	0.00	0.00	0.00	0.00
UKUPNO	376,993	(53,484)	323,509	0.00	163,924	159,585

Od naplativih računa za 2017 godinu, postoje dva slučaja koji su preneti u potencijalne obaveze:

- Objave u novinama EUR 323. Ove obaveze su ranije bile izveštavane kao obaveze jer su prekoračile vrednost ugovora. Svi takvi slučajevi su poslani za isplatu, međutim samo za jednu lokalnu novinu nisu jer novi kupac ove novine nije izrazio zainteresovanje da primi ove isplate. Ovi slučajevi u 2017 su izveštavani unutar odeljenja likvidacije, kategorija „Roba i Usluga“;
- Fakture usluga fizičkog obezbeđenja EUR 17,160 gde je kompanija pokrenula zahtev za isplatu i ove tvrdnje se zastarevaju na osnovu zakona za obligacione odnose.

RAZJAŠNJENJE ZA NEPLAĆENE OBAVEZE

Vezano za obaveze, one se priznaju od dana prijema fakture, dok se za pružaoce usluga priznaju po završetku usluga.

Iznos od EUR 159,585 koji nije plaćen i predstavljen je za poverioce može imati promena zbog povraćaja sredstava (ne-izvršenje) od komercijalnih banki za ne-izvršenje isplate. Znači da mogu postojati još slučajeva koji nisu izvršeni u vezi čega će nas banke informisati u januaru 2019.

Iznos od EUR 163,924 je predstavljen kod kolone Roba i Usluge uglavnom za račune koji su primljeni za isplatu krajem decembra 2018 ili u januaru 2019 (uglavnom komunalije)

21. PROFESIONALNI PRUŽALAC USLUGA

U vezi sa obavezama prema PU, zaključno sa periodom 31 decembra 2018, nema faktura koje nisu plaćene. Bilans neplaćenih računa kao ugovorni deo predstavlja sredstva na raspolaganju prema ugovornoj vrednosti i obaveza za 2018 je samo za deo aneksa ugovora sa ugovaračem.

Beleška razjašnjenja br.9 je na raspolaganju PU.

22. ROBA I USLUGE

Iznos od € 163,924 je za pružaoce usluga koji su nagažovani za određena DPa, za usluge očuvanja imovine, oglašavanje likvidacije u novinama, oglašavanje u vezi sa obaveštenjima za poverilačka potraživanja, zakupe, javne usluge itd.

Detalji su predstavljeni dole. Videti drugu stranu.

OPIS TROŠKOVA	IZNOS
Oglašavanje u novinama	285
Troškovi pružaoca usluga	953
Zakup za decembar 2017 za DP Tergu u vezi sa zajedničkim vlasništvom	3,000
Profesionalne/pravne usluge	2,971
Troškovi za telekomunikaciju	272
Troškovi za uklanjanje smeća	7,008
Troškovi za struju	14,586
Snabdevanje higijenskim materijalom i hranom za ABC Genci	104
Poštanske usluge	545
*Porez po odbitku za plaćanje plata PU i zaposlenima u DPu	6,691
* Porez po odbitku za plaćanje zakupa od strane KAPa za DP Grand hotel	46
*Porez na dobit na prikupljeni zakup za određena DPa	26,677
*Porez na dodatnu vrednost na prikupljene zakupe	68,404
*Penzijski doprinos za decembar 2018 za PU i zaposlene u DPima	19,824
*Troškovi za centralno grejanje za decembar 2018 za DP Grand	12,283
*Plaćanje distributeru filmova za ABC Genci	248
* Troškovi za vodosnabdevanje	27
UKUPNO	163,924

U vezi sa penzijskim doprinosima i poreskim obavezama, ovo se reflektuje na rezultat plaćanja potraživanja podnetih u januaru 2019, ali koje je povezan sa periodom 2018. Svi ovi slučajevi su procesuirani radi plaćanja 2019, uključujući i obaveze kao što su voda, dtruja i ostalo predstavljeno gore.

23. OBAVEZE PREMA POVERIOCIMA DPa

Kako je pomenuto u *belešci razjašnjenja br 16*, neplaćene obaveze su nerealizovana plaćanja poveriocima DPa prema odluci o raspodeli donetoj od strane Upravnog odbora.

Preostala vrednost od EUR 159,585, je zbog nedostatka tačnih informacija o bankovnom računu. KAP je preduzeo sve neophodne korake kako bi kontaktirao poverioce u pitanju (čak i putem oglašavanja na televiziji). KAP je nedavno stavio aplikaciju na svojoj zvaničnoj veb strain, tako da su poverioci obavešteni o poslednjim dešavnjima u vezi sa procesom raspodele. Ove aktivnosti su male uticaja na distribuciju informacija poveriocima za koje su odobreni iznosi za raspodelu.

24. POTENCIJALNE OBAVEZE

Postoje nerešeni sporovi za brojna društvena preduzeća.

Rezime izveštaja o potencijalnim obavezama:

TABELA A24 – POTENCIJALNE OBAVEZE

OPIS	Nalog	IZNOS
Siutacija sa potencijalnim obavezama do 31 decembra 2017	1	5,432,014
Sporovi dobijeni od trećih strana	2	(60,587)
Slučajevi koje je dobio KAP	3	(4,945,129)
Ostali slučajevi predstavljeni u toku 2018	4	7,267,629
Situacije promena računa u toku 2018	5=Σ(2:4)	2,261,913
SITUACIJA SA POTENCIJALNIM OBAVEZAMA DO 31 DECEMBRA 2018	6=1+5	7,693,927

Troškovi KAPa koji su predstavljeni u toku 2017 iznose € 60,587 i koji su plaćeni u 2018; molimo vas pogledajte belešku razjašnjenja br. 13 i br. 7.

Pri čemu, slučajevi KAPa iznose € 4,945,129. ZA ovaj iznos nisu obračunate kamate i finansijske kazne. Prema presudi, u slučajevima koje KAP izgubi, vrednost će verovatno biti veoma velika uzimajući u obzir kamate i finansijske kazne.

Drugi deo u iznosu od € 7,267,629, jesu novi slučajevi u toku 2018 i prema proceni Pravnog odeljenja, mogućnost da KAP izgubi neke od ovih slučajeva je veoma mala. Detalji u vezi sa potencijalnim obavezama predstavljeni su u tabeli dole:

		UKUPNO	5,432,014	2,261,913	7,693,927
			1	2	3=1+2
PRIRODA	RAZLOG ZA OBAVEZU	MOGUĆNOST	POTENCIJALNA VREDNOST 2017	PROMENE U TOKU 2018	VREDNOST NA DAN 31 DECEMBAR 2018
Ugovor	Prema nalogu o izvršenju P. br. 397/2015, nadoknada u iznosu od € 2.640.00.	Velika	2,640	0.00	2,640
Ugovor	Prema presudi SCC-09-0135, proceduralni troškovi u iznosu od € 1,500	Velika	1,500	0.00	1,500
Ugovor	Prema presudi SCC-08-0095 – zahtev za nadoknadu gubitka dobiti u iznosu od € 14,478.50 i plaćanje advokatu u iznosu od € 365,04.	Velika	14,844	0.00	14,844
Nadoknada	Prema presudi SCC-07-0059 – KTA je naloženo da izvrši plaćanje u iznosu od € 59,807,04, kao i plaćanje sudskih troškova u iznosu od € 780. DP Famipa	Plaćeno	60,587	(60,587)	0.00
Nadoknada	Presuda SCC-10-00214, KAP je obavezan da plati € 35,400. DP Magistrala Peć	Velika	35,400	0.00	35,400
Nadoknada	Presuda SCC-06-0348, DP Ratko Mitrović	Velika	122,994	0.00	122,994
Nadoknada	Presuda SCC-10-0091, KAP je obavezan da izvrši plaćanje 113.794	Velika	113,794	0.00	113,794
Nadoknada	Presuda Cnr.190/2007 DP Auto Prishtina	Velika	35,725	0.00	35,725
Nadoknada	Presuda Cno.185/2009 za DP Ujmiri u likvidaciji	Velika	70,000	0.00	70,000
Nadoknada	Presuda AC-II-12-0006 za DP Agriculture	Velika	2,296	0.00	2,296
Nadoknada	Prema presudi AC-I-17-0257, Agencija je obavezna da plati proceduralne troškove	Velika	203	0.00	203.00
Nadoknada	Prema presudi C-II-14-0118, nadoknada ličnih dohodaka	Velika	26,247	0.00	26,247
Nadoknada	Predmet br. SCC-08-0199 zahtev za menadžerskim uslugama od KEC.	Dobio KAP	4,945,129	(4,945,129)	0.00
Nadoknada	Prema presudi C-III-17-0076, KAP je obavezan da plati podnosiocu, da izvrši nadoknadu za neizvršenje ugovora.	Velika	0.00	8,300	8,300
Nadoknada	Prema presudi C-II-17-0069, KAP je obavezan da plati troškove za predstavljanje podnosioca.	Velika	655	0.00	655
Nadoknada	Podnosilac preko svog potraživanja C-III-15-1026, navodi da će mu KAP na ime nadoknade dozvoliti da koristi poslovni prostor.	Velika	0.00	174,891	174,891
Nadoknada	Podnosilac preko svog potraživanja C-I-17-0033, navodi da će KAP izvršiti nadoknadu na ime imovine.	Velika	0.00	2,985,945	2,985,945
Nadoknada	Podnosilac preko svog potraživanja C-II-13-0325, navodi da će KAP izvršiti nadoknadu za ovu imovinu.	Mala	0.00	84,000	84,000
Nadoknada	Podnosilac preko svog potraživanja C-III-17_0211, navodi da će KAP izvršiti nadoknadu na ime duga za neplaćanje usluga.	Mala	0.00	41,828	41,828
Nadoknada	Podnosilac preko svog potraživanja C-I-16-0005, navodi da će KAP izvršiti nadoknadu na ime materijalne i nematerijalne štete.	Mala	0.00	280,000	280,000
Nadoknada	Podnosilac preko svog potraživanja C-I-16-0016, navodi da će KAP nadoknaditi neisplaćene plate.	Mala	0.00	33,000	33,000
Nadoknada	Podnosilac preko svog potraživanja C-II-16-0662, navodi da će KAP nadoknaditi neisplaćene plate.	Mala	0.00	2,100	2,100
Nadoknada	Podnosilac preko svog potraživanja SCC-11-0158, navodi da će KAP izvršiti nadoknadu na ime imovine.	Mala	0.00	975,526	975,526
Nadoknada	Podnosilac preko svog potraživanja C-III-16-0125, navodi da će KAP izvršiti nadoknadu na ime materijalne i nematerijalne štete.	Mala	0.00	150,000	150,000

		UKUPNO	5,432,014	2,261,913	7,693,927
PRIRODA	RAZLOG ZA OBAVEZU	MOGUĆNOST	1 POTENCIJALNA VREDNOST 2017	2 PROMENE U TOKU 2018	3=1+2 VREDNOST NA DAN 31 DECEMBAR 2018
Nadoknada	Podnosilac preko svog potraživanja C-IV-12-0020, navod da će KAP vratiti depozit.	Mala	0.00	7,100	7,100
Nadoknada	Podnosilac preko svog potraživanja C-I-12-0055, navodi da će KAP kompletirati ugovor, pošto je isti nezavršen.	Mala	0.00	138,126	138,126
Nadoknada	Podnosilac preko svog potraživanja C-II-17-0623, navodi da će KAP nadoknaditi neisplaćene plate.	Mala	0.00	6,300	6,300
Nadoknada	Presuda SCC-05-0010, KAP je obavezan da plati € 1,200.00.	Velika	0.00	1,200	1,200
Nadoknada	Presuda C-IV-14-3940, KAP je obavezan da vrati poveriocu deposit podnosiocu.	Velika	0.00	2,000	2,000
Nadoknada	Presuda C-II-14-0118, KAP je u obavezi da plati neisplaćene plate.	Mala	0.00	26,247	26,247
Nadoknada	Presuda C-IV-14-3627, KAP je obavezan da vrati poveriocu depozit i proceduralne troškove.	Velika	0.00	2,494	2,494
Nadoknada	Podnosilac preko svog potraživanja C-III-17-0013, navodi da će KAP izvršiti nadoknadu na ime nekompletnog ugovora.	Mala	0.00	2,331,089	2,331,089
Faktura	Fakture neplaćenih novena koje su prethodno bile zaustavljene zbog prelaženja vrednosti ugovora, ali novi kupac kompanije nije izrazio interesovanje da prihvati ova plaćanja. Ove obaveze su u finansijskom izveštaju iz 2017 bile predstavljene kao obaveza, ali obaveza koja pripada potencijalnim obavezama.	Mala	0.00	323	323
Faktura	Fakture za fizičko obezbedjenje za period od 2011 do 2012. Ove obaveze su u finansijskom izveštaju za 2017 bile predstavljene kao obaveze, ali kao obaveze koje pripadaju potencijalnim obavezama.	Mala	0.00	17,160	17,160

REALIZOVANA PLAĆANJA SA RAČUNA ADMINISTRATIVNIH TAKSI

Prema odluci Upravnog odbora iz 2012, u slučaju da nema dovoljno sredstava na likvidacionom bankovnom računu DPa, plaćanje se privremeno vrše sa bankovnog računa administrativnih taksi Agencije u Centralnoj banci Kosova. Onda kada bude dovoljno sredstava na likvidacionom računu, tada će se bankovnom računu administrativnih taksi Agencije nadoknaditi utrošeni iznos sa računa preduzeća u likvidaciji. Takodje su, plaćanja sa računa administrativnih taksi i nadoknadjivanja tog plaćanja od strane DPa u likvidaciji u saglasnosti sa Članom 20 zakona br. 06 / L -023 o izmenama i dopunama zakona br. 04 / L-034 o Kosovskoj agenciji za privatizaciju, izmenjenim i dopunjenim zakonom br. 04 / L-115 i zakonom br. 05 / L-080.

U toku perioda izveštavanja, bilans ulaza/izlaza sa računa administrativnih taksi je sledeći:

		IZNOS 6,086,620
Bilans bankovnog računa administrativnih taksi do 31 decembra 2017		
Dodatno preneti iznosi za budžet za 2018 <i>[beleška razjašnjenja br. 14]</i>	-	(6,493,706)
Ukupno plaćena sredstva za fiksne takse prema aneksu ugovora <i>[beleška razjašnjenja br. 9]</i>	-	(581,000)
Troškovi poštanskih isporuka <i>[beleška razjašnjenja br. 10]</i>	-	(7,101)
Bilans plaćanja za pružaoce usluga <i>[beleška razjašnjenja br. 10.1]</i>	-	(144,253)
Rezervisanja za čuvanje predmeta u Centralnoj banci kosova <i>[beleška razjašnjenja br. 10]</i>	-	(3,150)
Plaćanje izvršnog naloga <i>[beleška razjašnjenja br. 10]</i>	-	(116)
Plaćanje DPu Grand hotel za korišćenje sale – krugovi privatizacije <i>[beleška razjašnjenja br. 10]</i>	-	(554)
Oglašavanje u lokalnim i stranim novinama <i>[beleška razjašnjenja br. 10]</i>	-	(16,152)
Marketing, održavanje veb strane, struha, zakonske takse/ostalo <i>[beleška razjašnjenja br. 10]</i>	-	(1,997)
Porezi/penzijski trust od strane PU od taksi za DPa <i>[beleška razjašnjenja br. 10]</i>	-	(21,491)
Bankovni troškovi <i>[beleška razjašnjenja br. 15]</i>	-	(746)
Sitni troškovi regionalnih kancelarija <i>[beleška razjašnjenja br. 10]</i>	-	(23,038)
Trokovi za avanse za službena putaovanja u inostranstvo <i>[beleška razjašnjenja br. 10]</i>	-	(11,820)
Nadoknada sredstava sa računa DPa koja su bila plaćena sa računa administrativnih taksi	+	111,067
Prihodi Kosovske agencije za privatizaciju - <i>[beleška razjašnjenja br. 14.1]</i>	+	1,077,504
Nadoknada sredstava sa računa DPa za fiksne troškove PPU	+	172,380
Bilans bankovnog računa administrativnih taksi do 31 decembra 2018		142,447

TRANSFERI U OKVIRU BANKOVNIH RAČUNA POVERENIČKIH FONDOVA U CBK I SITUACIJA U KOMERCIJALNIM BANKAMA

TRANSFERI U OKVIRU BANKOVNIH RAČUNA POVERENIČKIH FONDOVA

Postoje bankarske transakcije u okviru računa povereničkih fondova u CBK, i ukratko su predstavljeni kao što sledi:

1. Raspodela od 75% od računa privatizacije na likvidacione bankovne račune u iznosu od **EUR 203,682**;
2. Iznos bankovnog bilasa DPa u tranziciji je **EUR 53,674**. Ova sredstva su preneti na likvidacione bankovne račune;
3. Iznos depozita PONUDA prenetih sa računa depozita PONUDA na privatizacione i likvidacione račune odgovarajućih DPa u likvidaciji. *Ovi slučajevi se tretiraju kako je prikazano u beleškama 1, 4 i 5*. Ukupan iznos prenetih sredstava je **1,806,020 Evra**;
4. Nadoknada sa računa za administrativne takse sa računa odgovarajućih DP-a u iznosu od **€ 172,380**; Ova sredstva su nadoknađena od realizovanih godišnjih isplata nakon fiksne godine i varijabilnog troška za PPU;
5. Nadoknada sa računa za administrativne takse sa računa odgovarajućih DP-a u iznosu od **111,067 Evra**; Ova sredstva se nadoknađuju u vezi sa troškovima DPa, koja nemaju dovoljno sredstava na svojim računima da izvrše ova plaćanja;
6. Prihodi prikupljeni od administrativnih taksi od 5% iznose EUR **1,077,504**, kao što su **konfiskovani depoziti ponuda i takse za učešće na tenderu**;
7. Prenos neraspodeljenih iznosa kao deo od 20% na račun u poverenju za zaposlene u DP-ma. Iznos prenetih sredstava na poverenički račun zaposlenih, kojim je upravljao KAP u toku perioda izveštavanja je **EUR 435,990**. Ova sredstva će biti raspodeljena nakon razmatranja kalbi od strane Posebne komore vrhovnog suda Kosova.

DRUGI BANKOVNI RAČUNI U KOMERCIJALNIM BANKAMA

Postoji samo jedan bankovni račun u Procredit banci na kojem KAP drži novac za sledeće preduzeće:

1. Bankovna garancija MIM Goleš u iznosu od EUR 64,466.50, u vezi sa dozvolom, u saglasnosti sa uredbom Komisije za rude i minerale na Kosovu.

BILANS LIKVIDACIONIH SREDSTAVA DPa

PERIOD 2005 - 2018

BR.	VRSTA PRIHODA	OPIS PRIHODA	IZNOS
1	Prodaja imovine	i1 – Likvidaciona prodaja	124,531,366
2	Prodaja imovine	i3 – Depoziti preneti sa računa depozita za ponude	11,167,290
3	Prodaja imovine	i1a – Prodaja stanova	262,676
4	Prodaja imovine	Likvidacioni prihodi od EKSPROPRIJACIJE IMOVINE	844,166
5	Zakup	i12 – Prihodi od zakupa	20,296,523
6	Kamata	i2 – Zaradjene kamate	8,388,625
7	Drugi prihodi	i4 – Ulazni PDV	532,714
8	Drugi prihodi	i8 – Transfer deponovane gotovine	23,029
9	Drugi prihodi	i13 – Ostali prihodi	684,941
10	Drugi prihodi	i9 – Transfer sa bankovnih računa DPa	863,110
11	Drugi prihodi	i10 – Primanja od dućnika DPa	121,528
12	Od prodaje NPa	i6 – Transfer 75% od prodaje putem privatizacije	443,675,113
13	Od prodaje NPa	i7 – Transfer povereničkih sredstava DPa	10,888,568
UKUPNI PRIHODI NA BANKOVNE RAČUNE DP-a U LIKVIDACIJI			622,279,649

BR	PREMA ZAKONU BR. 04/L-034	OPIS TROŠKOVA (računovodstveni plan, detalji troškova kategorisani prema gorenavedenom reku mogu se pronari na sledećoj strani)	IZNOS
1	Uredba o zaposlenima	Sredstva koja pripadaju zaposlenima (20%) od prodaje putem likvidacije	23,089,802
2	Član 21 zakona KAPa br. 04/L-034	Administrativna taksa agencije (5% od likvidacione prodaje i kamata na bankovne račune)	7,091,124
3	40.1.1	Troškovi prodaje ili drugačije realizacija imovine ili sredstava i likvidacioni troškovi	1,190,206
4	40.1.3.1	Sudski troškovi	114,063
4	Odluka privatnog izvršitelja je u suprotnosti sa Članom 10 aneksa zakona		
5	40.1.3.2	Troškovi za administratora, likvidacioni organ i druge savetnike	15,500,109
6	40.1.3.3	Troškovi za održavanje i zaštitu imovine I sredstava	2,664,005
7	40.1.3.4	Troškovi za nastavak poslovanja preduzeća	7,381,812
8	40.1.3.4	Troškovi za likvidaciju: Plaćanje poreza (Porez na lične dohodke, porez na imovinu, PDV itd.)	3,652,273
9	40.1.4	Osigurani poverioci za one slučajeve koji su realizovani od obezbeđivanja tih sredstava	48,652 €
10	40.1.6.1	Poverenička potraživanja za koja su plate radnika ograničena na 3 meseca bruto plate i penzije	2,531,102
11	40.1.6.2	Poverenička potraživanja: nadoknada otpremnina neplaćenih pre likvidacije	3,709,960
12	40.1.7	Neosigurana poverenička potraživanja	19,647,903
13	40.1.8	Poverenička potraživanja – ovlasnici, deoničari, osnivači, učesnici ili partneri u DPu	516,395
14	Videti belešku br. 17	Višak sredstava, preostala sredstva i privremena sredstva preneti u budžet Kosova	176,717,033
UKUPAN IZNOS TRANSAKCIJA SA BANKOVNIH RAČUNA DPa U LIKVIDACIJI			264,486,129

BILANS BANKOVNIH RAČUNA DPa U LIKVIDACIJI 357,793,520

NALOG		OPIS	IZNOS
1	e2 – Transfer do zaposlenih (UITUK)		16,976,272
		e3 – Transfer na povereničke račune za zaposlene	6,113,530
		e4 – Administrativna taksa agencije (5% od prodaja putem likvidacije)	6,719,142
2	e4a – Administrativna taksa agencije (5% kamate na likvidacioni bankovni račun)	e1 – Troškovi banke	25,202
		e6 – Troškovi za reklamiranje	722,505
3	e7 –Troškovi prodaje za likvidaciju imovine	e8 – Kancelarijske stvari, manji troškovi za kancelarije i poštu	59,539
		e9 – Skladištenje, transport dokumentacije DP-a	275,359
		e11 – ZATVORENI manji troškovi – Trenutni troškovi za male likvidacione troškove	8,967
4	e14 – Court expenses		98,635
		e14a – naplata od strane privatnih izvršitelja	114,063
5	e16 – Profesionalni pružalac usluga(Likvidacioni organ)		631,690
6	e21 – Usluge održavanja imovine		15,500,109
		e22 – Usluge zaštite imovine i sredstava	43,458
7	e17 – Pružaoci usluga (bruto isplata)	e18 – Pružaoci usluga (neto isplata)	2,620,547
		e25 – Plaćeni zakup (bruto)	1,504,397
		e26 – Plaćeni zakup (neto nakon poreza na zakup))	2,977,861
		e20 – Profesionalne usluge	159,120
		e27 – Roba	35,736
		e29 – Usluge	208,880
		e30 - Voda	148,899
		e31 - Struja	549,399
		e32 -Smeće	152,389
		e33 - Telekomunikacija (Internet, telefon)	1,202,890
8	e19 – Porez na lične dohodke za pružaoce usluga	e24 – Službena putovanja	370,126
		e34 – Zadržani porez na plaćeni zakup	32,743
		e35 – Plaćeni porez za primljenu zakupninu	39,372
		e36 – Opštinski porez za imovinu	511,147
		e38 – Porez na dobit	2,995
		e39 – PDV plaćen PUKU	88,249
9	e41 – Osigurani poverioci		634,236
		e43 – Plate (neto)Preferencijalni poverioci 3 salaries	277,523
		e44 – Porez na lične dohodke (povlašćeni poverioci 3 plate)	2,138,122
		e45 – Penzijski doprinosi (za povlašćene poverioce 3 plate)	2,138,122
		e46 – Isplata po prestanku radnog odnosa (neto) povlašćeni poverioci	2,138,122
		e47 – Porez na lični dohodak (isplata za prestanak radnog odnosa za povlašćene poverioce)	2,138,122
		e48 – Penzijski doprinosi za isplatu prekida radnog odnosa za povlašćene poverioce	2,138,122
		e49 - Plate (Neto) neosiguranim poveriocima	2,138,122
		e50 – Porez na lične dohodke (plate neosiguranim poveriocima)	2,138,122
		e51 – Penzijski doprinosi neosiguranih poverilaca	2,138,122
		e52 – Neosigurani poverioci - Zajmovi	2,138,122
		e53 – Avansi primljeni u gotovini od DPa-- Neosigurani poverioci	2,138,122
10	e54 – Domaći snabdevači Neosigurani poverioci		2,612,415
		e55 – Madjunarodni snabdevači Neosigurani poverioci	2,612,415
		e56 – Porez na imovinu Neosigurani poverioci	2,612,415
		e57 – Porez na zakup Neosigurani poverioci	2,612,415
		e58 – Porez na dobit Neosigurani poverioci	2,612,415
		e59 – PDV Neosigurani poverioci	2,612,415
		e60 – Pretpostavljeni neosigurani poverioci	2,612,415
		e61 - Struja Neosigurani poverioci	2,612,415
		e62 - Voda Neosigurani poverioci	2,612,415
		e63 - Smeće Neosigurani poverioci	2,612,415
		e64 – Telekomunikacije i Internet Neosigurani poverioci	2,612,415
		e65 – Drugo Neosigurani poverioci	2,612,415
11	e66 – Vlasnička potraživanja, akcionara, osnivača, učesnika partnera u DP		516,395
		e67 – Višak sredstava za Vladu Kosova – Član 19.3.3 zakona o KAP	516,395
12	e68 – Privremena sredstva prenetu u budžet Kosova		43,920,007
		e69 – Preostala sredstva za Vladu Kosova	43,920,007
13	e70 – Porez na lične dohodke za pružaoce usluga		42,552,116
		e71 – Porez na dobit	42,552,116
14	e72 – Porez na lične dohodke za pružaoce usluga		42,552,116
		e73 – Porez na dobit	42,552,116

VRSTE RAČUNA

- 1. RAČUNI PRIVATIZACIJE** – Koriste se za zadržavanje prihoda od privatizacije / prodaje u skladu sa članom 8 do potpisivanja kupoprodajnog ugovora. Nakon potpisivanja ugovora o prodaji, preduzimaju se sledeće akcije: plaćanje od 20% zaposlenima; transfer administrativne takse (5% od prodaje) na namenski račun agencije za prihode od administrativne takse. Takse se prenose na bankovni račun sa ovog računa u skladu sa članom 64 zakona o upravljanju javnim finansijama i odgovornostima; i 75% od prodajne cene se prenosi na račun za likvidaciju.
- 2. RAČUNI DP-a U TRANZICIJI**- Drže DP-a u dobroj veri kada agencija odluči da DP nema sredstava za zadržavanje tog novca ili kada okolnosti ne dozvoljavaju da postupaju drugačije zbog specifičnosti DP-a (slučaj neodređenog statusa sličnih DP-a).
- 3. LIKVIDACIONI RAČUN** – Oni se koriste za DP-e nakon što su ušli u likvidaciju. Svi račun DP-a su zatvoreni i njihova bankarska situacija se prenosi na ove račune.
- 4. KOMERCIJALNI RAČUN** – Čuva iznose prikupljenih od zakupa tokom procesa komercijalizacije DP-a, e.x.potpisani ugovori pre privatizacije DP-a i onih o koncesiji ili ugovori o zakupu koji su potpisani nakon osnivanja Kosovske agencije za privatizaciju. Po završetku ugovora o komercijalizaciji, sledeće radnje su preduzete: prenos administrativne takse (5% od ukupnine tokom komercijalizacije) na namenski račun agencije za prihode od administrativne takse. Sa ovog računa takse se prenose na bankovni račun u skladu sa članom 64 zakona o upravljanju javnim finansijama i odgovornostima; i 95% prihoda od komercijalizacije se prenosi na likvidacioni račun, ukoliko nije drugačije predviđeno.
- 5. RAČUNI NOVCA U POVERENJU ZA ZAPOSLENE** - Čuvati novac u dobroj nameri u ime zaposlenih koji su preneti sa računa za privatizaciju i likvidaciju. Ovaj novac je preostalih 20% od plata zaposlenih, kada je prerana raspodela od 20% prihoda od prodaje na osnovu člana 8 i 20% od prihoda od prodaje iz člana 9 zakona o agenciji.
- DEPOZITI ZA PONUDE ZA PRIVATIZACIJU** – Oni se koriste da drže plaćene depozite od strane ponuđača tokom procesa ponuda za prodaju iz člana 8 zakona o KAP-u. Ovo je privremeni račun sa kojeg agencija vraća depozit ponude bez pobednika (neuspešne). Depoziti uspešnih ponuđača se prenose na poverenički račun otvoren posebno za NP-e koja se prodaje.
- 7. TAKSE ZA PODNOŠENJE PONUDA ZA PRIVATIZACIJU** - Koriste se za držanje nepovratne takse za podnošenje ponuda od strane ponuđača tokom procesa ponuda za prodaju prema članu 8 zakona. Ovaj novac se računa kao namenski prihod agencije.
- DEPOZITI OD TENDERA ZA LIKVIDACIJU** – Koristi se za prodaju članom 9 za održavanje plaćenog depozita od strane ponuđača tokom procesa ponuda za prodaju imovine DP-a koja su u likvidaciji. Ovo je privremeni bankovni račun sa kojeg agencija vraća depozit

neuspešnom ponuđaču. Depozit uspešnog ponuđača se prenosi na poverenički račun otvoren specijalno za DP-a u likvidaciji.

- 9. TAKSE ZA TENDERE ZA LIKVIDACIJU** – Koriste se za držanje nepovratne takse za podnošenje ponuda od strane ponuđača tokom procesa ponuda za prodaje prema članu 9 zakona. Ovaj novac se računa kao namenski prihod agencije.
- 10. DEPOZIT KOMISIJE ZA PREGLED LIKVIDACIJE** – Drži depozite plaćene od strane podnosioca potraživanja za potraživanja u procesu likvidacije podnete bivšoj komisiji za pregled potraživanja. Nakon vraćanja depozita kao što je predviđeno članom 24.4 zakona o agenciji, ovaj račun će biti zatvoren.
- 11. RAČUN OSNIVAČKOG KAPITALA** – Održava plaćanja kapitala iz bužeta Kosova za osnivanje agencije
- 12. RAČUN REZERVNOG FONDA KAP-a** - Pre nego što je novi zakon stupi na snagu, ostaje 5% od administrativne takse da koristi KAP za vlastite prihode za oduzete depozite od prodaje u privatizaciji, likvidaciji, prenos tarifa za prodaju kroz privatizaciju i likvidaciju, zarađena kamata na depozitne račune i takse za učešće na tenderima za prodaju putem privatizacije ili likvidacije.
- 13. RAČUN DONATORA** – Drži donatorski novac u slučajevima kada donatori zahtevaju da se njihov novac prebaci na bankovni račun agencije.
- 14. RAČUN ZA ADMINISTRATIVNU TAKSU** – Administrativna taksa agencije je prebačena na ovaj račun. U različitim vremenima, agencija prenosi stanje na ovaj bankovni račun koji odredi Ministarstvo finansija kako bi zadržali prihode zarađene od administrativnih taksi agencije.
- 15. RAČUN OROČENIH DEPOZITA** - Postoje bankovni račun oročeni depozita u kojima se sredstva deponuju za različite periode (do jedne godine). Ako postoje pozitivne kamatne stope koje nudi CBK, onda će prema sporazumu KAP deponovati ova sredstva Centralnoj banci Kosova
- 16. RAČUN EKSPROPRIJACIJE**– račun u cilju upravljanja i rad sa isplatama eksproprijacije koje sprovode relevantne institucije. Sve institucije imaju mogućnost da izvrše plaćanja odmah bez da prate procedure Trezora za registraciju kao dobavljača DP-a. Dobjijena sredstva od strane KAP na ovaj račun biće prebačena na odgovarajuće račune DP-a, odakle je imovina bila eksproprisana

AKCIONI PLAN ZA TRETIRANJE PREPORUKA GLAVNOG REVIZORA (GR) REPUBLIKE KOSOVO PREDSTAVLJENIH U IZVEŠTAJU REVIZIJE O FINANSIJSKIM IZVEŠTAJIMA POVERENIČKIH FONDOVA ZA 2017

Br.	Član u izveštaju	Strana	Referenca	Preporuka glavnog revizora	Odeljenje odgovorno za implementaciju	Rok za implementaciju	Komentari
1.	2.2	10	Preporuke u vezi sa godišnjim finansijskim izveštajem	<p>Predsednik odbora:</p> <p>Predsednik Odbora treba da osigura da su svi budžetski troškovi realizovani i da izveštava u skladu sa važećim zakonodavstvom.</p> <p>Predsednik Odbora treba da osigura da su informacije predstavljene u finansijskom izveštaju, u vezi sa potencijalnim obavezama, fer i kompletne. Pored toga, Predsednik treba da uspostavi efikasan process u cilju potvrđivanja godišnjeg finansijskog izveštaja za 2018 i da obradi sva pitanja u potpunosti sa zahtevima. Izjave podneta od strane Šefa administracije i Šefa finansija trebaju da budu potpisane samo ukoliko je godišnji finansijski izveštaj bio predmet neophodnih kontrola.</p>	<p>- Upravni odbor; - Uprava KAPa; - Odeljenje za finansije i budžet</p>	31 Decembar 2018	<p>Ova preporuka je već obradjena sa stupanjem na snagu zakona br. 06/L-023 o izmenama i dopunama zakona br. 04/L-034 o Kosovskoj agenciji za privatizaciju, izmenjenim i dopunjenim zakonaom br. 04/L-115 i zakonom br. 05/L-080. Konkretno, član 16 ovog zakona navodi metodu nadoknade za profesionalne pružaoce usluga i druge likvidacione troškove. Iako je Kancelarija državnog revizora 2012 dala svoje kvalifikovano mišljenje o godišnjem finansijskom izveštaju o povereničkim sredstvima, izmene novog zakona, sada formalno potvrđuju metode praktikovane od strane KAPa za nadoknadu za PPU tokom ovih godina. Pored ovog, kao deo obrade ove preporuke, takodje stoji činjenica da je Pravno odeljenje dalo fer i kompletno je predstavilo informacije o potencijalnim obavezama za finansijski izveštaj za 2018.</p>

Br.	Član u izveštaju	Strana	Referenca	Preporuka glavnog revizora	Odeljenje odgovorno za implementaciju	Rok za implementaciju	Komentari
2.	3.2.1	13	Prihod od zakupa	<p>Predsednik odbora:</p> <p>Predsednik Odbora treba da osigura da je produženje ugovora propisno izvršeno u cilju korišćenja imovine DPa u saglasnosti sa važećim ugovorima i u skladu sa internim uredbama o zakupu.</p>	<ul style="list-style-type: none"> - Uprava; - Likvidacioni organ; - Odeljenje za regionalnu koordinaciju. 	31 Decembar 2018 (U toku)	
3.	3.3	14	Plaćanje/raspodela za 20% radnicima preneti na UITUK	<p>Predsednik odbora:</p> <p>Predsednik Odbora treba da osigura da nakon završetka odgovarajućih postupaka o žalbama, raspodela 20% bude u potpunosti izvršena podobnim radnicima, nakon svake prodaje imovine DPa.</p>	<ul style="list-style-type: none"> - Uprava; - Komisija za liste radnika za 20% - Odgovarajuća odeljenja i jedinice unutar KAPa. 	31 Decembar 2018 (U toku)	
4.	4.	16	Status implementacije preporuke	<p>Predsednik odbora:</p> <p>Predsednik Odbora treba da razmotri i analizira razlog za preporuke, i da odredi novi rok za implementaciju ovih preporuka, uključujući i odgovornost osoblja. Implementaciju preporuka treba stalno nadgledati.</p>	<ul style="list-style-type: none"> - Uprava; - Odeljenje za finansije i budžet; - Odeljenje za regionalnu koordinaciju; - Jedinica za kontrolu i nadgledanje. 	31 Decembar 2018 (U toku)	Uprava je ažurirala planove u toku godine, kako je preporučila Kancelarija državnog revizora. Pored toga, implementacija ovih planova je stalno nadgledana.



KOSOVSKA AGENCIJA PRIVATIZACIJE
www.pak-ks.org